



PowerBook G4 15"

Manuale Utente

Include informazioni sull'installazione,
l'espansione e la risoluzione dei problemi
relativi al computer PowerBook G4

Apple Computer, Inc.

© 2005 Apple Computer, Inc. Tutti i diritti riservati.

Secondo le leggi di copyright, questo manuale non può essere copiato, per intero o in parte, senza il consenso scritto di Apple.

Il logo Apple è un marchio registrato di Apple Computer, Inc. L'uso del logo Apple tramite "tastiera" (Opzione-Maiuscole-8) per scopi commerciali senza il previo consenso scritto di Apple, può costituire violazione di marchio e concorrenza sleale contravvenendo alle leggi statali.

Apple si è impegnata perché le informazioni contenute in questo manuale fossero il più possibile precise.

Apple declina ogni responsabilità per eventuali errori di stampa.

Apple
1 Infinite Loop
Cupertino, CA 95014-2084
408-996-1010
www.apple.com

Apple, il logo Apple, AirPort, AppleTalk, Final Cut Pro, FireWire, iCal, iDVD, iLife, iMovie, iPhoto, iPod, iTunes, Mac, Macintosh, Mac OS e PowerBook sono marchi di Apple Computer, Inc., registrati negli Stati Uniti e in altri paesi.

AirPort Express, Exposé, FileVault, Finder, i logotipi FireWire, iSight, Safari, Spotlight, SuperDrive, Tiger e Xcode sono marchi di Apple Computer, Inc.

AppleCare, Apple Store e iTunes Music Store sono marchi di servizio e marchi di Apple Computer, Inc., registrati negli Stati Uniti e in altri paesi.

.Mac è un marchio di servizio di Apple Computer, Inc.

ENERGY STAR® è un marchio registrato negli Stati Uniti.

Il marchio e i logotipi Bluetooth® sono di proprietà della Bluetooth SIG, Inc. e qualsiasi utilizzo di tali marchi da parte di Apple Computer, Inc. è concesso in licenza.

PowerPC è un marchio di International Business Machines Corporation, dato in licenza d'uso.

I nomi di altre società e prodotti qui menzionati sono marchi delle rispettive società. La citazione di prodotti di terze parti è a solo scopo informativo e non costituisce alcun impegno o raccomandazione. Apple declina ogni responsabilità riguardo l'uso e le prestazioni di questi prodotti.

Il prodotto descritto in questo manuale include la tecnologia di protezione dei diritti d'autore che è protetta dalla modalità di richiesta di alcuni brevetti degli Stati Uniti e da altri diritti di proprietà intellettuale posseduti da Macrovision Corporation e da altri titolari di diritti. L'uso di questa tecnologia di protezione dei diritti d'autore deve essere autorizzata da Macrovision Corporation ed è valida solo per usi domestici e per altre attività di visione limitata, salvo il consenso da parte di Macrovision Corporation. Non è consentito decompilare o disassemblare.

Richieste di diritti per brevetti degli Stati Uniti nn. 4,631,603, 4,577,216, 4,819,098 e 4,907,093 date in licenza per usi esclusivi di visione limitata.

Pubblicato contemporaneamente negli Stati Uniti e in Canada.

Indice

Capitolo 1	5	Introduzione
	6	Configurazione di PowerBook
	12	Caratteristiche principali di PowerBook
	14	Ulteriori caratteristiche di PowerBook
	16	Spegnere PowerBook o attivare lo stato di Stop
	17	Calibrazione della batteria
	18	Ulteriori informazioni
Capitolo 2	19	Caratteristiche di PowerBook
	20	Regolazione del monitor
	21	Utilizzo dell'alimentatore
	22	Utilizzo del trackpad
	23	Utilizzo della tastiera
	24	Utilizzo di un mouse
	24	Informazioni su Mac OS X
	25	Personalizzare la scrivania e configurare le preferenze
	26	Ottenere supporto utilizzando l'Aiuto Mac
	26	Utilizzo delle applicazioni
	27	Quando un'applicazione non risponde
	27	Collegarsi a un network
	28	Utilizzo di Internet
	28	Tenere aggiornato il software
	29	Collegarsi a una stampante
	30	Riprodurre un CD e collegare le cuffie
	30	Collegare una videocamera o un altro dispositivo FireWire o USB
	30	Trasferire documenti su un altro computer
Capitolo 3	33	Utilizzo di PowerBook
	34	Uso di dispositivi USB (Universal Serial Bus)
	36	Connessione con FireWire
	38	Utilizzare schede PC
	39	Connessione network wireless AirPort Extreme
	40	Utilizzo della tecnologia wireless Bluetooth

	43	Connessione a Ethernet (10/100/1000Base-T)
	44	Utilizzo del modem
	44	Utilizzare un supporto video esterno (DVI, VGA e S-Video)
	47	Collegare altoparlanti e dispositivi audio
	48	Utilizzo di SuperDrive
	52	La tecnologia Sudden Motion Sensor
	52	Uso della batteria
	56	Proteggere PowerBook
Capitolo 4	57	Aggiungere memoria a PowerBook
	58	Installazione di memoria aggiuntiva
	62	Verificare che PowerBook abbia rilevato la nuova memoria
Capitolo 5	63	Risoluzione dei problemi
	63	Problemi che non permettono di utilizzare il computer
	65	Altri problemi
	67	Reinstallare il software in dotazione con il computer
	69	Utilizzo di Apple Hardware Test
	69	Installare Xcode Tools
	69	Individuazione del numero di serie del prodotto
Appendice A	71	Specifiche tecniche
Appendice B	73	Manutenzione, utilizzo e informazioni sulla sicurezza
	73	Istruzioni sulla sicurezza per la configurazione e l'utilizzo del computer
	74	Utilizzo di PowerBook
	75	Istruzioni generali sulla sicurezza
	76	Manipolazione della batteria
	76	Evitare danni all'udito
	77	Disposizione dell'ambiente di lavoro
	78	Apple e l'ambiente
Appendice C	79	Collegarsi a Internet
	81	Raccogliere le informazioni necessarie
	82	Inserire le informazioni
	82	Connessione tramite modem telefonico
	85	Connessioni via DSL, modem via cavo o LAN
	90	Configurare la connessione wireless AirPort Extreme
	93	Soluzione dei problemi di connessione
Appendice D	95	Dieci domande principali
	99	Communications Regulation Information

PowerBook è un computer notebook completo.

PowerBook include i componenti seguenti:

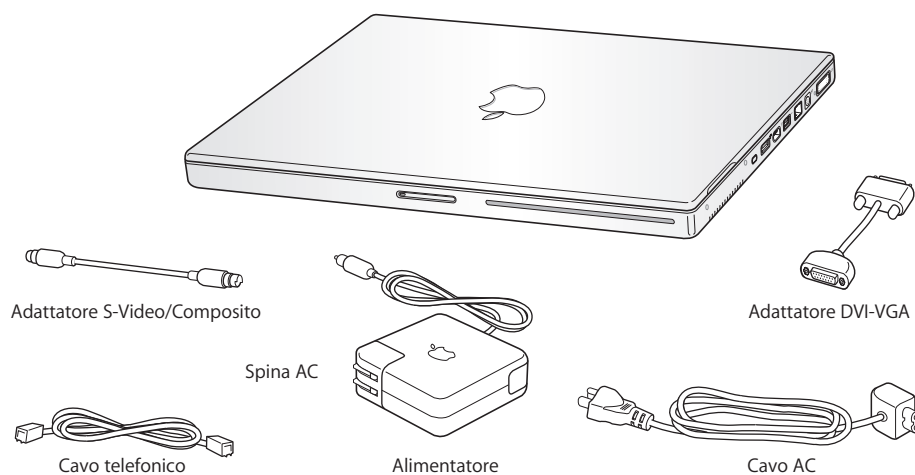

Importante: prima di collegare il computer a una presa di corrente a muro, leggere attentamente le istruzioni sull'installazione e le informazioni di sicurezza (consultare "Manutenzione, utilizzo e informazioni sulla sicurezza" a pagina 73).

Configurazione di PowerBook

PowerBook è progettato per una rapida configurazione e per essere utilizzato immediatamente. Le pagine seguenti illustrano il processo di configurazione comprese le operazioni sotto riportate:

- Collegamento dell'alimentatore di corrente.
- Collegamento dei cavi.
- Accendere PowerBook.
- Configurare un account utente e altre impostazioni utilizzando Impostazione Assistita.

Punto 1: Collegamento dell'alimentatore

Rimuovere qualsiasi pellicola di plastica di protezione attorno al computer o all'alimentatore di corrente prima di procedere alla configurazione di PowerBook.

- Inserire la spina AC dell'alimentatore in una presa e la spina dell'alimentatore nella porta dell'alimentatore di PowerBook.

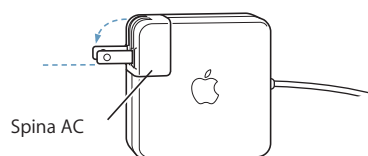

Importante: assicurarsi che la spina AC è ben inserita nell'alimentatore e i fermi elettrici sulla spina AC sono nella posizione corretta prima di collegare l'alimentatore alla presa di corrente.

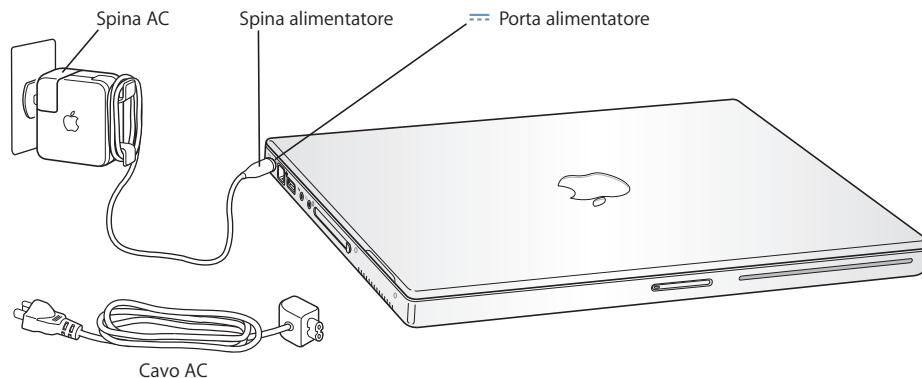

Per utilizzare l'alimentatore di corrente da una maggior distanza, si può usare la prolunga AC. Prima bisogna tirare la spina AC per rimuoverla dall'alimentatore e quindi collegare il cavo AC incluso all'alimentatore. Inserire l'altra estremità nella presa a muro. Per vedere un'illustrazione, consultare pagina 21.

Punto 2: Collegare i cavi

Successivamente, per stabilire una connessione Internet, collegare PowerBook a una linea telefonica, modem DSL o via cavo oppure a un network Ethernet. Se ci si collega a un network AirPort Extreme wireless 802.11b or 802.11g, non sono necessari cavi.

Per collegarsi a una linea telefonica:

- Collegare il cavo telefonico da una presa a muro alla porta modem interno per una connessione dialup.

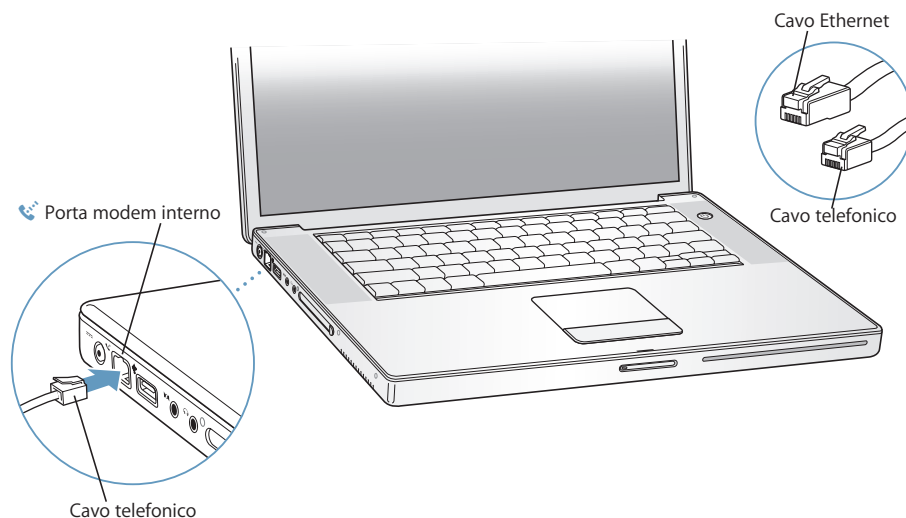

Assicurarsi di collegare il modem interno a una linea telefonica analogica, usata normalmente nelle abitazioni.

Attenzione: non connettere una linea telefonica digitale al modem; il tipo di linea sbagliato potrebbe danneggiare il modem. Contattare il fornitore di servizi telefonici se non si è certi di possedere o meno una linea telefonica digitale.

Per ulteriori informazioni riguardo il modem, consultare la sezione "Utilizzo del modem" a pagina 44. Per informazioni su altri tipi di connessioni, consultare l'Appendice C, "Collegarsi a Internet" a pagina 79.

Per collegarsi a un modem DSL o via cavo o a un network Ethernet:

- Collegare il cavo al modem DSL o via cavo, seguendo le istruzioni fornite con il modem, o collegare il cavo Ethernet a una presa di corrente o a un hub Ethernet. Quindi, collegare l'altro estremo del cavo alla porta Ethernet del computer.

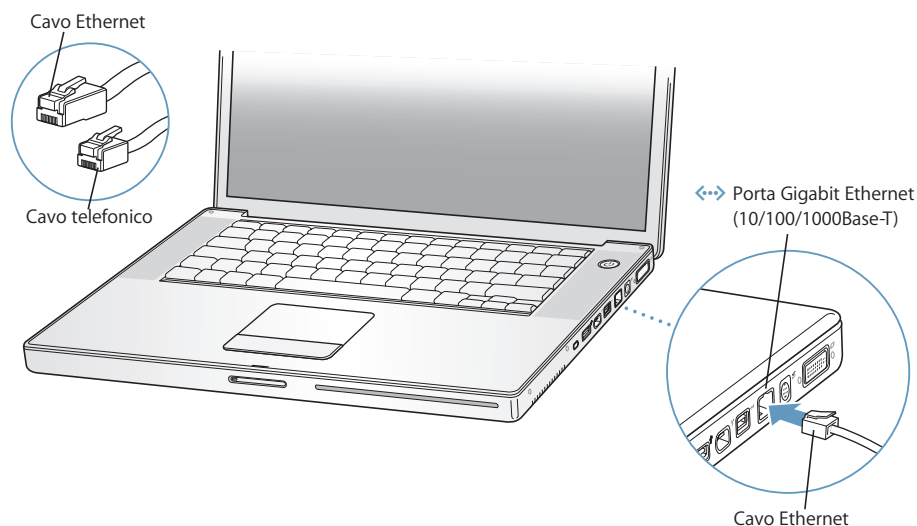

Punto 3: Accendere PowerBook

- 1 Per accendere PowerBook, premere il pulsante di alimentazione (⏻).

Quando si accende il computer, s'illumina (e resta accesa) la spia di Stop e viene emesso un segnale acustico.

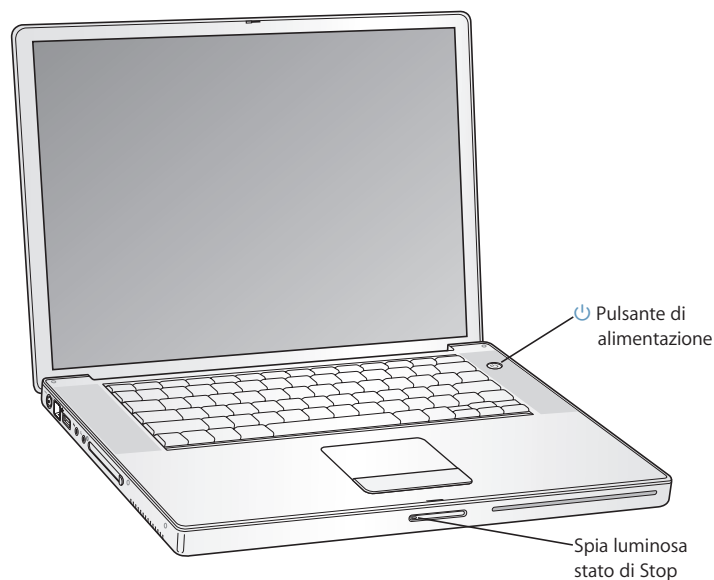

PowerBook impiega alcuni secondi per accendersi. Dopo l'avvio, la spia di Stop si spegne e si apre automaticamente Impostazione Assistita.

Nota: per avviare PowerBook, premere solo una volta il pulsante di alimentazione (⏻) per massimo un secondo. Non continuare a mantenere premuto né premere nuovamente il pulsante dopo il suono di avvio, poiché il computer potrebbe spegnersi di nuovo.

2 Si può utilizzare il trackpad di PowerBook per selezionare e per spostare elementi sullo schermo, proprio come si fa con il mouse di un computer da scrivania.

- Per spostare il puntatore a forma di freccia lungo lo schermo, basta far scivolare le dita sul trackpad.

Importante: utilizzare un solo dito sul trackpad per spostare il puntatore. Il trackpad è stato progettato per consentire lo scorrimento quando di utilizzano due dita adiacenti e la funzionalità di scorrimento è attiva. Per maggiori informazioni, vedere la sezione "Utilizzo del trackpad" a pagina 22.

- Per selezionare, fare clic o doppio clic su un elemento dello schermo, si deve utilizzare il pulsante del trackpad.

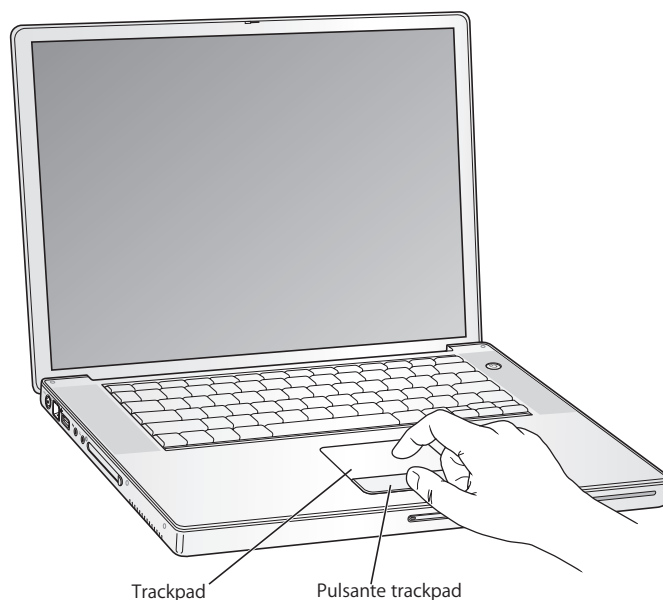

Problemi per accendere il computer?

Non succede nulla quando si preme il pulsante di alimentazione (⏻).

- La batteria potrebbe essere scarica. Accertarsi di aver collegato correttamente l'alimentatore di corrente sia al computer che all'alimentazione. Quando è collegata al computer, la presa dovrebbe lampeggiare.
- Se il computer non si avvia, consultare "Problemi che non permettono di utilizzare il computer" a pagina 63.

Sullo schermo appare l'icona di un dischetto o di una cartella contenente un punto interrogativo lampeggiante.

- Questa icona segnala normalmente che il computer non ha individuato il software di sistema sul disco rigido o sui dischi collegati al computer. Provare a riavviare. Tenere premuto il pulsante di alimentazione (⏻) per 4 o 5 secondi, finché il computer non si spegne. Quindi premere di nuovo il pulsante di alimentazione. Se il problema persiste, potrebbe essere necessario reinstallare il software di sistema. Consultare la sezione "Reinstallare il software in dotazione con il computer" a pagina 67.

Punto 4: Configurare con Impostazione Assistita

La prima volta che si accende il computer, si avvia Impostazione Assistita. Impostazione Assistita aiuta a inserire le informazioni relative a Internet ed e-mail, e a configurare un utente sul computer.

Se si dispone già di un Mac, Impostazione Assistita aiuterà a trasferire automaticamente documenti, applicazioni e altre informazioni dal Mac precedente al nuovo PowerBook.

Per trasferire le informazioni, assicurarsi di quanto segue:

- L'altro computer Mac deve disporre della tecnologia FireWire integrata e supportare la modalità disco FireWire.
- Sull'altro computer Mac deve essere installato Mac OS X v10.4 o versione successiva.
- È necessario disporre di un cavo FireWire standard 6 pin / 6 pin.

Impostazione Assistita guida l'utente nel processo di trasferimento delle informazioni attraverso le istruzioni su schermo. Il trasferimento d'informazioni su PowerBook non influirà in nessun modo sulle informazioni contenute nell'altro Mac. (Se sono state configurate delle partizioni sul nuovo PowerBook, tutte le informazioni presenti sull'altro Mac verranno trasferite in una partizione.)

Grazie a Impostazione Assistita, è possibile trasferire:

- Account utente, incluse preferenze e posta elettronica.
- Impostazioni network, per fare in modo che il nuovo computer sia automaticamente configurato per lavorare con le medesime impostazioni network del precedente Mac.
- Documenti e cartelle del disco rigido e delle partizioni. Ciò consente un facile accesso a documenti e cartelle utilizzati sul precedente computer.
- La cartella Applicazioni, per fare in modo che la maggior parte delle applicazioni usate sull'altro Mac siano sul nuovo PowerBook. (potrebbe essere necessario reinstallare alcune applicazioni trasferite).

Importante: prestare attenzione durante il trasferimento delle applicazioni per evitare di sovrascrivere le versioni successive delle applicazioni già installate su PowerBook.

Se non si intende conservare o utilizzare l'altro Mac, è possibile rimuovere l'autorizzazione dal vecchio computer per evitare che le tracce sonore o documenti parlati acquistati su iTunes Music Store vengano riprodotti. Rimuovere l'autorizzazione da un computer per evitare che i brani o gli audiolibri acquistati siano riprodotti da altri e per liberare un'altra autorizzazione consentendone l'utilizzo (per ogni account iTunes sono disponibili massimo cinque computer autorizzati per volta).

Se non si desidera utilizzare Impostazione Assistita per trasferire informazioni la prima volta che viene avviato il computer, è possibile farlo in un secondo momento usando Assistente Migrazione. Basterà andare alla cartella Applicazioni, aprire la cartella Utility e fare doppio clic sull'icona Assistente Migrazione.

Nota: se è stata utilizzata Impostazione Assistita per trasferire informazioni da un antico Macintosh e si desidera usare Assistente Migrazione per trasferire altre informazioni, accertarsi che FileVault sia spento sull'antico Macintosh. Per spegnere FileVault, aprire il Pannello sicurezza nelle Preferenze di Sistema e fare clic su "Disattiva FileVault". Seguire le istruzioni visualizzate sullo schermo.

Impostazione Assistita può anche aiutare l'utente a configurare il computer per realizzare una connessione a Internet. Per l'utilizzo domestico, l'accesso a Internet richiede un account con un ISP (Internet Service Provider). L'account potrebbe non essere gratuito. Se si ha già un account Internet, vedere l'Appendice C, "Collegarsi a Internet" a pagina 79, per sapere quali informazioni inserire.

Congratulazioni, funziona!

Caratteristiche principali di PowerBook

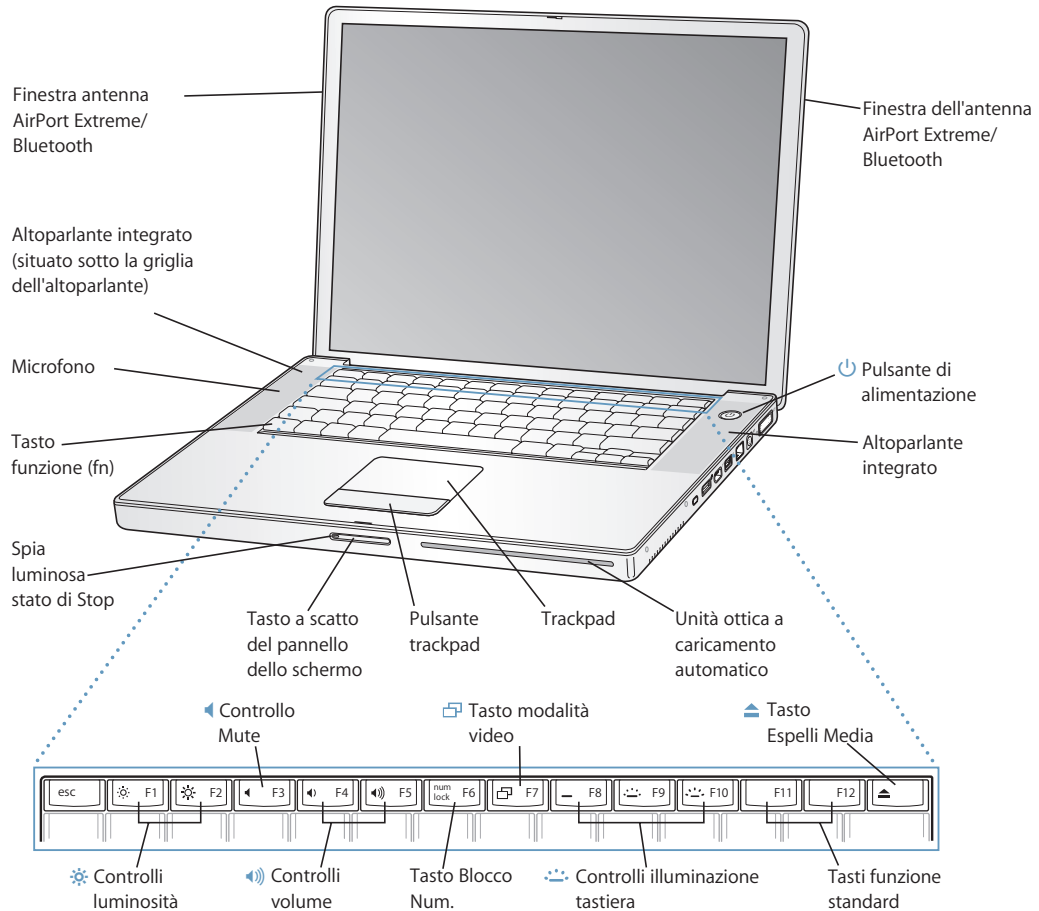

Controlli luminosit 

Consentono di regolare la luminosit  dello schermo di PowerBook.



Controllo Mute

Disattiva il volume degli altoparlanti integrati e della porta per le cuffie.







Controlli volume

Consentono di regolare il volume degli altoparlanti e della porta per le cuffie.







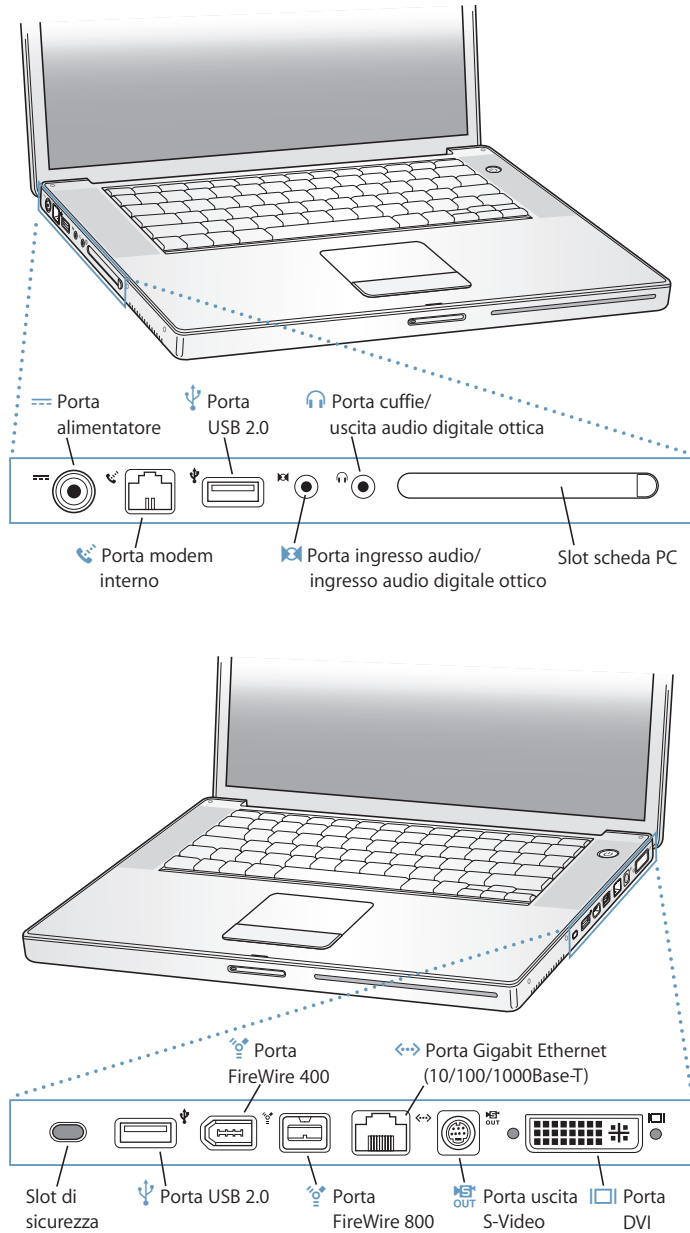

Tasto Blocco Num.

Attiva le funzionalit  numeriche incluse nella tastiera di PowerBook. Quando il tastierino numerico   attivato, appare una luce verde sul tasto.

-
-  **Tasto modalità video**
Passa dalla modalità “scrivania estesa” (estende la scrivania utilizzando il monitor integrato e un monitor esterno) alla modalità “duplicazione dello schermo” (con la quale il monitor integrato e quello esterno visualizzano entrambi le stesse informazioni).
-  **Controlli illuminazione tastiera**
Aumentare (☀️), diminuire (🌑) o disattivare (🚫) l’illuminazione della tastiera.
F11, F12
F11 è preimpostato per aprire Exposé e F12 per aprire Dashboard.
-  **Tasto Espelli Media**
Tenendolo premuto, consente di espellere un disco.
- Altoparlanti stereo integrati**
Consentono di ascoltare musica e audio di filmati, giochi e altri documenti multimediali.
- Microfono incorporato**
Registrazione i suoni direttamente sul disco rigido con questo microfono (incorporato sotto l’altoparlante sinistro).
- Tasto funzione (Fn)**
Mantenerlo premuto per attivare le azioni personalizzate assegnate ai tasti funzione (da F1 a F12). Per sapere come personalizzare i tasti funzione, scegliere Aiuto > Aiuto Mac e cercare “tasti funzione”.
- Spia luminosa stato di Stop**
Quando la spia bianca lampeggia, PowerBook è in stato di Stop. La luce rimane fissa per un breve periodo quando si accende e si spegne PowerBook.
- Tasto a scatto del pannello dello schermo**
Spingerlo per sbloccare il monitor e aprire PowerBook.
- Trackpad**
Spostare il puntatore sul monitor di PowerBook utilizzando un solo dito sul trackpad; utilizzare due dita sul trackpad per scorrere una finestra. Consultare “Utilizzo del trackpad” a pagina 22 per ulteriori informazioni su come spostare il puntatore e scorrere con il trackpad.
- Unità ottica a caricamento automatico**
L’unità ottica può leggere e scrivere su CD e DVD. Consultare “Utilizzo di SuperDrive” a pagina 48 per informazioni dettagliate.
-  **Pulsante di alimentazione**
Consente di accendere, spegnere e mettere PowerBook in stato di Stop.
-  **Finestra AirPort Extreme/Bluetooth antenna**
Per connettersi a Internet in modalità wireless utilizzare una base AirPort Extreme opzionale, AirPort Express o altri punti d’accesso wireless. Con la tecnologia wireless Bluetooth®, è possibile collegare in modalità wireless dispositivi come mouse, tastiere e telefoni cellulari. Per ulteriori informazioni, consultare “Connessione network wireless AirPort Extreme” a pagina 39 e “Utilizzo della tecnologia wireless Bluetooth” a pagina 40.
-

Ulteriori caratteristiche di PowerBook



-
-  **Porta alimentatore**
Consente di collegare l'alimentatore fornito per ricaricare la batteria di PowerBook.
 -  **Porta modem interno**
Consente di collegare una linea telefonica standard direttamente al modem interno.
 -  **Due porte Hi-Speed USB 2.0 (Universal Serial Bus)**
Permettono di collegare a PowerBook altre apparecchiature, quali stampanti, periferiche di archiviazione esterne, videocamere digitali, modem, tastiere e joystick. (Compatibile con dispositivi USB standard).
 -  **Porta ingresso audio/ingresso audio digitale ottico**
Consente di collegare il PowerBook a un microfono a livello di linea o ad altre apparecchiature audio digitali.
 -  **Porta cuffie/uscita audio digitale ottica**
Consente di collegare altoparlanti esterni, cuffie o apparecchiature audio digitali.
 - Slot scheda PC**
Espande le funzionalità di PowerBook. Accetta scheda PC Type I o Type II e formati CardBus.
 - Slot di sicurezza**
Collegando un cavo di sicurezza (venduto a parte), PowerBook sarà protetto da tentativi di furto.
 -  **Due porte FireWire**
È possibile collegare un dispositivo FireWire standard a 6 pin direttamente alla porta FireWire 400 oppure utilizzare un cavo FireWire 9 pin - 6 pin per collegare il dispositivo alla porta FireWire 800. È possibile anche collegare direttamente un dispositivo FireWire a 9 pin alla porta FireWire 800.
 -  **Porta Gigabit Ethernet (10/100/1000Base-T)**
Permette di accedere a network Ethernet ad alta velocità 10/100/1000Base-T o di collegare un altro computer per la condivisione di documenti. La funzionalità di auto-sensing della porta Ethernet rileva altri dispositivi Ethernet e non richiede un cavo di crossover Ethernet per il collegamento.
 -  **Porta uscita TV (uscita S-Video)**
Consente di collegare PowerBook a un televisore, un VCR o un altro dispositivo video. La porta uscita TV può essere utilizzata per presentazioni o per la riproduzione di un filmato DVD sul televisore.
 -  **Porta DVI (monitor esterno)**
Consente di collegarsi a un monitor esterno o a un dispositivo di proiezione che utilizza un connettore DVI, oppure utilizza l'adattatore DVI-VGA incluso per collegare un monitor VGA.
-

Per ulteriori informazioni su queste funzionalità, consultare il Capitolo 3, "Utilizzo di PowerBook" a pagina 33.

Spegnere PowerBook o attivare lo stato di Stop

Una volta terminato di lavorare con PowerBook, è possibile mettere il computer in Stop o spegnerlo.

Mettere PowerBook in stato di Stop

Se non si utilizza PowerBook per poco tempo, mettere il computer in stato di Stop. Quando il computer è in stop, lo si può riattivare rapidamente ed evitare il processo di avvio.

Per mettere il computer in stato di Stop, utilizzare una delle seguenti procedure:

- Chiudere il pannello del monitor.
- Scegliere Apple () > Stop dalla barra dei menu.
- Premere il pulsante di alimentazione (⏻) e fare clic su Stop nella finestra di dialogo che viene visualizzata.



Attenzione: attendere alcuni secondi fino a quando la spia bianca sul monitor che indica lo stato di Stop non inizia a lampeggiare (segnalando che il computer è in stato di Stop e che il disco rigido è fermo) prima di spostare PowerBook. Se si sposta il computer mentre il disco rigido è in funzione, si potrebbe danneggiarlo, causando la perdita di dati o l'impossibilità di eseguire l'avvio dallo stesso disco rigido.

Per "svegliare" il computer:

- *Se il monitor è chiuso*, aprirlo. PowerBook uscirà automaticamente dallo stato di Stop quando si apre il pannello dello schermo.
- *Se il monitor è già aperto*, premere il pulsante di alimentazione (⏻) o qualsiasi tasto della tastiera.

Spegnere PowerBook

Spegnere PowerBook se si prevede di non utilizzarlo per un giorno o due.

Per spegnere il computer, utilizzare una delle seguenti procedure:

- Scegliere Apple (🍏) > Spegni, dalla barra dei menu.
- Premere il pulsante di alimentazione (⏻) e fare clic su Spegnere nella finestra di dialogo che viene visualizzata.



Durante il processo di spegnimento, la spia di Stop s'illumina brevemente.

Se non si utilizza PowerBook per un periodo di tempo prolungato, consultare "Accorgimenti per riporre PowerBook" a pagina 74, per ulteriori informazioni su come evitare che la batteria si scarichi completamente.

Calibrazione della batteria

Per ottenere durata e prestazioni ottimali dalla batteria, calibrarla durante la prima settimana di utilizzo di PowerBook e ripetere periodicamente tale operazione per mantenere la batteria in piena efficienza.

Per calibrare la batteria:

- 1 Collegare l'alimentatore e caricare completamente la batteria di PowerBook finché la luce sulla spina dell'alimentatore non diventa verde e l'indicatore del livello di batteria nella barra dei menu indica che la batteria è completamente carica.
- 2 Lasciar riposare la batteria al massimo della carica per due o più ore, e l'alimentatore è collegato, è possibile utilizzare il computer durante questo periodo di tempo.
- 3 Scollegare l'alimentatore mantenendo acceso PowerBook e cominciare a far funzionare quest'ultimo con alimentazione a batteria. È possibile utilizzare il computer durante questo periodo.

Quando la batteria si sta per scaricare, apparirà una finestra di dialogo di avvertenza indicante il basso livello di carica della batteria.

- 4 Mantenere acceso il computer finché non entra in stato di Stop. Quando la batteria si sta scaricando, registrare tutto il lavoro fatto e chiudere tutte le applicazioni prima che il computer entri in stato di Stop.

- 5 Spegner il computer o lasciarlo in stato di Stop per cinque o più ore.
- 6 Connettere l'alimentatore di corrente e lasciarlo collegato fino a quando la batteria non sarà di nuovo completamente carica.

Importante: ripetere il processo di calibrazione periodicamente per mantenere la batteria in piena efficienza.

Se sono state comprate altre batterie, realizzare il processo di calibrazione anche con queste ultime. Per ulteriori informazioni sull'alimentatore di corrente e sulla batteria, consultare "Utilizzo dell'alimentatore" a pagina 21 e "Uso della batteria" a pagina 52.

Ulteriori informazioni

Per ulteriori informazioni su PowerBook, consultare anche:

- Importanti informazioni di base su PowerBook. Consultare il Capitolo 2, "Caratteristiche di PowerBook" a pagina 19.
- Divertirsi provando le applicazioni del computer e le funzionalità di Internet. Consultare l'opuscolo *Benvenuti in Tiger* fornito con il computer.
- Se non si conosce Mac OS X, aprire l'Aiuto Mac OS e consultarne il contenuto. Per maggiori informazioni, consultare la sezione "Ottenere supporto utilizzando l'Aiuto Mac" a pagina 26.
- Se si incontra un problema che impedisce l'utilizzo del computer, consultare il Capitolo 5, "Risoluzione dei problemi" a pagina 63.
- Consultare le dieci domande più comuni. Consultare l'Appendice D, "Dieci domande principali" a pagina 95.
- Andare al sito web www.apple.com/it/support per informazioni di supporto, forum di discussione e per conoscere gli ultimi software Apple da scaricare.
- Se, dopo aver consultato tutto quanto fin qui elencato, non si ha ancora la risposta al problema, cercare nel materiale AppleCare fornito con il computer le informazioni per mettersi in contatto con Apple.

In questo capitolo vengono fornite informazioni di base importanti su PowerBook.

PowerBook è così piccolo e leggero che si può portare in ufficio, in biblioteca, in classe o in qualsiasi altro luogo.

Quando si smette di utilizzare PowerBook, attendere qualche secondo per consentire al disco rigido e ai dischi ottici nell'unità, quali CD o DVD, di terminare l'elaborazione prima di trasportare il computer. Evitare di scuotere e muovere PowerBook durante l'elaborazione.

Nota: PowerBook utilizza la tecnologia Sudden Motion Sensor che consente di proteggere il disco rigido qualora il computer cada o sia sottoposto a forti vibrazioni. Per maggiori informazioni, vedere la sezione "La tecnologia Sudden Motion Sensor" a pagina 52.

Quando si utilizza PowerBook o si carica la batteria, è normale che la parte inferiore dello chassis si riscaldi. In caso di utilizzo prolungato, collocare PowerBook su una superficie piana e stabile. La parte inferiore dello chassis è leggermente sollevata per consentire una continua ventilazione che mantenga la normale temperatura operativa dell'unità.

Quando si inizia a conoscere il nuovo PowerBook, si potrebbero sentire dei suoni di sistema durante l'avvio e l'utilizzo del disco rigido e dell'unità ottica. Dopo che PowerBook è in esecuzione per un certo periodo di tempo, potrebbero avviarsi delle piccole ventole di raffreddamento che producono un debole suono. Questi rumori prodotti dal sistema sono parte del normale funzionamento del computer.

Per ulteriori istruzioni su come maneggiare e utilizzare in tutta sicurezza PowerBook in diversi luoghi, assicurarsi di consultare l'Appendice B, "Manutenzione, utilizzo e informazioni sulla sicurezza" a pagina 73.

Regolazione del monitor

Quando si utilizza PowerBook per la prima volta, si consiglia di regolare lo schermo per poterlo visualizzare nel modo più semplice. Per regolare la luminosità dello schermo, utilizzare i tasti identificati dall'icona corrispondente (☀).

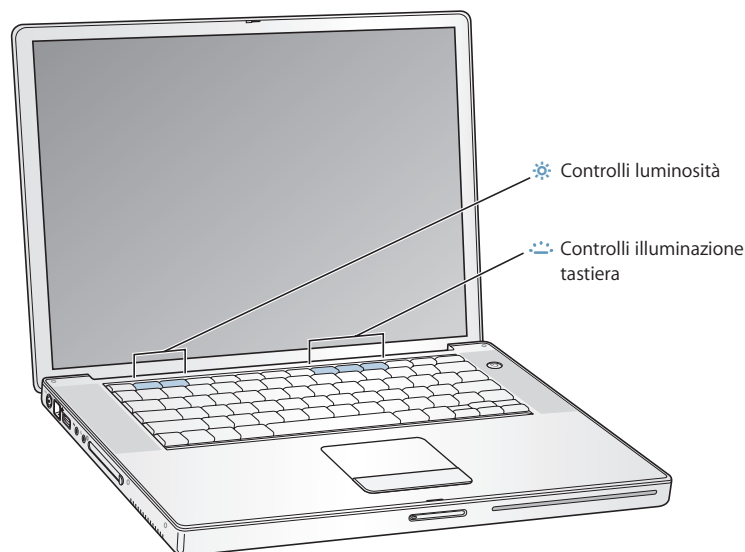

Per disattivare la funzionalità automatica della luminosità del monitor:

- Scegliere Apple (🍏) > Preferenze di Sistema dalla barra dei menu. Aprire il pannello Monitor e deselezionare l'opzione "Regola automaticamente la luminosità in base alla luce dell'ambiente".

Modificare la dimensione delle immagini sullo schermo

È possibile aumentare o diminuire le dimensioni delle immagini visualizzate sullo schermo, passando dalla risoluzione standard a quella in scala. PowerBook possiede un monitor di 15.2" con una risoluzione di default di 1440 x 960. È possibile utilizzare anche altre risoluzioni standard, come ad esempio 1024 x 768.

Utilizzare una risoluzione standard quando si effettua la duplicazione dello schermo su un monitor esterno o quando si utilizzano applicazioni quali giochi o software di presentazioni ideati per una risoluzione standard.

Quando si utilizza una risoluzione standard, appare una banda nera su ciascun lato dello schermo. Se non si desidera vedere le bande nere, è possibile scegliere una versione "ingrandita" della risoluzione per ingrandire l'immagine affinché copra l'intero schermo ed eliminare le bande nere.

È possibile scegliere risoluzioni in scala nel pannello Monitor delle Preferenze di Sistema. Quando si sceglie una di queste risoluzioni, gli elementi appaiono più grandi e risultano più facilmente visibili. Le risoluzioni in scala potrebbero offrire una minore nitidezza delle immagini rispetto a quella di default.

Per regolare la risoluzione dello schermo:

- Scegliere Apple (🍏) > Preferenze di Sistema dalla barra dei menu. Aprire il pannello Monitor delle Preferenze di Sistema.

Per controllare le impostazioni del monitor utilizzando l'icona del monitor nella barra dei menu, fare clic su "Mostra Monitor nella barra dei menu".

Utilizzo dell'alimentatore

Quando l'alimentatore è collegato, PowerBook viene alimentato e la batteria si ricarica.

Importante: per prestazioni ottimali, utilizzare solo l'alimentatore fornito con il computer, o acquistare un altro alimentatore Apple Portable Power Adapter da 65W.

Quando si collega per la prima volta l'alimentatore al computer, si accende una spia luminosa. Se la spia è di colore ambra, la batteria si sta ricaricando. Se la spia è di colore verde, la batteria è completamente carica. È possibile controllare il livello di carica della batteria tramite l'icona Batteria nella barra dei menu oppure verificando gli indicatori di carica della batteria situati sul lato inferiore della batteria (consultare pagina 52).

Per estendere la lunghezza dell'alimentatore, tirare la spina AC per toglierla dall'alimentatore. Collegare il cavo AC incluso nell'alimentatore e inserire l'altra estremità in una presa a muro. Il cavo AC è provvisto di connessione di terra.

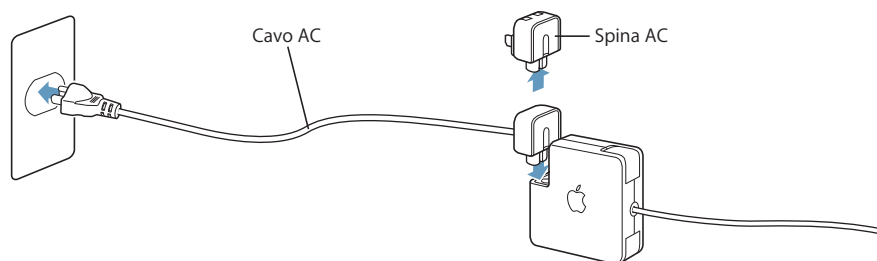

Attenzione: assicurarsi che l'alimentatore sia completamente assemblato prima di collegarlo a una presa di corrente. Se si utilizza la spina AC con l'alimentatore, assicurarsi che i due fermi siano fissati completamente in posizione prima di collegare l'alimentatore.

Per ottenere migliori risultati, collegare sempre il cavo AC e utilizzare una presa a terra, se ne esiste una disponibile. Utilizzare esclusivamente il cavo AC fornito con l'alimentatore. Assicurarsi di inserire completamente la spina nella porta di alimentazione nel computer per fare in modo che la corrente raggiunga il computer. Se il cavo è collegato correttamente, si visualizzerà una luce proveniente dall'indicatore luminoso al termine del cavo che si collega a PowerBook.

Quando si scollega l'alimentatore dalla presa di corrente o dal computer, agire sulla presa e non tirare il cavo. Per istruzioni sulla sicurezza riguardo l'utilizzo dell'alimentatore, consultare "Collegamento dell'alimentatore" a pagina 73.

Utilizzo del trackpad

Il puntatore si sposta alla velocità utilizzata per muovere le dita sul trackpad. Per spostare il puntatore su un elemento vicino sulla scrivania, muovere lentamente le dita sul trackpad. Quanto più rapido è il movimento delle dita, tanto più ampio è lo spostamento del puntatore sullo schermo.

Suggerimenti per l'utilizzo del trackpad

Per ottimizzare l'utilizzo del trackpad, osservare i seguenti suggerimenti:

- Utilizzare un solo dito, tranne quando è attiva la funzione di scorrimento e si desidera eseguire tale operazione.
- Non utilizzare penne o altri oggetti.
- Le dita e il trackpad devono essere asciutti. Se il trackpad è umido, asciugarlo con un panno pulito prima di utilizzarlo.
- Non utilizzare mai sostanze detergenti per pulire il trackpad.

Per ulteriori informazioni sull'utilizzo del trackpad, scegliere Aiuto > Aiuto Mac dalla barra dei menu nella parte superiore dello schermo.

In alternativa, è anche possibile fare manualmente clic o doppio clic direttamente sul trackpad. È possibile attivare questa funzione e altre opzioni del trackpad nel pannello Tastiera e Mouse delle Preferenze di Sistema.

Inoltre, è possibile scorrere in senso verticale o orizzontale una finestra dotata di barre di scorrimento muovendo due dita adiacenti sul trackpad. Questa opzione può essere disattivata o regolata nel pannello Tastiera e Mouse delle Preferenze di Sistema.

Nota: se il puntatore si muove perché si è toccato accidentalmente il trackpad, è possibile evitare questo problema selezionando l'opzione "Ignora impulso accidentale del trackpad" nel pannello Tastiera e Mouse delle Preferenze di Sistema.

Utilizzo della tastiera

La tastiera di PowerBook dispone di un tastierino numerico incorporato. I tasti utilizzati per la funzionalità tastierino numerico hanno un'etichetta secondaria più piccola.

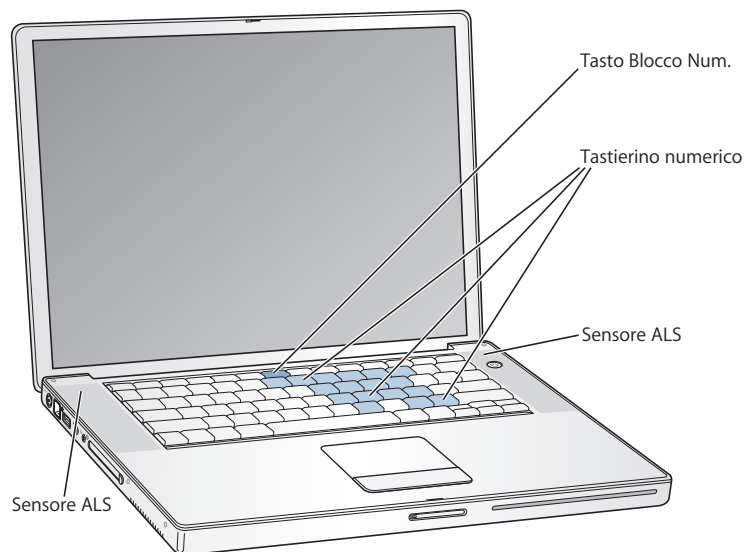

Per utilizzare la funzionalità tastierino numerico, premere il tasto "Blocco Num.". Il tasto "Blocco Num." lampeggia indicando che il tastierino numerico è attivo. Una volta terminato di utilizzare il tastierino numerico, premere il tasto Blocco Numerico per disattivare questa funzionalità.

Importante: se la tastiera sembra non funzionare correttamente, verificare il tasto "Blocco Num.". Quando il tastierino numerico è attivo, gli altri tasti o le combinazioni di tasti per i comandi da menu (abbreviazioni da tastiera), quali ad esempio \mathbb{C} -Q per chiudere un'applicazione, sono disattivati.

PowerBook è dotato di illuminazione della tastiera e di un sistema ALS (Ambient Light-Sensing). I sensori ALS sono posizionati sotto le griglie dell'altoparlante e regolano automaticamente la luminosità dello schermo e l'illuminazione della tastiera a seconda della luce disponibile nell'ambiente. È possibile anche regolare l'illuminazione della tastiera utilizzando i tasti F8, F9, e F10.

Importante: anche quando l'illuminazione della tastiera è attiva, la tastiera si illumina solo in situazioni di bassa luminosità.

È possibile disattivare la funzionalità di illuminazione tastiera nel pannello Tastiera e Mouse delle Preferenze di Sistema o premendo il tasto F8.

Nota: Exposé è impostato per utilizzare i tasti F9 e F10, gli stessi che regolano l'illuminazione della tastiera. Per utilizzare Exposé al fine di gestire le finestre della scrivania, tenere premuto il tasto Fn e premere F9 o F10, oppure aprire il pannello Dashboard e Exposé nelle Preferenze di Sistema e scegliere dei tasti funzione diversi per gestire le finestre.

Se si desidera utilizzare le abbreviazioni da tastiera per lavorare in modo efficiente, scegliere Aiuto > Aiuto Mac dalla barra dei menu e cercare "abbreviazioni di navigazione". Si può trovare un elenco di abbreviazioni/scorciatoie da tastiera per numerose procedure e applicazioni comuni.

Utilizzo di un mouse

Se si dispone di un mouse Apple con una connessione USB, è possibile inserire il connettore USB nella porta USB 2.0 e utilizzare subito il mouse. Se si dispone di un mouse wireless Apple, consultare "Utilizzo della tecnologia wireless Bluetooth" a pagina 40 per informazioni sulla sua connessione. È anche possibile acquistare un mouse wireless o USB da un rivenditore autorizzato Apple o, se si preferisce, in linea presso Apple Store all'indirizzo www.apple.com/italystore.

Informazioni su Mac OS X

Il computer viene fornito con Mac OS X v10.4 "Tiger", che include Spotlight, un motore di ricerca migliorato che esegue automaticamente l'indicizzazione di tutti i documenti; Dashboard, un'interfaccia che mette a disposizione pratici "widgets" o mini-applicazioni; Exposé, che dispone e visualizza tutte le applicazioni aperte e molto altro ancora.

Quando si è pronti per apprendere ulteriori informazioni su Mac OS X e sulle premiate applicazioni di iLife, fornite con il computer, consultare l'opuscolo *Benvenuti a Tiger* fornito con PowerBook. Inoltre, si può aprire Aiuto Mac scegliendo Aiuto > Aiuto Mac nella barra dei menu, nella parte superiore dello schermo, e cercare informazioni in esso. Si trovano numerose informazioni per nuovi utenti, utenti con esperienza e altri che passano a Mac. Se si riscontrano dei problemi durante l'utilizzo di Mac OS X, consultare il Capitolo 5, "Risoluzione dei problemi" o l'Aiuto Mac.

Per informazioni sulle applicazioni software compatibili con Mac OS X o per saperne di più su Mac OS X, consultare il sito web di Apple all'indirizzo www.apple.com/it/macosex.

Nota: se si desidera utilizzare le applicazioni Classic con il computer, è necessario installare una versione di Mac OS 9 che supporti l'ambiente Classic (consultare "Installare Mac OS 9" a pagina 68). Mac OS 9 non può essere installato come sistema operativo primario su PowerBook e non è possibile avviare il computer in Mac OS 9.

Personalizzare la scrivania e configurare le preferenze

È possibile personalizzare velocemente la scrivania come si desidera utilizzando le Preferenze di Sistema. Scegliere Apple (🍏) > Preferenze di Sistema dalla barra dei menu.



Effettuare liberamente modifiche ed esperimenti con:

- *Aspetto*: selezionare questo pannello di preferenze per modificare i colori dei pulsanti, dei menu, delle finestre oltre ad altre opzioni.
- *Dashboard e Exposé*: selezionare questo pannello di preferenze per impostare angoli schermo attivi e abbreviazioni per Dashboard, scrivania, finestre di applicazione e per tutte le finestre.
- *Scrivania e Salvaschermo*: selezionare questo pannello di preferenze per modificare il colore o il motivo di sfondo della scrivania, o inserire l'immagine o la foto desiderata. È possibile anche scegliere un vistoso effetto schermo che apparirà sul monitor quando il computer è inattivo.
- *Dock*: selezionare questo pannello di preferenze per modificare l'aspetto, la posizione e il comportamento del Dock (la barra delle icone in basso nello schermo).

Quando si inizia a conoscere il computer, esplorare le altre Preferenze di Sistema. Le Preferenze di Sistema costituiscono il centro di comando per la maggior parte delle impostazioni di PowerBook. Per ulteriori informazioni, aprire l'Aiuto Mac e cercare "Preferenze di Sistema" o il pannello di preferenze specifico che si desidera modificare.

Nota: le immagini utilizzate nel presente manuale potrebbero risultare leggermente diverse da quanto visualizzato sullo schermo, poiché Apple apporta frequenti miglioramenti e aggiornamenti al software di sistema, alle applicazioni e ai propri siti Internet.

Ottenere supporto utilizzando l'Aiuto Mac

La maggior parte delle informazioni su come usare un Macintosh è disponibile sul proprio computer nell'Aiuto Mac.

Per accedere a l'Aiuto Mac:

- 1 Fare clic sull'icona del Finder nel Dock (la barra delle icone nella parte in basso dello schermo).



- 2 Scegliere Aiuto > Aiuto Mac (scegliere Aiuto Mac dal menu Aiuto nella barra dei menu).



- 3 Fare clic nel campo di ricerca, inserire una domanda e premere il tasto A Capo sulla tastiera.



Utilizzo delle applicazioni

PowerBook ha in dotazione le applicazioni software per inviare posta elettronica, navigare in Internet e chattare in linea. Include anche la suite di applicazioni iLife per attività come l'organizzazione di musica e fotografie digitali, la realizzazione di filmati e molto altro. Per ulteriori informazioni su queste applicazioni, consultare l'opuscolo *Benvenuti in Tiger* fornito con il computer.

Quando un'applicazione non risponde

In rare occasioni, un'applicazione potrebbe bloccarsi. Mac OS X offre un modo per chiudere un'applicazione bloccata senza riavviare il computer. Chiudere un'applicazione bloccata potrebbe consentire di salvare il lavoro realizzato con altre applicazioni aperte.

Per forzare l'uscita da un'applicazione:

- 1 Premere Comando (⌘)-Opzione-Esc o scegliere Apple () > Uscita forzata, dalla barra dei menu.

Appare la finestra Forza chiusura applicazioni con l'applicazione selezionata.

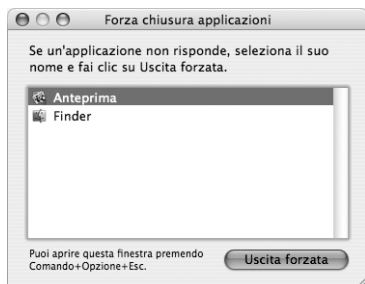

- 2 Fare clic su "Uscita forzata".

L'applicazione viene chiusa, lasciando aperte le altre.

Se necessario, è possibile anche forzare la chiusura dell'ambiente Classic, chiudendo così tutte le sue applicazioni. È possibile anche riavviare il Finder da questa finestra.

Se si riscontrano altri problemi con un'applicazione, consultare il Capitolo 5, "Risoluzione dei problemi" a pagina 63.

Collegarsi a un network

Se si desidera collegare PowerBook a un network wireless o Ethernet, consultare "Connessione a Ethernet (10/100/1000Base-T)" a pagina 43 e "Connessione network wireless AirPort Extreme" a pagina 39 per ulteriori informazioni su come configurare una connessione AirPort o Ethernet. Aprire anche l'Aiuto Mac e cercare "Ethernet" o "AirPort" per ottenere un maggior supporto.

Utilizzo di Internet

Durante la configurazione iniziale, sono state fornite istruzioni su come collegarsi a Internet. Se è necessario scegliere un diverso tipo di connessione, quale modem via cavo o DSL, LAN Ethernet o AirPort Extreme, si possono reperire ulteriori informazioni nell'Appendice C, "Collegarsi a Internet" a pagina 79.

Tenere aggiornato il software

È possibile collegarsi a Internet ed eseguire il download e l'installazione automatici delle versioni gratuite più recenti di software, driver e altre novità offerte da Apple.

Quando si è collegati a Internet, Aggiornamento Software verifica i server Internet di Apple per verificare se sono disponibili aggiornamenti per il computer. È possibile configurare il computer Mac per eseguire il controllo periodico del server Apple, il download e l'installazione del software aggiornato.

Per cercare le software aggiornati:

- 1 Aprire le Preferenze di Sistema.
- 2 Fare clic sull'icona di Aggiornamento Software e seguire le istruzioni su schermo.

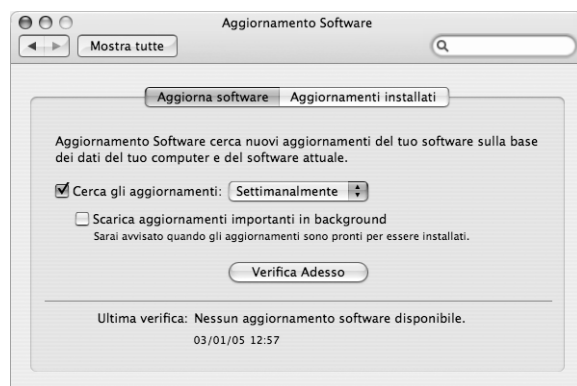

- Per maggiori informazioni, cercare l'argomento "Aggiornamento Software" dell'Aiuto Mac.
- Per reperire le informazioni più aggiornate su Mac OS, visitare il sito web Mac OS all'indirizzo www.apple.com/it/macosex.

Collegarsi a una stampante

Seguire le istruzioni fornite con la stampante per installare il software richiesto e collegarla. Per la maggior parte delle stampanti, i driver sono incorporati a Mac OS X.

Molte stampanti possono essere collegate tramite un cavo USB, altre richiedono una connessione network, come Ethernet. Se si dispone di una base AirPort Express o AirPort Extreme, è possibile collegare una stampante USB alla base (invece di collegare al computer) e stampare in modalità wireless. Per ulteriori informazioni sulle porte USB, consultare la sezione "Uso di dispositivi USB (Universal Serial Bus)" a pagina 34. Per ulteriori informazioni su una connessione wireless o network, consultare "Connessione network wireless AirPort Extreme" a pagina 39 e "Connessione a Ethernet (10/100/1000Base-T)" a pagina 43.

Dopo aver collegato una stampante USB o FireWire, di solito il computer la rileva automaticamente e la aggiunge all'elenco di stampanti disponibili. Può essere necessario conoscere il nome o l'indirizzo network delle stampanti connesse prima di poter stampare con le stesse. Utilizzare il pannello Stampa e Fax delle Preferenze di Sistema per selezionare la stampante.

Per configurare una stampante:

- 1 Aprire le Preferenze di Sistema e fare clic sull'icona Stampa e Fax.
- 2 Fare clic su Stampa e poi sul pulsante Aggiungi (+) per aggiungere una stampante.
- 3 Scegliere la stampante che si desidera usare e fare clic su Aggiungi.
- 4 Utilizzare il pulsante Aggiungi (+) e Rimuovi (-) per scegliere le stampanti visualizzate nell'elenco delle stampanti.

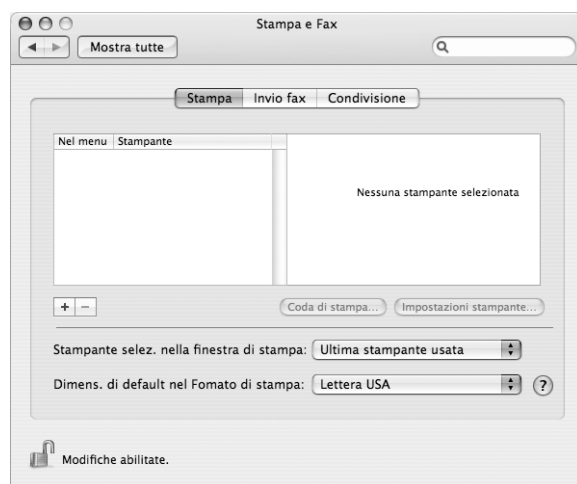

Controllare la stampa

Una volta inviato un documento a una stampante, la stampa può essere tenuta sotto controllo anche eliminando il lavoro o interrompendolo momentaneamente. Fare clic sull'icona della stampante nel Dock per aprire la relativa finestra. Per maggiori informazioni, scegliere Aiuto > Aiuto Mac e cercare l'argomento "stampa".

Riprodurre un CD e collegare le cuffie

È possibile usare iTunes, un riproduttore di musica facile da usare, per ascoltare musica iTunes e CD mentre si lavora. Inserire un CD musicale nell'unità ottica, e iTunes apparirà automaticamente sullo schermo. È possibile riprodurre la musica attraverso gli altoparlanti interni di PowerBook, ma se la si vuole ascoltare da soli, si possono collegare le cuffie con un minijack alla porta per cuffie di PowerBook.

Per ulteriori informazioni su iTunes:

- Aprire iTunes e scegliere Aiuto > Aiuto iTunes e Music Store.

Attenzione: l'ascolto audio ad alto volume per prolungati periodi di tempo potrebbe danneggiare l'udito.

Collegare una videocamera o un altro dispositivo FireWire o USB

Se si dispone di iPod, di una fotocamera iSight, di una fotocamera digitale, di una videocamera, di uno scanner o di altri dispositivi con connettore FireWire o USB, è possibile collegarli a PowerBook. Seguire le istruzioni di installazione fornite con il dispositivo. Per ulteriori informazioni su FireWire, consultare "Connessione con FireWire" a pagina 36. Per ulteriori informazioni su USB, consultare "Uso di dispositivi USB (Universal Serial Bus)" a pagina 34.

Trasferire documenti su un altro computer

Ci sono diversi modi per trasferire documenti su o da PowerBook.

- È possibile anche trasferire documenti utilizzando Assistente Migrazione e un cavo FireWire (venduto separatamente). Ci si può anche collegare a un altro Mac con un cavo FireWire e avviare PowerBook G4 in "Modalità disco di destinazione FireWire". PowerBook appare come disco rigido sull'altro computer ed è possibile trasferire i documenti. Per informazioni sull'utilizzo di FireWire per trasferire i documenti, consultare "Collegare PowerBook a un altro computer utilizzando la tecnologia FireWire" a pagina 37.
- Se si ha a disposizione un'unità disco rigido esterna, un'unità flash, un'unità Zip o altri dispositivi di archiviazione dati che si collegano tramite cavo USB o FireWire, è possibile utilizzarli per trasferire i documenti.

- Se si dispone di una connessione di posta elettronica, è possibile inviare i documenti tramite posta a un altro computer.
- Se si richiede un account .Mac da Apple (a pagamento), è possibile utilizzarlo per trasferire documenti. Con un account .Mac, si ottiene un iDisk, che fornisce spazio su Internet per archiviare e copiare documenti e così fare in modo che un altro computer possa accedere ai documenti che sono stati trasferiti su iDisk.
- Se l'altro computer è dotato di un'unità ottica scrivibile, è possibile trasferire i documenti registrati su un CD o su un DVD.
- Se si collega il proprio computer a un network utilizzando Ethernet, si possono trasferire i documenti su un altro computer tramite network. È possibile accedere a un altro server o computer facendo clic su Network nella barra laterale del Finder oppure scegliendo Vai > Connessione al server dalla barra dei menu.
- È possibile creare un piccolo network Ethernet collegando un cavo Ethernet da PowerBook alla porta Ethernet di un altro computer. Dopo la connessione è possibile trasferire i documenti direttamente da un computer all'altro. Per maggiori informazioni, aprire l'Aiuto Mac e cercare "connettere due computer."
- È possibile collegarsi a un network wireless AirPort Extreme 802.11g o 802.11b per trasferire i documenti. Per maggiori informazioni, consultare la sezione "Connessione network wireless AirPort Extreme" a pagina 39.
- Se si ha accesso a dispositivi che comunicano tramite tecnologia Bluetooth wireless, è possibile utilizzarla per trasferire i documenti predisposti per Bluetooth. Per maggiori informazioni, consultare la sezione "Utilizzo della tecnologia wireless Bluetooth" a pagina 40.

Per informazioni generali sul trasferimento dei documenti, aprire l'Aiuto Mac e cercare "trasferimento" o il tipo di connessione che si desidera.

PowerBook include numerose funzionalità incorporate e capacità di connessione.

Tali funzionalità e capacità includono:

- Porte USB (Universal Serial Bus) 2.0 per collegare a PowerBook dispositivi aggiuntivi, quali stampanti, scanner e altre periferiche. Consultare "Uso di dispositivi USB (Universal Serial Bus)" a pagina 34.
- Porte FireWire 400 e 800 per collegare dispositivi ad alta velocità, quali videocamere digitali e dischi rigidi esterni. Consultare "Connessione con FireWire" a pagina 36.
- Slot scheda PC/CardBus. Consultare "Utilizzare schede PC" a pagina 38.
- Connettività Bluetooth wireless, capacità di connessione network wireless AirPort Extreme, capacità di connessione a network Ethernet e modem a 56K per connessioni a network e comunicazioni. Consultare "Utilizzo della tecnologia wireless Bluetooth" a pagina 40, "Connessione network wireless AirPort Extreme" a pagina 39 e "Connessione a Ethernet (10/100/1000Base-T)" a pagina 43.
- Porta ingresso audio/ingresso audio digitale ottico e porta cuffie/uscita audio digitale ottica per collegare cuffie, altoparlanti, microfoni e altre attrezzature audio digitali. Consultare "Collegare altoparlanti e dispositivi audio" a pagina 47.
- Uscita video DVI con adattatore DVI-VGA incluso per utilizzare PowerBook con un monitor esterno o con uno schermo piatto digitale, oltre al supporto per le modalità di "duplicazione dello schermo" e di "scrivania estesa". Utilizzare il supporto S-Video integrato per visualizzare il contenuto sul televisore. Consultare "Utilizzare un supporto video esterno (DVI, VGA e S-Video)" a pagina 44.
- PowerBook utilizza la tecnologia Sudden Motion Sensor che consente di proteggere il disco rigido interno se il computer cade o viene sottoposto a forti vibrazioni. Consultare "La tecnologia Sudden Motion Sensor" a pagina 52.
- Unità SuperDrive per la riproduzione e la masterizzazione di CD e DVD. Consultare "Utilizzo di SuperDrive" a pagina 48.
- Slot di sicurezza che consente di verificare che PowerBook rimanga dove dovrebbe. Consultare "Proteggere PowerBook" a pagina 56.

Uso di dispositivi USB (Universal Serial Bus)

PowerBook viene fornito con due porte USB 2.0 (Ψ), chiamate anche USB Hi-Speed, che consentono di collegare diversi tipi di dispositivi esterni, tra cui stampanti, scanner, fotocamere digitali, game pad, joystick, tastiere e unità floppy. Le porte USB 2.0 sono compatibili con i precedenti dispositivi USB. Nella maggior parte dei casi, è possibile connettere e disconnettere un dispositivo USB quando il computer è acceso. Una volta collegato, il dispositivo è pronto all'uso. Non è necessario riavviare o riconfigurare il computer.

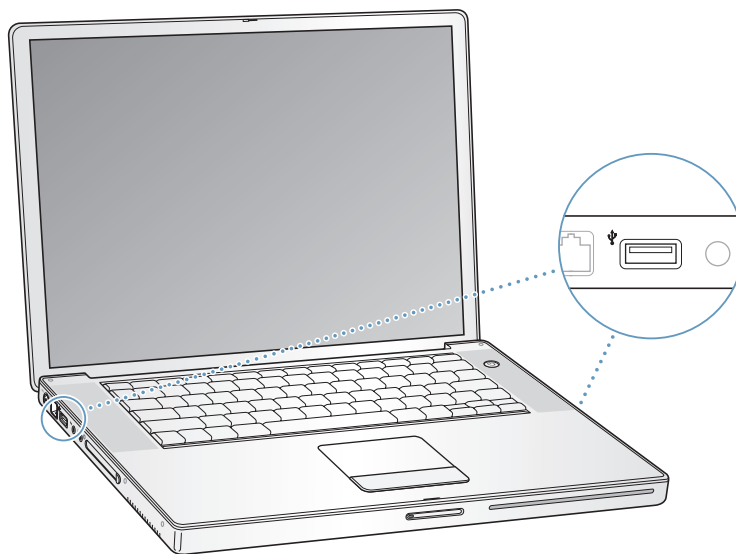

Per utilizzare un dispositivo USB con il computer, collegare l'apparecchiatura al computer. Il computer rileva automaticamente nuovi dispositivi connessi e carica il software adeguato per utilizzarli.

Nota: se al momento del collegamento di un dispositivo USB PowerBook non è in grado di rilevare il software corretto, installare il software fornito con il dispositivo o seguire le istruzioni visualizzate per individuare il software corretto, effettuarne il download e installarlo.

Dispositivi USB e batteria

È possibile utilizzare periferiche USB, quali joystick e tastiere, che sono alimentate dal collegamento USB di PowerBook invece che da un alimentatore separato. Tuttavia, utilizzando questo tipo di dispositivi USB, la batteria di PowerBook si scarica più rapidamente. Se si utilizza il dispositivo per un periodo di tempo prolungato, si consiglia di collegare PowerBook all'alimentatore.

Utilizzare più dispositivi USB contemporaneamente

È possibile acquistare un hub USB per collegare più dispositivi USB al computer. L'hub USB viene collegato a una delle porte USB del computer e fornisce ulteriori porte USB (solitamente quattro o sette). Gli hub Hi-Speed possono supportare dispositivi USB 2.0 Hi-Speed oltre a dispositivi USB 1.1 compatibili. Gli hub USB 1.1 non consentono ai dispositivi USB Hi-Speed di operare alla massima velocità di trasferimento dati. Alcuni hub USB dispongono di un alimentatore che deve essere collegato a una presa di corrente.

Nota: se viene utilizzata una catena di dispositivi USB e hub, alcuni dispositivi USB potrebbero non funzionare se connessi mediante una combinazione di hub USB 2.0 Hi-Speed e hub USB 1.1 full-speed o low-speed. Ad esempio un disco rigido USB esterno potrebbe non essere visibile sulla scrivania. Per evitare questo problema è meglio non collegare assieme dispositivi USB con diverse velocità. Collegare l'hub Hi-Speed direttamente al computer e collegare ad esso i dispositivi Hi-Speed. Collegare un hub full-speed o low-speed direttamente al computer e collegare ad esso i dispositivi con la stessa velocità.

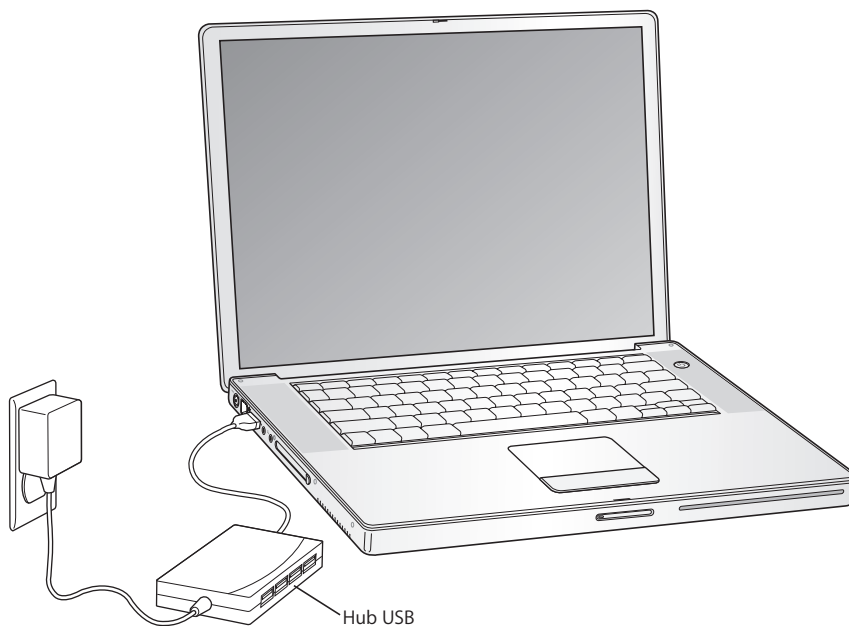

Ulteriori informazioni su USB

Informazioni aggiuntive su USB sono disponibili nell'Aiuto Mac. Scegliere Aiuto > Aiuto Mac nella barra dei menu e cercare "USB". Inoltre, è possibile reperire ulteriori informazioni al sito web Apple USB www.apple.com/it/usb.

Per informazioni sui dispositivi USB disponibili sul computer, consultare Macintosh Products Guide nel sito web www.apple.com/guide.

Connessione con FireWire

Il computer è dotato di una porta FireWire 400 e di una porta FireWire 800 (⌘). Con FireWire, è possibile collegare e scollegare facilmente dispositivi esterni ad alta velocità, quali videocamere DV e dischi rigidi, senza riavviare il computer.

È possibile collegare un dispositivo FireWire a 6-pin standard direttamente alla porta FireWire 400 (⌘). Si può utilizzare un cavo FireWire da 9 a 6 pin per collegare il dispositivo alla porta FireWire 800 (⌘). Per connessioni ancora più veloci, è possibile collegare i dispositivi FireWire a 9 pin direttamente alla porta FireWire 800. Entrambe le porte alimentano i dispositivi collegati che, in questo modo, non richiedono una spina di alimentazione aggiuntiva.

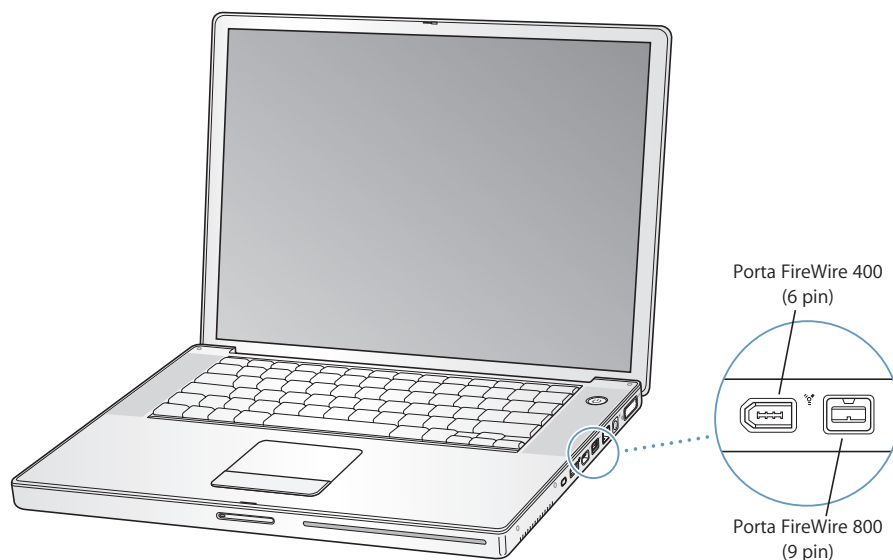

Di seguito sono elencate alcune delle possibilità offerte da FireWire:

- Collegare una videocamera DV e acquisire, trasferire e modificare video di alta qualità direttamente sul computer utilizzando un software per l'editing di video, quale iMovie o Final Cut Pro.
- Collegare una webcam per videoconferenze iSight di Apple e utilizzare l'applicazione iChat AV inclusa per videochattare con amici e parenti tramite una connessione Internet ad alta velocità.
- Collegare un'unità disco rigido FireWire esterna e utilizzarla per eseguire il backup di dati o il trasferimento di documenti.

- Avviare il computer da un disco rigido FireWire esterno. Collegare un disco rigido FireWire esterno (su cui è installato Mac OS X v10.4.3), aprire il pannello Disco di Avvio delle Preferenze di Sistema, Sistema e fare clic sul disco rigido FireWire. Riavviare il computer.
- Trasferire documenti tra PowerBook e un altro computer dotato di tecnologia FireWire utilizzando la Modalità Disco FireWire. Per maggiori informazioni, vedere la sezione “Collegare PowerBook a un altro computer utilizzando la tecnologia FireWire” a pagina 37.

Utilizzo di dispositivi FireWire

Per utilizzare un dispositivo FireWire, collegare il dispositivo al computer e installare il software fornito con il dispositivo stesso. Il computer rileva automaticamente i dispositivi appena collegati.

Nota: se al momento del collegamento di un dispositivo FireWire PowerBook non è in grado di rilevare il software corretto, installare il software fornito con il dispositivo o seguire le istruzioni visualizzate per individuare il software corretto, effettuarne il download e installarlo.

Dispositivi FireWire e batteria

I dispositivi FireWire, ad esempio alcuni dischi rigidi esterni, sono alimentati dalla connessione FireWire di PowerBook invece che da un apposito alimentatore di corrente. Tuttavia, utilizzando questo tipo di dispositivi FireWire, la batteria di PowerBook si scarica più rapidamente. Se si utilizza il dispositivo per un periodo di tempo prolungato, si consiglia di collegare PowerBook all'alimentatore.

Nota: le porte FireWire sono state progettate per consentire l'alimentazione dei dispositivi FireWire (fino a un massimo di 7 watt). È possibile collegare più dispositivi tra loro e collegare la “catena” di dispositivi alla porta FireWire del computer, ma un solo dispositivo può ricevere alimentazione dal computer. Gli altri dispositivi della catena devono essere alimentati da alimentatori separati. Il collegamento di più dispositivi FireWire che ricevono alimentazione dalla porta può causare problemi. Se si verifica un problema, spegnere il computer, disconnettere i dispositivi FireWire e riavviare il computer.

Collegare PowerBook a un altro computer utilizzando la tecnologia FireWire

Per trasferire documenti tra PowerBook e un altro computer dotato di dispositivo FireWire per computer Macintosh, o in caso di un problema che impedisca l'avvio del computer, è possibile utilizzare la “Modalità disco di destinazione” FireWire per collegarsi a un altro computer. Quando si avvia il computer in “Modalità disco di destinazione” FireWire, l'altro computer può accedere a PowerBook come disco rigido esterno.

Nota: quando si utilizza la Modalità Disco FireWire, è consigliabile collegare l'alimentatore a PowerBook.

Per collegare PowerBook a un altro computer in modalità disco FireWire:

- 1 Assicurarsi che PowerBook sia spento.
- 2 Utilizzare un cavo FireWire per collegare PowerBook a un altro computer dotato di tecnologia FireWire.
- 3 Avviare PowerBook tenendo premuto il tasto T.

Sullo schermo di PowerBook appare il logo FireWire. Sullo schermo dell'altro computer viene visualizzata l'icona del disco rigido interno di PowerBook. Ora è possibile trascinare i documenti tra i computer.

- 4 Quando si è terminato di trasferire i documenti, trascinare l'icona del disco rigido di PowerBook sul Cestino.
- 5 Premere il pulsante di alimentazione (⏻) su PowerBook per spegnerlo e poi staccare il cavo FireWire.

Ulteriori informazioni su FireWire

Informazioni aggiuntive su FireWire sono disponibili nell'Aiuto Mac. Scegliere Aiuto > Aiuto Mac nella barra dei menu del Finder e cercare "FireWire". Inoltre, è possibile reperire ulteriori informazioni al sito web Apple FireWire www.apple.com/it/firewire.

Utilizzare schede PC

È possibile espandere le capacità del computer utilizzando lo slot scheda PC. È possibile collegare unità disco rigido, lettori schede Compact Flash e altro ancora. PowerBook è dotato di uno slot scheda PC che accetta schede PCMCIA Tipo I e Tipo II, incluse schede in formato CardBus. È possibile inserire una scheda PC quando il computer è acceso, spento o in stato di Stop.

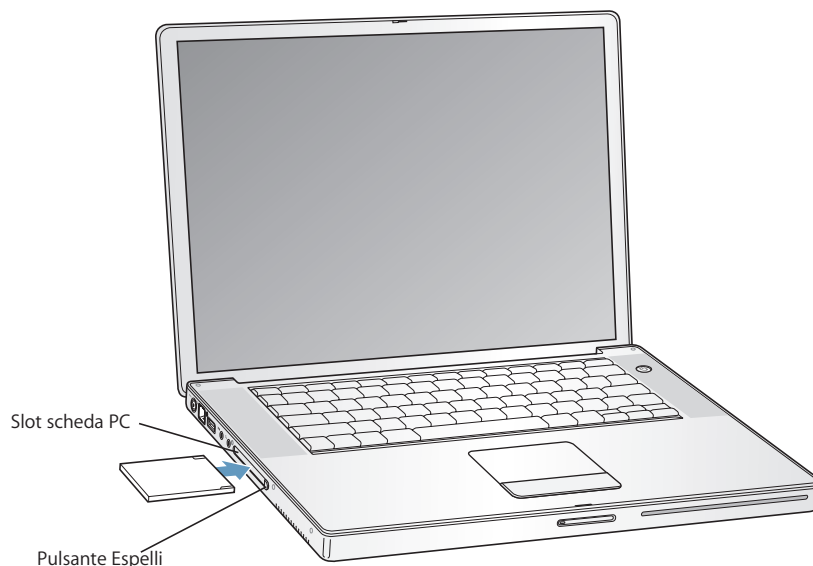

Inserire ed espellere una scheda PC

Quando si inserisce una scheda PC, assicurarsi che l'etichetta sia rivolta verso l'alto e la scheda sia orizzontale. Si incontrerà un po' di resistenza mentre si fa scivolare la scheda. Quando è inserita saldamente nello slot, la scheda scatta in posizione e sulla scrivania viene visualizzata un'icona. È possibile espellere una scheda PC quando il computer è acceso o spento, ma non quando è in stato di Stop.

Per espellere una scheda PC:

- 1 Se il computer è acceso, trascinare l'icona della scheda sul Cestino.
- 2 Premere il pulsante per espellere la scheda PC una sola volta per il rilascio.
- 3 Premere di nuovo il pulsante per espellere la scheda.
- 4 Togliere la scheda dallo slot e quindi premere di nuovo il pulsante Espelli per richiudere lo slot.

Ulteriori informazioni su schede PC

Per informazioni sulle schede PC disponibili per PowerBook, visitare il sito web Macintosh Products Guide all'indirizzo www.apple.com/guide.

Connessione network wireless AirPort Extreme

PowerBook è dotato di tecnologia AirPort Extreme preinstallata. AirPort Extreme rappresenta un metodo semplice e comodo per un accesso wireless a Internet da qualsiasi punto di un'abitazione, di un ufficio o di una scuola. Al posto dei tradizionali cavi, AirPort Extreme utilizza la tecnologia LAN (Local Area Network) wireless per consentire la comunicazione tra più computer senza l'utilizzo di cavi. Un network wireless consente di configurare l'accesso a Internet, trasferire i documenti, utilizzare giochi con più partecipanti e molto altro.

La tecnologia AirPort Extreme disponibile su PowerBook è compatibile con la base AirPort Extreme di Apple, con AirPort Express, con la base AirPort Apple originale e con qualsiasi prodotto conforme alla tecnologia 802.11b o 802.11g.

Nota: l'accesso wireless a Internet richiede la tecnologia AirPort Extreme, un punto di accesso 802.11b o 802.11g, quale una base AirPort Extreme, AirPort Express o una base AirPort e l'accesso a Internet (potrebbe essere a pagamento). Alcuni provider di servizi Internet non sono attualmente compatibili con la tecnologia AirPort. Il raggio di portata può variare a seconda delle condizioni del luogo.

Come ottenere l'accesso wireless a Internet con AirPort Extreme

Grazie ad AirPort Extreme, è possibile impostare una connessione wireless a un dispositivo chiamato *base AirPort*, connesso a Internet tramite collegamento fisico. La tecnologia AirPort Extreme funziona come un telefono cordless. Tale tecnologia realizza una connessione tra il computer e la base AirPort, AirPort Extreme, o AirPort Express, connessa alla linea mediante DSL, modem via cavo o LAN con accesso a Internet.

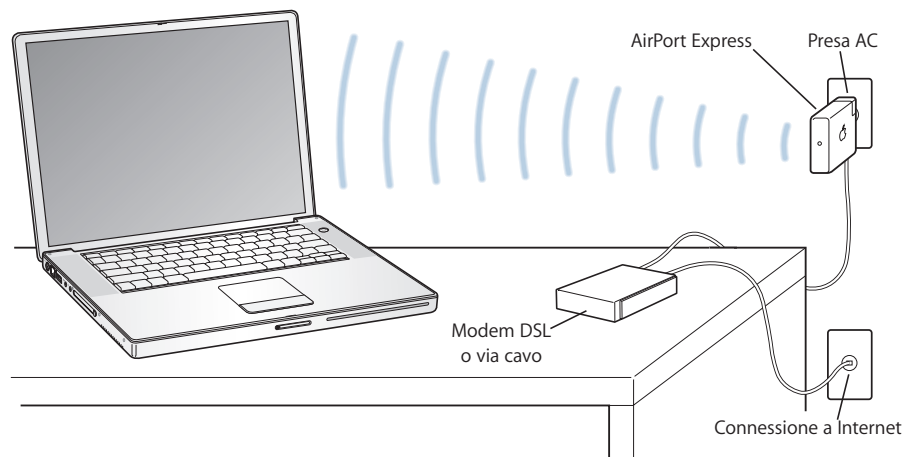

Ulteriori informazioni su AirPort Extreme

Per acquistare una base AirPort Extreme o AirPort Express, rivolgersi a un rivenditore autorizzato Apple oppure visitare il sito web di Apple Store www.apple.com/italystore.

Ulteriori informazioni sulla tecnologia AirPort Extreme o AirPort Express sono disponibili nell' Aiuto AirPort. Scegliere Aiuto > Aiuto Mac quindi scegliere Libreria > Aiuto AirPort dalla barra dei menu del Visore Aiuto. Inoltre, è possibile reperire ulteriori informazioni al sito web Apple AirPort all'indirizzo www.apple.com/it/airport oppure all'indirizzo www.apple.com/it/support.

Utilizzo della tecnologia wireless Bluetooth

Il computer PowerBook è fornito di tecnologia Bluetooth wireless. Con Bluetooth è possibile realizzare connessioni wireless a corto raggio fra la scrivania e computer portatili, PDA (personal digital assistants), telefoni cellulari, telefoni con fotocamera, stampanti, fotocamere digitali e dispositivi per input wireless come ad esempio la tastiera Apple Wireless Keyboard e il mouse Apple Wireless Mouse (in vendita presso il negozio "online" Apple Store all'indirizzo www.apple.com/italystore).

La tecnologia Bluetooth wireless elimina l'esigenza dei cavi tradizionalmente utilizzati per collegare i dispositivi tra di loro. I dispositivi abilitati per Bluetooth possono connettersi gli uni con gli altri in modalità wireless a distanze fino a 10 metri (33 piedi).

La tecnologia Bluetooth wireless consente di:

- Utilizzare PowerBook per comunicare con un telefono cellulare dotato di tecnologia Bluetooth. Il telefono può funzionare come modem per collegarsi a un fornitore di servizi wireless, con velocità fino a 56 kilobit al secondo (kbit/s) o superiori, in modo che il cellulare possa essere utilizzato per accedere a Internet.
- È possibile comunicare con il PDA palmare predisposto per Bluetooth. iSync consente di eseguire una operazione di sincronizzazione senza cavi o di inviare il proprio biglietto da visita o eventi di calendario direttamente al PDA del collega.
- Si possono scambiare documenti tra computer e dispositivi predisposti per Bluetooth persino tra Mac e PC, utilizzando l'utility di trasferimento. Apple raccomanda comunque l'utilizzo del network AirPort Extreme wireless per tutto tranne che per i documenti più piccoli.
- Utilizzare tastiera o mouse wireless dotati di tecnologia Bluetooth.
- Utilizzare una stampante dotata di tecnologia Bluetooth.
- Utilizzare una cuffia auricolare dotata di tecnologia Bluetooth.

Configurazione di un dispositivo dotato di tecnologia Bluetooth

Prima di poter utilizzare un dispositivo dotato di tecnologia Bluetooth con PowerBook, è necessario impostare il dispositivo perché possa lavorare con il computer. Dopo avere configurato il dispositivo, viene "abbinato" al computer ed è possibile visualizzarlo nel pannello Dispositivi delle Preferenze Bluetooth. È necessario abbinare il computer al dispositivo soltanto una volta e l'abbinamento rimarrà valido fino a quando non sarà eliminato.

Per impostare un dispositivo dotato di tecnologia Bluetooth:

- 1 Scegliere menu di stato Bluetooth (⌘) > Imposta dispositivo Bluetooth.
- 2 Seguire le istruzioni sullo schermo per il tipo di dispositivo che si desidera configurare.

Importante: se il menu di stato Bluetooth (⌘) non si trova nella barra dei menu, aprire Preferenze di Sistema e fare clic su Bluetooth. Fare clic su Impostazioni e quindi scegliere "Mostra stato Bluetooth nella barra dei menu".

Per eliminare un abbinamento con un dispositivo dotato di tecnologia Bluetooth:

- 1 Aprire Preferenze di Sistema, quindi fare clic su Bluetooth.
- 2 Fare clic su Dispositivi e selezionare il dispositivo dall'elenco.
- 3 Fare clic su Elimina.

Impostare Scambio Documenti Bluetooth

È possibile controllare in che maniera il computer gestisce i documenti scambiati fra questo e i dispositivi dotati di tecnologia Bluetooth. Si può selezionare una cartella per i documenti accettati da altri dispositivi, un'altra cartella per altri dispositivi da sfogliare, e quali applicazioni si devono utilizzare per aprire i documenti accettati.

Per impostare uno scambio di documenti con Bluetooth:

- 1 Aprire Preferenze di Sistema, quindi fare clic su Bluetooth.
- 2 Fare clic su Condivisione.
- 3 Selezionare il riquadro Attivo per Scambio documenti Bluetooth e usare i menu a comparsa per regolare le impostazioni.

Nota: selezionare il riquadro “Richiedi abbinamento per sicurezza” per proteggere lo scambio di documenti e richiedere l'autenticazione della password prima di poter trasferire i documenti.

Inviare un documento a un dispositivo abilitato Bluetooth

PowerBook è in grado di inviare, in modalità wireless, documenti a dispositivi dotati di tecnologia Bluetooth che si trovano nel proprio raggio di portata. Se il computer non è abbinato al dispositivo a cui si desidera inviare il documento, potrebbe essere necessario autenticarlo prima di poter inviare il documento. Se il computer è già abbinato al dispositivo, non sarà necessario introdurre di nuovo una password.

Inviare un documento a un dispositivo abilitato Bluetooth:

- 1 Scegliere il menu di stato Bluetooth (⌘) > Invia documento.
- 2 Scegliere il documento che si desidera inviare e fare clic su Invia.
- 3 Scegliere un dispositivo dall'elenco di dispositivi, dopo di che fare clic su Invia.

Nota: se il dispositivo non appare nell'elenco di Dispositivi, fare clic su Cerca. Quando il dispositivo verrà rilevato, sarà possibile aggiungerlo all'elenco di Preferiti.

Usare il pannello di Scambio Documenti delle Preferenze Bluetooth per decidere come deve gestire il computer i documenti scambiati con altri dispositivi dotati di tecnologia Bluetooth.

Ulteriori informazioni sulla tecnologia wireless Bluetooth

È possibile ricevere ulteriori informazioni sull'utilizzo della tecnologia Bluetooth wireless aprendo l'applicazione Scambio Documenti Bluetooth (nella cartella Applicazioni > Utility) e scegliendo Aiuto > Aiuto Bluetooth. Inoltre, è possibile reperire ulteriori informazioni al sito web Apple Bluetooth www.apple.com/it/bluetooth.

Connessione a Ethernet (10/100/1000Base-T)

Il computer è fornito con funzionalità di networking Ethernet integrata, che è possibile utilizzare per collegarsi a un network o a un modem via cavo o DSL.

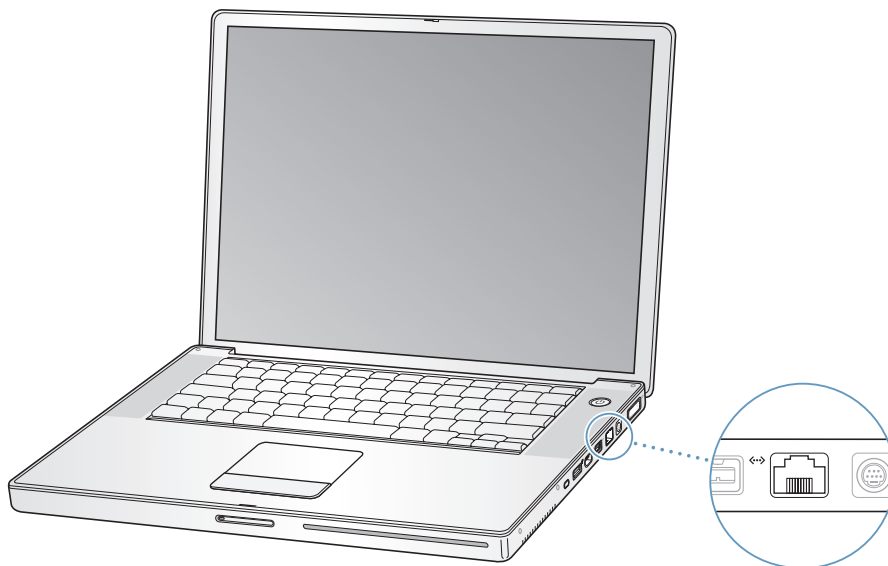

La connessione a un network consente l'accesso ad altri computer. È possibile archiviare e recuperare le informazioni, utilizzare stampanti network, modem, posta elettronica o connettersi a Internet. È possibile utilizzare Ethernet per la condivisione di documenti tra due computer o per la creazione di un piccolo network. La porta Ethernet di PowerBook rileva automaticamente altri dispositivi Ethernet. Non è necessario un cavo crossover Ethernet per collegarsi ad altri dispositivi Ethernet.

- Utilizzare cavi Ethernet a due coppie categoria 3 (o superiore) per collegarsi a un network Ethernet 10Base-T.
- Utilizzare cavi Ethernet a due coppie categoria 5 (o superiore) per collegarsi a un network Ethernet 100Base-T.
- Utilizzare cavi Ethernet a quattro coppie categoria 5 (o superiore) per collegarsi a un network Ethernet 1000Base-T.

Ulteriori informazioni sull'utilizzo di Ethernet

Ulteriori informazioni, incluse le istruzioni per configurare un network Ethernet e trasferire documenti tramite Ethernet, sono disponibili nell'Aiuto Mac. Scegliere Aiuto > Aiuto Mac e cercare l'argomento "Ethernet" o "network".

Per ulteriori informazioni sui prodotti di network che è possibile utilizzare con PowerBook, consultare Macintosh Products Guide all'indirizzo www.apple.com/guide.

Utilizzo del modem

Il computer è dotato di un modem Apple v.92 a 56K. Per connettere il modem, collegare un'estremità del cavo telefonico o del cavo RJ-11 alla porta modem del computer e l'altra estremità a una presa telefonica a muro standard RJ-11.

Assicurarsi di collegare il modem interno a una linea telefonica analogica, usata normalmente nelle abitazioni.

Attenzione: non collegare una linea telefonica digitale a un modem perché potrebbe danneggiarlo. Contattare il fornitore di servizi telefonici se non si è certi di possedere o meno una linea telefonica digitale.

Per informazioni su come stabilire una connessione Internet, consultare l'Appendice C, "Collegarsi a Internet" a pagina 79. Ulteriori informazioni riguardo il modem interno sono disponibili anche nell'Aiuto Mac.

Utilizzare un supporto video esterno (DVI, VGA e S-Video)

Il computer è dotato di una porta monitor esterno (DVI) che consente di collegare direttamente un monitor o un proiettore con una porta DVI. Utilizzare l'adattatore DVI-VGA incluso per collegare PowerBook ai monitor e ai proiettori dotati di connettori VGA.

La porta uscita TV (conosciuta anche come *porta uscita S-Video*) sul computer consente di collegarsi a un televisore, a un videoregistratore (VCR) o a un proiettore video utilizzando un cavo S-Video. È possibile utilizzare l'uscita TV per visualizzare immagini su un televisore, registrare immagini di un computer su un VCR, o riprodurre dischi DVD-Video sul televisore.

Se il dispositivo che si desidera collegare è dotato di porta composita piuttosto che di una porta S-Video, è possibile utilizzare l'adattatore S-Video/Composito fornito con PowerBook.

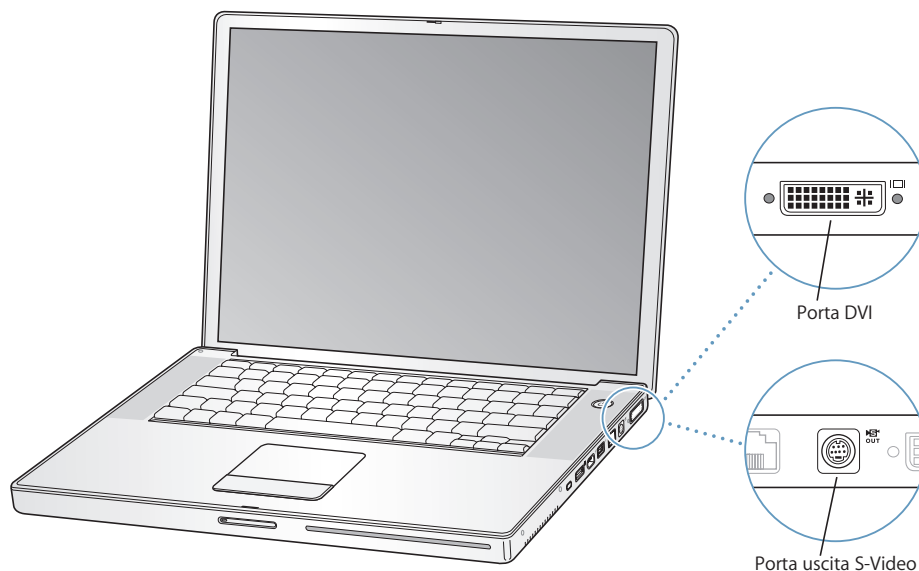

Se è stato collegato un monitor esterno o un televisore, è possibile visualizzare le stesse immagini sullo schermo del computer e su quello del monitor esterno (questa funzione è chiamata *duplicazione dello schermo*) oppure utilizzare il monitor esterno per "estendere" la scrivania di Mac OS (questa funzione è detta *scrivania estesa*). Di default, PowerBook si avvia nella modalità "scrivania estesa". Premere il tasto F7 (⌘) per passare tra le modalità "scrivania estesa" e "duplicazione dello schermo".

Se si desidera che l'audio provenga dal monitor esterno, ad esempio un proiettore o un televisore, è necessario collegare un cavo audio dalla porta per le cuffie del computer (🔊) al dispositivo.

Nota: a causa delle caratteristiche della maggior parte degli apparecchi televisivi, la qualità delle immagini visualizzate sullo schermo sarà inferiore rispetto a quella assicurata dallo schermo interno o da un monitor esterno.

Collegamento di un monitor esterno o di un proiettore

Per collegare un monitor esterno o un proiettore utilizzando una connessione DVI:

- 1 Accendere il monitor esterno o il proiettore.
- 2 Assicurarsi che il cavo dello schermo sia collegato al proiettore esterno o allo schermo.
- 3 Collegare il cavo dello schermo a PowerBook. PowerBook rileva automaticamente il monitor esterno.
- 4 Regolare la risoluzione del monitor esterno utilizzando il pannello Monitor delle Preferenze di Sistema o l'icona Monitor nella barra dei menu.

Per collegare un monitor esterno o un proiettore utilizzando una connessione VGA:

- 1 Accendere il monitor esterno o il proiettore.
- 2 Assicurarsi che il cavo dello schermo sia collegato al proiettore esterno o allo schermo.
- 3 Collegare l'adattatore da DVI a VGA fornito con PowerBook al connettore VGA del monitor o proiettore esterno, quindi collegare l'adattatore a PowerBook. PowerBook rileva automaticamente il monitor esterno.
- 4 Regolare la risoluzione del monitor esterno utilizzando il pannello Monitor delle Preferenze di Sistema o l'icona Monitor nella barra dei menu.

Utilizzo di PowerBook con il pannello dello schermo chiuso

Si può utilizzare PowerBook con il monitor "chiuso" qualora il computer sia connesso a un monitor, una tastiera e un mouse esterni.

Importante: per utilizzare PowerBook con il monitor "chiuso", l'alimentatore deve essere collegato a PowerBook e a una presa di corrente.

Per utilizzare il computer con un monitor esterno e con il pannello dello schermo chiuso:

- 1 Collegare una tastiera e un mouse USB a PowerBook.
- 2 Collegare l'alimentatore a PowerBook e a una presa di corrente.
- 3 Chiudere il pannello dello schermo di PowerBook per mettere il computer in stato di Stop.
- 4 Per collegare PowerBook a un monitor esterno, attenersi alla procedura descritta nella sezione precedente.
- 5 Attendere alcuni secondi, quindi premere un tasto qualsiasi della tastiera esterna per riattivare PowerBook.

Collegare un televisore, un VCR o un altro dispositivo video

Per collegare un televisore, un videoregistratore o un altro dispositivo video a PowerBook:

- 1 Collegare un cavo S-Video alla porta (📺) uscita TV su PowerBook (o utilizzare l'adattatore S-Video-Composito per collegare un cavo video composito) e collegare l'altra estremità al dispositivo.
- 2 Se si desidera inviare l'audio da PowerBook al dispositivo, collegare un cavo miniplug-RCA (non in dotazione) dalla porta per le cuffie (🎧) su PowerBook alle porte d'ingresso audio sul dispositivo.
- 3 Accendere il dispositivo esterno.
- 4 Per rilevare il televisore o un altro dispositivo esterno, tenere premuto il tasto Comando (⌘) e premere F2.
- 5 Per regolare la modalità di visualizzazione delle immagini sul dispositivo, utilizzare il pannello Monitor delle Preferenze di Sistema.

Collegare uno schermo piatto Apple

È possibile collegare con semplicità PowerBook a uno schermo piatto Apple. In base al monitor utilizzato, per il collegamento può essere necessario un adattatore DVI-ADC, disponibile presso un rivenditore autorizzato Apple, un punto vendita Apple, un Apple Store, o nel sito web Apple Store all'indirizzo www.apple.com/italystore.

Ulteriori informazioni sull'utilizzo del monitor esterno o del televisore

Si possono trovare ulteriori informazioni sull'utilizzo e la configurazione di monitor esterni nell'Aiuto Mac. Scegliere Aiuto > Aiuto Mac nella barra dei menu e cercare "schermo".

Collegare altoparlanti e dispositivi audio

PowerBook è provvisto di due altoparlanti integrati, di un microfono integrato e di una porta d'ingresso audio digitale ottica/ingresso linea audio e una porta di uscita audio digitale ottica/per cuffie (🎧).

È possibile collegare altoparlanti esterni, cuffie, sistemi surround 5.1 e altri dispositivi di uscita audio alla porta uscita cuffie (🎧). La porta per le cuffie è anche una presa minijack stereo S/PDIF da 3,5 mm. Quando i dispositivi sono collegati, gli altoparlanti integrati non emettono suoni. Per sentire gli altoparlanti del computer, scollegare le cuffie o gli altoparlanti.

È possibile registrare l'audio sul proprio disco rigido utilizzando il microfono interno situato sotto la griglia dell'altoparlante di sinistra. È possibile anche collegare microfoni esterni o altri dispositivi audio alla porta ingresso audio. Anche la porta della linea audio è uno spinotto minijack S/PDIF stereo da 3,5 mm che alimenta i dispositivi collegati che, pertanto, devono essere periferiche autoalimentate. Se si utilizza un adattatore Toslink jack-miniplug, è possibile utilizzare un cavo Toslink per collegare la piattaforma Digital Audio Tape (DAT) o strumenti digitali per inserire e mixare la propria musica.

Per applicazioni, come iMovie, che possono registrare suono, utilizzare il pannello Suono delle Preferenze di Sistema per selezionare il dispositivo di ingresso audio che si desidera utilizzare, inclusi microfoni collegati via USB.

I controlli volume sulla tastiera consentono di modificare facilmente il volume. È possibile anche accedere a questi controlli dal pannello Suono delle Preferenze di Sistema.

Per ulteriori informazioni su come usare o come risolvere problemi relativi al suono del computer, scegliere Aiuto > Aiuto Mac e cercare "suono".

Utilizzo di SuperDrive

L'unità SuperDrive per la masterizzazione a doppio strato consente di:

- Installare o utilizzare il software dai CD o DVD.
- Riprodurre prodotti multimediali su dischi CD e musica su CD audio.
- Scrivere musica, documenti digitali e di altro tipo su dischi CD-R e CD-RW.
- Riprodurre filmati DVD e utilizzare quasi tutti i dischi DVD (monostrato e a doppio strato).
- Registrare le informazioni su dischi DVD-R, DVD-RW e DVD+RW vuoti monostrato e dischi DVD+R a doppio strato.

Importante: l'unità SuperDrive installata sul PowerBook supporta i dischi standard a forma circolare da 12 cm. I dischi dalla forma irregolare o di dimensioni inferiori a 12 cm non sono supportati. I dischi non circolari potrebbero rimanere incastrati nell'unità.

Nota: se si possiede un PowerBook con unità Combo, assicurarsi che l'unità possa realizzare tutte le funzioni che esegue l'unità SuperDrive, eccetto la registrazione di informazioni relative a qualsiasi tipo di disco DVD.

Inserimento di un disco CD o DVD

Per installare o utilizzare programmi da un disco CD o DVD:

- 1 A computer acceso, inserire il disco nell'unità tenendo l'etichetta rivolta verso l'alto fino a quando non si sente che l'unità inizia a trascinare il disco verso l'interno.

Potrebbe essere necessario inserire completamente il disco. Si tratta di un comportamento normale.

Nota: alcuni dischi DVD hanno due facciate. L'unità ottica può leggere entrambi i lati di un disco a due facciate.

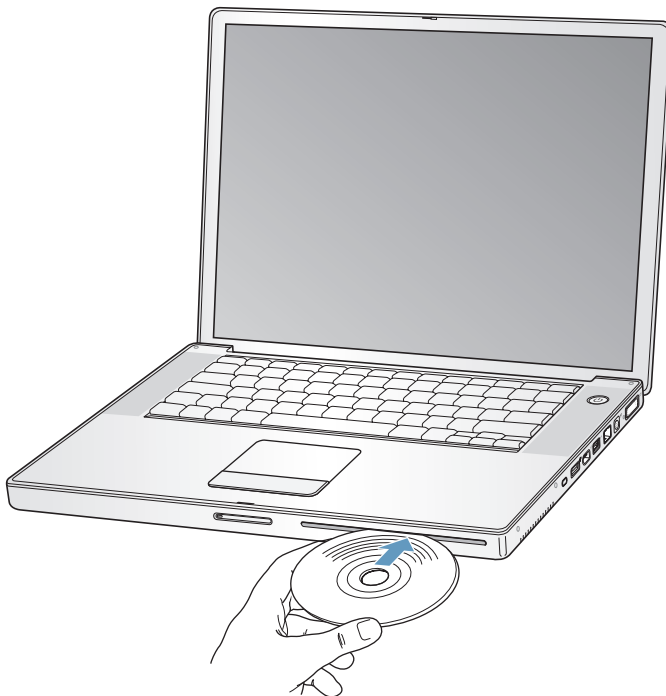

- 2 Quando sulla scrivania viene visualizzata l'icona del disco, significa che il disco è pronto per l'utilizzo.

Espulsione di un disco

Per espellere un disco, utilizzare una delle seguenti procedure:

- Trascinare l'icona del disco sul Cestino.
- Tenere premuto il tasto Espelli Media (⏏) sulla tastiera fino a quando non viene espulso il disco.

Accertarsi che il disco sia completamente espulso prima di rimuoverlo o reinserirlo.

Se non si riesce ad espellere il disco, uscire da tutte le applicazioni che potrebbero utilizzare il disco e riprovare. Se questa operazione non risolve il problema, riavviare il computer tenendo premuto il tasto del trackpad.

Riproduzione di DVD

Per riprodurre un disco DVD-Video su PowerBook, inserire il DVD. DVD Player si apre automaticamente. DVD Player offre controlli di semplice utilizzo per avviare, fermare e visualizzare DVD.



Se PowerBook è collegato a un televisore per visualizzare un disco DVD-Video sullo schermo televisivo, selezionare 720 x 480 NTSC (negli Stati Uniti) o 720 x 576 PAL (in Europa e in altri paesi) nel pannello Monitor delle Preferenze di Sistema.

È possibile collegare con semplicità PowerBook a un impianto stereo. Utilizzare un cavo se a miniplug-RCA (non in dotazione) per collegare la porta per le cuffie (🎧) del PowerBook alle porte d'ingresso audio del dispositivo stereo.

Registrazione di dischi CD-R e CD-RW

Con PowerBook è possibile registrare dati su dischi CD-R e CD-RW.

Per registrare dati su un disco CD-R o CD-RW:

- 1 Inserire un disco vuoto nell'unità ottica.
- 2 Inserire il nome del disco nella finestra di dialogo visualizzata. Sulla scrivania verrà visualizzata l'icona del disco.
- 3 Trascinare i documenti e le cartelle sull'icona del disco.
- 4 Fare clic sull'icona dell'applicazione accanto al nome del disco nella barra laterale.

È possibile anche registrare brani musicali su dischi CD-R o CD-RW direttamente dalla Libreria di iTunes.

Per registrare musica dalla libreria di iTunes:

- 1 Fare clic sull'icona di iTunes nel Dock.
- 2 Selezionare la playlist che si desidera registrare.
- 3 Inserire un disco CD-R o CD-RW vuoto.
- 4 Fare clic su Masterizza nella parte superiore della finestra di iTunes.

Importante: in caso di esaurimento della batteria durante la masterizzazione di un CD, il processo potrebbe interrompersi e il CD potrebbe non essere più riutilizzabile. Per evitare il verificarsi di tale problema, utilizzare sempre l'alimentatore durante la masterizzazione di un CD.

Registrazione le informazioni relative a un CD

È possibile registrare i propri filmati digitali su un disco DVD-Recordable vuoto. Inoltre, è possibile registrare altri tipi di documenti digitali su un disco DVD-Recordable, quali i documenti di backup.

Utilizzando un'applicazione quale iDVD, è possibile creare progetti media digitali personalizzati, masterizzarli su un disco DVD-Recordable vuoto e riprodurli sulla maggior parte dei lettori DVD standard.

Per masterizzare un progetto iDVD su un disco DVD-R, DVD+R, DVD-RW o DVD+RW vuoto:

- 1 Avviare iDVD e aprire il progetto iDVD completato.
- 2 Fare clic sul pulsante di masterizzazione.
- 3 Quando richiesto, inserire nell'unità un disco DVD-Recordable vuoto.
- 4 Fare clic sul pulsante di masterizzazione.

Nota: l'unità SuperDrive può leggere e registrare su entrambi i lati di un disco DVD+R a due facciate.

Per masterizzare dati su un disco DVD-R, DVD+R, DVD-RW o DVD+RW:

- 1 Inserire nell'unità un disco DVD-Recordable vuoto.
- 2 Nella finestra di dialogo visualizzata inserire un nome per il disco e selezionare il formato che si desidera utilizzare.
- 3 Fare doppio clic sull'icona che viene visualizzata sulla scrivania quindi trascinare i documenti e le cartelle su di essa.
- 4 Fare clic sull'icona dell'applicazione accanto al nome del disco nella barra laterale.

Per maggiori informazioni sull'utilizzo di iDVD, aprire iDVD e scegliere Aiuto > Aiuto iDVD.

Importante: l'esaurimento della batteria durante la masterizzazione di un DVD, può provocare l'interruzione di tale processo e rendere il disco DVD inutilizzabile per future masterizzazioni. Per evitare il verificarsi di tale problema, utilizzare sempre l'alimentatore durante la masterizzazione di un DVD.

Ulteriori informazioni

Per ulteriori informazioni su DVD Player e iTunes, consultare anche:

- Per istruzioni sull'uso di DVD Player, aprire DVD Player e scegliere Aiuto > Aiuto DVD Player dalla barra dei menu.
- Per informazioni sull'utilizzo di iTunes per la registrazione di documenti musicali su dischi CD-R o CD-RW, aprire iTunes e scegliere Aiuto > Aiuto iTunes e Music Store.

La tecnologia Sudden Motion Sensor

PowerBook utilizza la tecnologia Sudden Motion Sensor, una protezione integrata per il disco rigido, progettata per evitare guasti del disco rigido qualora il computer cada o sia sottoposto a forti vibrazioni.

In generale, la protezione Sudden Motion Sensor non modifica le prestazioni del disco rigido durante il normale uso del computer PowerBook. Sporadicamente, la tecnologia Sudden Motion Sensor può essere attivata da forti e insolite vibrazioni mentre il computer PowerBook sta scrivendo e leggendo dati intensivamente, come accade ad esempio durante la riproduzione o registrazione video o audio. Se si nota che vengono saltati fotogrammi o elementi audio, assicurarsi che PowerBook si trovi in un ambiente stabile senza vibrazioni e che non subisca urti.

Uso della batteria

Quando l'alimentatore esterno non è collegato, il computer riceve l'alimentazione dalla batteria. A seconda delle applicazioni utilizzate e dei dispositivi esterni collegati a PowerBook, è possibile che vari la quantità di tempo per poter utilizzare PowerBook alimentato esclusivamente dalla batteria. Disattivando funzionalità come AirPort Extreme o la tecnologia wireless Bluetooth si conserva la carica della batteria. Per ulteriori informazioni sull'utilizzo della batteria, consultare la sezione "Consigli per la conservazione della batteria" a pagina 55.

Per verificare il livello di carica della batteria, è possibile controllare le spie dell'indicatore sulla batteria stessa. Premere il pulsante posto accanto alle spie luminose; le spie si accenderanno mostrando il livello di carica rimanente della batteria. Dopo avere premuto il pulsante, le spie rimarranno accese per qualche secondo. È possibile verificare il livello di carica della batteria all'interno o all'esterno di PowerBook.

Se la batteria risulta lenta mentre si lavora, collegare l'alimentatore e ricaricare la batteria. Anche se il computer non è collegato a un alimentatore di corrente, le batterie possono essere sostituite rapidamente senza necessità di spegnerlo o registrare il lavoro, passando il PowerBook in stato di Stop e sostituendo la batteria con una carica. PowerBook eroga un'alimentazione sufficiente a mantenere il contenuto della RAM per massimo tre minuti mentre si sostituisce la batteria.

Nota: se si è installata della memoria supplementare, però, questo periodo si riduce; si riduce ulteriormente se le batterie sono state sostituite ripetutamente in un periodo di tempo breve.

Importante: se una sola spia è accesa, la batteria è quasi completamente scarica. Se nessuna spia è accesa, la batteria è completamente scarica e non è possibile accendere il computer a meno che non sia collegato all'alimentatore. Per poter ricaricare la batteria, tenere collegato l'alimentatore oppure sostituire la batteria scarica con una completamente carica (consultare pagina 54).

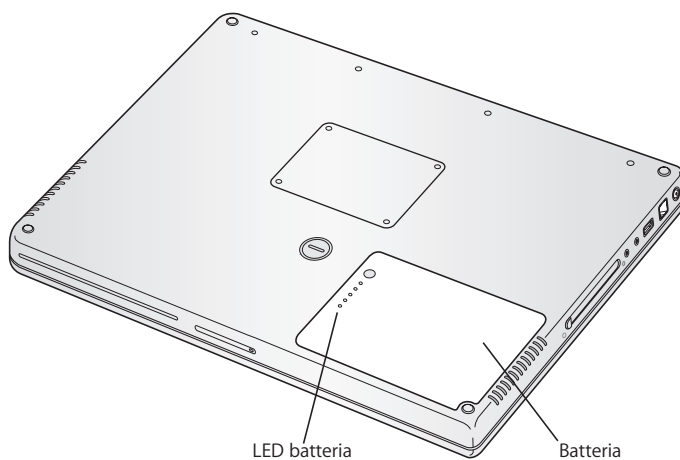

Se l'icona della batteria nella barra dei menu del Finder è impostata per visualizzare la percentuale di carica, si può talvolta notare che la batteria non raggiunge una carica completa del 100 per cento quando l'alimentatore è collegato. Questo è normale; la durata della batteria si prolunga se la carica non viene costantemente attivata e disattivata quando la capacità è compresa tra 95% e 100%. Quando il livello della batteria scende sotto il 95 %, si caricherà completamente al 100 %.

Rimozione e reinstallazione della batteria

Per rimuovere la batteria:

- 1 Spegnere PowerBook. Scollegare l'alimentatore, il cavo telefonico e qualsiasi altro cavo collegato a PowerBook per evitare di danneggiarlo.
- 2 Capovolgere il computer e individuare il fermo. Utilizzare una moneta per ruotare il fermo di un quarto di giro in senso orario e sbloccare la batteria, quindi rimuovere la batteria con delicatezza.

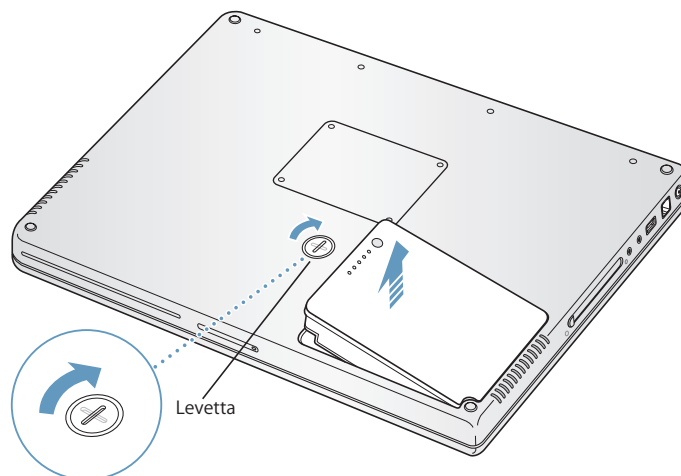

Per reinstallare la batteria:

- Inserire il lato destro della batteria nell'apposito scomparto. Premere delicatamente il lato sinistro della batteria fino a bloccare i fermi della batteria in posizione.

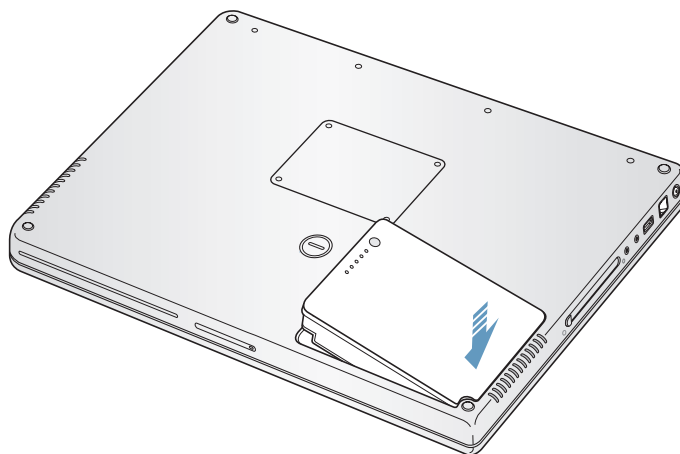

Nota: smaltire le batterie seguendo le normative ambientali locali. Per maggiori informazioni, consultare la sezione "Disposal and Recycling Information" a pagina 100.

Ricarica della batteria

Quando l'alimentatore fornito con il computer è collegato, la batteria viene ricaricata sia che il computer sia spento, acceso o in stato di Stop. Tuttavia, la batteria si ricarica più velocemente quando il computer è spento o in stato di Stop. Quando PowerBook è acceso, è possibile controllare il livello di carica della batteria utilizzando l'icona di stato della batteria nella barra dei menu.



Il livello di carica della batteria visualizzato indica la quantità di carica rimanente con le applicazioni, le periferiche e le impostazioni di sistema (luminosità dello schermo, impostazioni per il risparmio energia e altro ancora) attualmente in uso. Per aumentare la potenza della batteria, chiudere le applicazioni e scollegare le periferiche inutilizzate, quindi regolare le impostazioni per il risparmio energia (consultare la sezione successiva).

Consigli per la conservazione della batteria

La durata dell'autonomia della batteria di PowerBook dipende dalle applicazioni, dai dispositivi utilizzati e dalle operazioni impostate per il risparmio energia.

Per ottimizzare la potenza della batteria, seguire questa procedura:

- Scollegare i dispositivi FireWire o USB alimentati da bus quando non vengono utilizzati.
- Spegnerne AirPort o Bluetooth quando non sono in uso (usare le icone di stato di AirPort e Bluetooth nella barra dei menu; se queste icone non appaiono nella barra dei menu, possono essere attivate nei pannelli AirPort e Bluetooth delle Preferenze di Sistema).
- Uscire dalle applicazioni inutilizzate.
- Rimuovere i dischi CD e DVD quando non si utilizzano.
- Ridurre la luminosità dello schermo utilizzando i controlli della luminosità situati sulla tastiera di PowerBook.
- Impostare brevi intervalli per lo Stop del disco rigido. Nel pannello Risparmio Energia delle Preferenze di Sistema, selezionare l'opzione "Metti in stop il disco rigido quando è possibile".
- Impostare la modalità di Stop per PowerBook dopo cinque minuti di inattività o un intervallo di tempo inferiore.

- PowerBook è impostato per ridurre automaticamente la velocità di elaborazione durante i periodi di scarsa attività quando si utilizza la batteria, e quindi ridurre l'utilizzo di energia. L'impostazione che determina questa funzione è l'opzione Normale nel menu a comparsa Ottimizzazione del pannello Risparmio energia delle Preferenze di Sistema. Durante periodi in cui l'attività di elaborazione è intensa, il computer passerà automaticamente a una velocità di calcolo più elevata. Per preservare al massimo la durata della batteria, scegliere "Durata della batteria migliorata" nel menu a comparsa Ottimizzazione. La scelta di questa opzione potrebbe avere ripercussioni sulle prestazioni del computer. Per impostare il computer in modo che utilizzi sempre la più alta velocità di elaborazione, scegliere "Prestazioni migliori".

Ulteriori informazioni sulla batteria di PowerBook G4

Ulteriori informazioni sono disponibili in Aiuto Mac. Scegliere Aiuto > Aiuto Mac e cercare l'argomento "batteria". Inoltre, è possibile reperire ulteriori informazioni per aumentare la durata della batteria sul sito web Apple www.apple.com/it/batteries/notebooks.html.

Proteggere PowerBook

È possibile acquistare un dispositivo di sicurezza per proteggere PowerBook. Tramite un lucchetto, è possibile assicurare il computer alla scrivania o al tavolo.

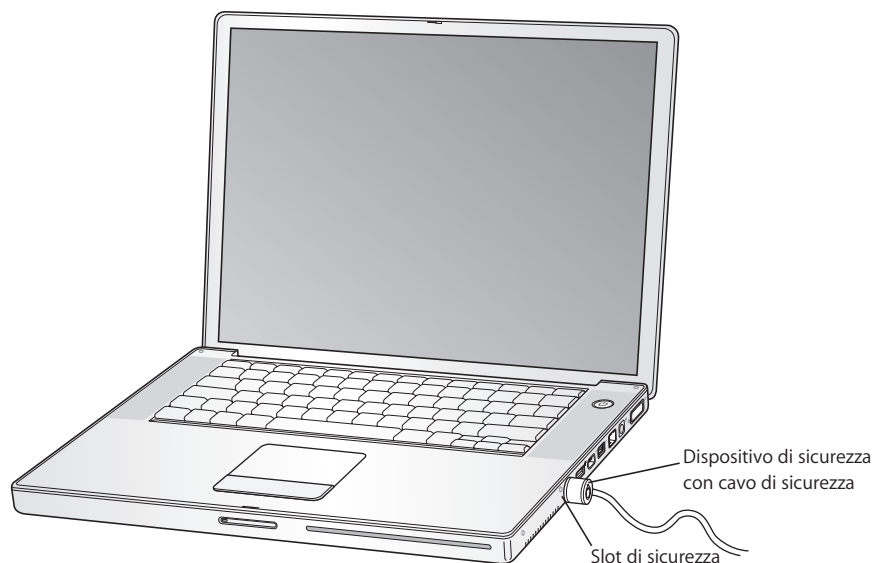

Ulteriori informazioni sulle opzioni di sicurezza

Ulteriori informazioni sulle funzioni di protezione del software di PowerBook, incluse la password per utenti multipli e la crittografia dei documenti, sono disponibili nell'Aiuto Mac. Scegliere Aiuto > Aiuto Mac e cercare l'argomento "protezione" o "utenti multipli".

Questo capitolo fornisce informazioni e istruzioni per l'installazione di memoria aggiuntiva su PowerBook.

Attenzione: si raccomanda di rivolgersi a un tecnico qualificato Apple per l'installazione della memoria. Consultare la documentazione di supporto fornita con il computer per informazioni su come contattare l'assistenza Apple. Eventuali danni provocati all'apparecchiatura durante il tentativo di installare la memoria non saranno coperti dalla garanzia del computer.

Il computer è fornito con due slot di memoria, uno sopra l'altro, a cui si può accedere dalla parte inferiore del computer. Il computer è fornito di almeno 512 megabyte (MB) di SDRAM (Synchronous Dynamic Random-Access Memory) DDR2 (Double Data Rate) a 533 MHz. Entrambi gli slot di memoria consentono l'installazione di un modulo SDRAM con le seguenti specifiche:

- Formato DDR SO-DIMM (Double Data Rate Small Outline Dual Inline Memory Module)
- 1,25" o inferiore
- 512 MB o 1 gigabyte (GB)
- 200-pin
- PC2-4200 DDR2 a 533 MHz Tipo RAM

Nota: il computer elabora dati alla velocità di 333 MHz.

A seconda della configurazione del computer PowerBook acquistato, entrambi gli slot di memoria potrebbero essere già occupati.

La quantità massima di memoria che è possibile installare su PowerBook è di 2 GB, utilizzando DIMM da 1 GB in entrambi gli slot di memoria.

Installazione di memoria aggiuntiva

Punto 1: Rimuovere la batteria

- 1 Spegnere PowerBook. Scollegare il cavo di alimentazione, il cavo telefonico e qualsiasi altro cavo collegato al computer.
- 2 Girare il PowerBook e rimuovere la batteria girando il fermo di un quarto di giro.

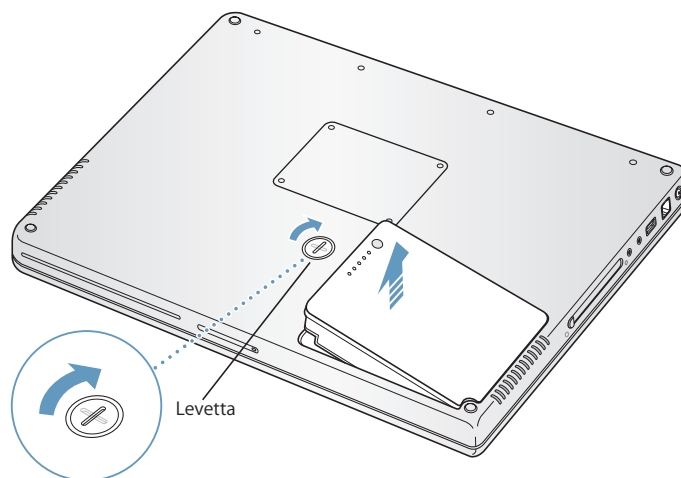

Attenzione: i componenti interni di PowerBook potrebbero essere surriscaldati.

Se PowerBook è stato utilizzato per un certo periodo di tempo, attendere 10 minuti dopo averlo spento per consentire ai componenti interni di raffreddarsi.

Punto 2: Installare la memoria

- 1 Utilizzando un cacciavite Phillips misura 00, svitare il coperchio dello slot della memoria e rimuoverlo dalla parte inferiore del computer.

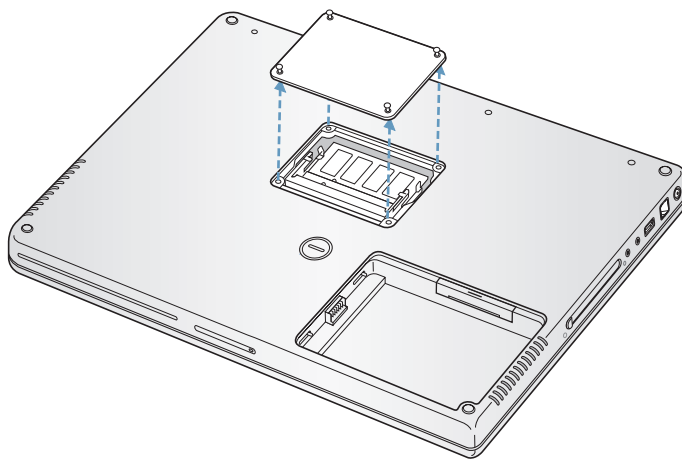

- 2 Toccare una superficie metallica all'interno del computer per scaricare l'elettricità statica dal corpo.
- 3 Rimuovere eventuali schede di memoria già installate nel computer. Estrarre i fermi presenti nello slot della memoria dalle tacche poste nella scheda di memoria. La scheda dovrebbe sollevarsi leggermente. Sollevare la scheda di memoria di 30° e quindi farla scivolare delicatamente fuori dallo slot di memoria.

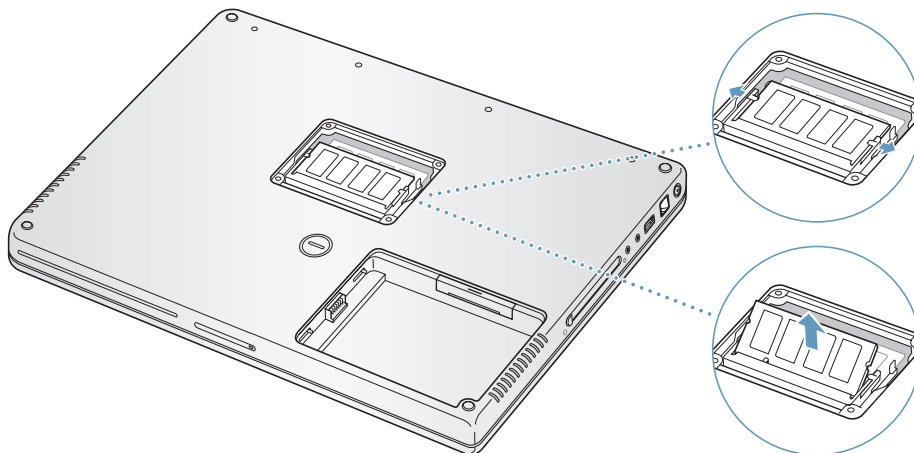

- 4 Inserire la nuova scheda di memoria nello slot tenendola inclinata di 30°. Premere la scheda per inserirla completamente nello slot.

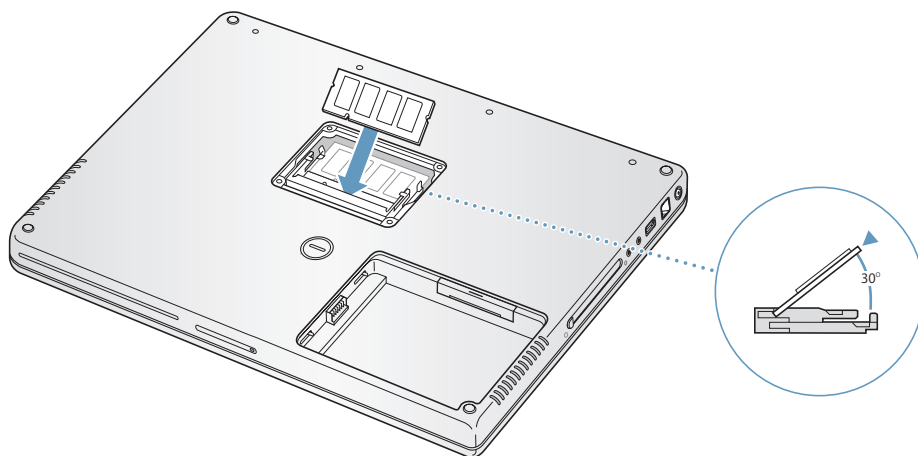

- 5 Premere la scheda di memoria verso il basso per bloccarla in posizione. Se la scheda di memoria non scatta, non forzarne l'inserimento. Provare a reinserire la scheda per assicurarsi che sia completamente inserita.

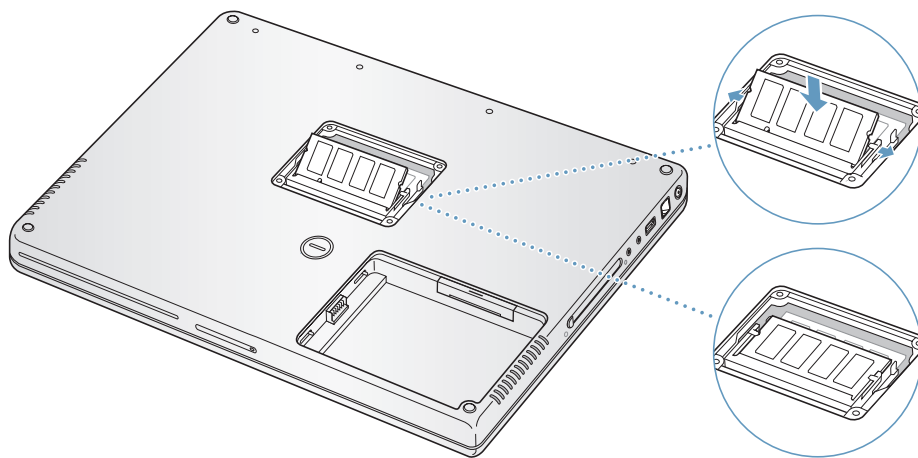

- 6 Riposizionare il coperchio dello slot della memoria e stringere le viti per bloccarlo.

Nota: per evitare danni all'unità, assicurarsi di non stringere eccessivamente le viti.

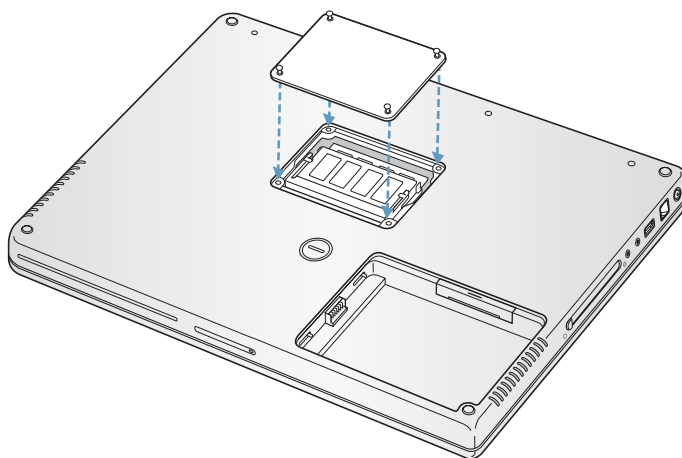

Punto 3: Sostituire la batteria

- 1 Inserire il lato sinistro della batteria nell'apposito scomparto. Premere delicatamente il lato destro della batteria fino a bloccare i fermi della batteria in posizione.

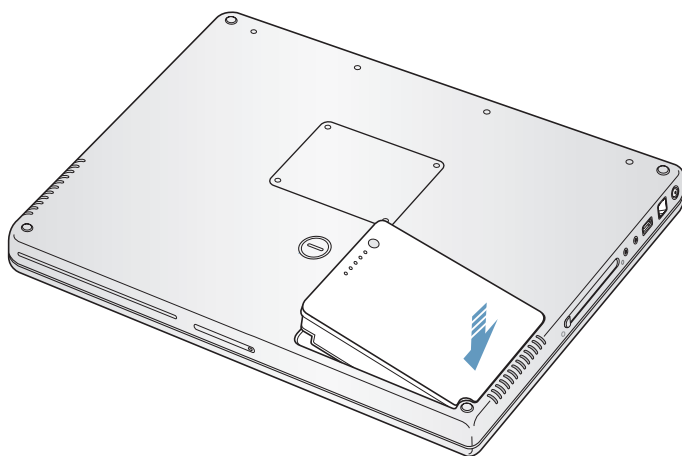

- 2 Ricollegare il cavo di alimentazione e tutti gli altri cavi precedentemente collegati al computer.

Verificare che PowerBook abbia rilevato la nuova memoria

Al termine dell'installazione di memoria aggiuntiva, verificare che il computer abbia rilevato il nuovo componente.

Per verificare la memoria del computer:

- 1 Avviare il computer.
- 2 Quando si visualizza la scrivania di Mac OS, scegliere Apple () > Informazioni su questo Mac.

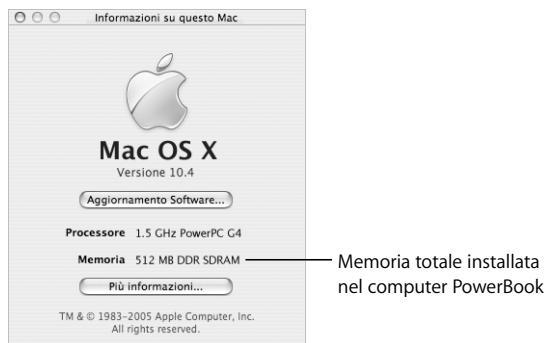

La memoria totale include la quantità di memoria fornita in origine con il computer e la nuova memoria che è stata aggiunta. Per ulteriori informazioni sulla quantità di memoria installata sul computer, aprire System Profiler facendo clic su "Più informazioni".

Se il computer non riconosce la memoria o se non si avvia correttamente, spegnere PowerBook e consultare nuovamente le istruzioni per verificare che la memoria installata sia compatibile con PowerBook e che sia stata installata correttamente. Se il problema persiste, rimuovere la memoria e consultare la documentazione di supporto fornita con la memoria o contattare il distributore della memoria stessa.

Se si riscontrano dei problemi lavorando con PowerBook, cercare in questa sezione soluzioni e suggerimenti.

Quando si riscontra un problema con il computer, esiste di solito una soluzione semplice e veloce. Accertarsi delle condizioni che hanno causato il problema. Prendere nota di tutte le procedure che sono state eseguite prima che si verificasse il problema. In tal modo sarà più semplice individuare le possibili cause del problema e trovare la soluzione.

Notare quando segue:

- Le applicazioni utilizzate quando si è verificato il problema. I problemi che si verificano solo con determinate applicazioni potrebbero indicare che l'applicazione non è compatibile con la versione di Mac OS installata sul computer.
- Qualsiasi software recentemente installato, in particolare i software che hanno aggiunto degli elementi alla cartella Sistema (alcune applicazioni installano estensioni che potrebbero non essere compatibili con l'ambiente Classic).
- Hardware eventualmente installato di recente, quale ad esempio memoria aggiuntiva o una periferica.

È possibile trovare ulteriori informazioni sulla risoluzione di problemi nell'Aiuto Mac e nel sito web Apple Service & Support all'indirizzo www.apple.com/it/support.

Problemi che non permettono di utilizzare il computer

Se il computer non risponde o il puntatore non si muove:

- Premere Comando (⌘)-Opzione-Esc per forzare l'uscita di un'applicazione bloccata. Se appare una finestra di dialogo, selezionare l'applicazione che si desidera chiudere e fare clic su "Uscita forzata".

Se l'ambiente di lavoro è Classic, tenere premuti i tasti Opzione e Comando (⌘) e poi premere Esc.

Quindi registrare tutti i documenti aperti e riavviare il computer per essere sicuri che il problema sia stato eliminato.

- Se non si riesce a effettuare l'uscita forzata dell'applicazione, mantenere premuto il pulsante di alimentazione (⏻) per pochi secondi, per spegnere il computer.
- Se il computer ancora non risponde, tentare di riavviarlo premendo contemporaneamente i tasti Comando (⌘) e Ctrl sulla tastiera e il pulsante di alimentazione (⏻).

Se il problema si verifica spesso, scegliere Aiuto > Aiuto Mac dalla barra dei menu nella parte superiore dello schermo. Cercare la parola "blocco" per visualizzare suggerimenti quando il computer si blocca o non risponde.

Se il problema si verifica solo con un'applicazione in particolare, rivolgersi al produttore dell'applicazione per verificarne la compatibilità con il sistema in uso. Se si è sicuri che un'applicazione sia compatibile, potrebbe essere necessario reinstallare il software di sistema del computer o, se si utilizza Classic, cercare eventuali estensioni di sistema incompatibili. Consultare le istruzioni sull'utilizzo di Utility Disco nel successivo argomento.

Se il computer si blocca durante il riavvio o appare l'icona di un punto interrogativo lampeggiante:

- Aspettare alcuni secondi. Se dopo alcuni secondi il computer non si riavvia, spegnerlo tenendo premuto il pulsante di alimentazione (⏻) per cinque secondi circa, finché non si spegne. Poi tenere premuto il tasto Opzione e premere di nuovo il pulsante di alimentazione (⏻) per riavviare il computer. Quando il computer si avvia, fare clic sull'icona del disco rigido, quindi premere il tasto freccia destra. Dopo che il computer si è avviato, aprire le Preferenze di Sistema e fare clic su "Disco di Avvio". Selezionare una cartella Mac OS X System locale.
- Se nemmeno così funziona, provare a usare Utility Disco per riparare il disco, inserendo nel computer il disco "Mac OS X Install Disc 1". Quindi riavviare il computer tenendo premuto il tasto C. Scegliere Installer > Apri Utility Disco. Quando si apre Utility Disco, seguire le istruzioni nel pannello "S.O.S." per verificare se l'utility possa riparare il disco. Se l'utilizzo di Utility Disco non funziona, potrebbe essere necessario reinstallare il software di sistema del computer. Per istruzioni, consultare "Reinstallare il software in dotazione con il computer" a pagina 67.

Se il computer non si accende o non si avvia:

- Assicurarsi che l'alimentatore sia collegato al computer e a una presa di corrente funzionante. Assicurarsi di utilizzare esclusivamente l'alimentatore fornito con il computer. Se l'alimentatore di corrente smette di funzionare e quando si collega il cavo di alimentazione non s'illumina alcuna spia, staccare e ricollegare il cavo di alimentazione.

- Verificare se la batteria debba essere ricaricata. Premere il piccolo pulsante posto sulla batteria. Dovrebbero accendersi le quattro spie segnalanti il livello di carica della batteria. Se lampeggia solo un indicatore del livello della batteria, lasciare che l'alimentatore carichi la batteria finché almeno un indicatore lampeggia con continuità.
- Se i primi due suggerimenti non consentono di risolvere il problema, ripristinare le impostazioni di fabbrica del computer, staccando l'alimentatore di corrente, estraendo la batteria e tenendo premuto il pulsante di alimentazione (⏻) per almeno cinque secondi.
- Se di recente è stata installata memoria addizionale, assicurarsi che sia stata installata correttamente e che sia compatibile con il computer. Verificare se rimuovendola il computer si avvia (consultare "Installazione di memoria aggiuntiva" a pagina 58).
- Se non è ancora possibile avviare il computer, consultare la documentazione di supporto fornita con PowerBook per informazioni su come contattare un centro di assistenza autorizzato o un rivenditore Apple per assistenza.

Se lo schermo diventa improvvisamente nero o il sistema si blocca:

Provare a riavviare il sistema.

- 1 Scollegare tutti i dispositivi collegati a PowerBook, ad eccezione dell'alimentatore.
- 2 Tenere premuti i tasti Comando (⌘) e tasto Ctrl e premere il pulsante di alimentazione (⏻) per riavviare il sistema.
- 3 Prima di collegare qualsiasi dispositivo esterno e iniziare a lavorare, ricaricare la batteria almeno per il 10 per cento.

Per controllare il livello di carica della batteria, osservare l'icona di stato della batteria nella barra dei menu.

Altri problemi

Se non si ricorda la password:

È possibile reinizializzare la password dell'amministratore.

- 1 Inserire il disco "Mac OS X Install Disc 1". Quindi riavviare il computer e tenere premuto il tasto C quando il computer si riavvia.
- 2 Scegliere Installer > Ripristina password, dalla barra dei menu. Seguire le istruzioni su schermo.

Se il problema si verifica con un'applicazione:

- In caso di problemi con un sistema operativo di terze parti (non Apple), contattarne il produttore. Spesso i produttori forniscono gli aggiornamenti software sui propri siti web.
- È possibile configurare PowerBook affinché verifichi e installi automaticamente i software Apple più aggiornati utilizzando il pannello Aggiornamento Software delle Preferenze di Sistema. Per maggiori informazioni, scegliere Aiuto > Aiuto Mac dalla barra dei menu e ricercare "Aggiornamento Software".

In caso di problemi con la comunicazione wireless AirPort Extreme:

- Assicurarsi di avere configurato il software secondo le istruzioni fornite con il computer, la base, o presenti nell’Aiuto Mac.
- Controllare che il computer o il network a cui ci si desidera collegare siano funzionanti e dotati di un punto di accesso wireless.
- Assicurarsi di essere entro il raggio di portata dell’antenna dell’altro computer o del punto di accesso del network verificando il livello del segnale di AirPort Extreme o di AirPort Express. Verificare l’icona di stato AirPort nella barra dei menu. Per visualizzare il livello di segnale appaiono fino a quattro barre.

Dispositivi elettrici e strutture metalliche possono interferire con la connessione wireless e ridurre il raggio di portata. Lo spostamento o la rotazione del computer potrebbero migliorare la ricezione.

- Consultare l’Aiuto AirPort (scegliere Aiuto > Aiuto Mac, quindi Libreria > Aiuto AirPort, dalla barra dei menu) e le istruzioni fornite con il dispositivo wireless, per ulteriori informazioni.

Se il disco rigido del computer non registra i dati correttamente:

- In alcuni casi, se il disco rigido viene sottoposto a forti vibrazioni, la tecnologia Sudden Motion Sensor può attivarsi e causare la perdita di alcuni fotogrammi o la mancata registrazione di alcune parti di suono o di dati se il disco è in fase di registrazione. Se si verifica questa situazione, assicurarsi che PowerBook si trovi in un ambiente stabile privo di vibrazioni e che non sia sottoposto a spostamenti improvvisi.

In caso di difficoltà a espellere un disco:

- Chiudere tutte le applicazioni che potrebbero utilizzare il disco e riprovare. Se questa operazione non risolve il problema, riavviare il computer tenendo premuto il tasto del trackpad.

Se si sospetta che il computer presenti un problema hardware:

- È possibile utilizzare l’applicazione Apple Hardware Test per determinare se c’è un problema con uno dei componenti del computer, ad esempio la memoria o il processore.

Per ulteriori informazioni su Apple Hardware Test, consultare “Utilizzo di Apple Hardware Test” a pagina 69.

Se si verificano problemi nella connessione a Internet:

- Assicurarsi che la linea telefonica o il cavo del network siano collegati e funzionanti.
- Se si utilizza una connessione telefonica a Internet, verificare che il cavo telefonico sia inserito nella porta per il modem (☎) e non nella porta Ethernet (↔) del computer.
- Aprire il pannello Network delle Preferenze di Sistema e verificare le informazioni inserite con l’ISP (Internet Service Provider) o con l’amministratore network.

Il problema si verifica utilizzando il computer o il sistema operativo Mac OS:

- Se non si incontrano le risposte alle proprie domande nel manuale, scegliere Aiuto > Aiuto Mac dalla barra dei menu quindi cercare le istruzioni e le informazioni sulla risoluzione dei problemi.
- Andare al sito web Apple Service & Support all'indirizzo www.apple.com/it/support/powerbook per reperire informazioni aggiornate sulla soluzione dei problemi e sugli aggiornamenti software.

Reinstallare il software in dotazione con il computer

Con i dischi d'installazione del software in dotazione con il computer, reinstallare Mac OS X e tutte le eventuali applicazioni fornite con il computer, nonché il supporto Mac OS 9 per eseguire l'ambiente Classic (se si desidera utilizzare le applicazioni Classic con il computer).

Importante: Apple consiglia di eseguire il backup dei dati presenti sul disco rigido prima di reinstallare il software. Apple non è responsabile dell'eventuale perdita di dati.

Installare Mac OS X e le applicazioni

Per installare Mac OS X e le applicazioni fornite con il computer, seguire la seguente procedura.

- 1 Eseguire una copia di backup dei documenti essenziali.
Poiché l'opzione "Inizializza e installa" inizializza il disco di destinazione, è necessario effettuare il backup dei documenti più importanti prima di installare Mac OS X e altre applicazioni.
- 2 Assicurarsi che l'alimentatore di corrente sia collegato alla rete elettrica.
- 3 Inserire il disco "Mac OS X Install Disc 1" fornito con il computer.
- 4 Fare doppio clic su "Install Mac OS X and Bundled Software".
- 5 Seguire le istruzioni visualizzate sullo schermo.
- 6 Dopo avere selezionato il disco di destinazione per l'installazione, seguire le istruzioni che appaiono su schermo. Il computer potrebbe riavviarsi e chiedere di inserire il successivo disco d'installazione Mac OS X.

Nota: per ripristinare Mac OS X sul computer con le impostazioni originali del produttore, fare clic su Opzioni nel pannello "Seleziona una destinazione" dell'Installer, quindi selezionare "Inizializza e installa".

Dopo aver selezionato il disco di destinazione per l'installazione, continua a seguire le istruzioni sullo schermo per installare Mac OS X. Per installare alcune applicazioni personalizzate, fare clic su "Ad hoc"; quindi fare clic sul triangolo accanto all'applicazione e selezionare l'applicazione che corrisponde alla propria lingua.

Installazione delle applicazioni

Per installare soltanto le applicazioni fornite con il computer, seguire la seguente procedura. Sul computer deve essere già installato Mac OS X.

- 1 Eseguire una copia di backup dei documenti essenziali.
- 2 Assicurarsi che l'alimentatore di corrente sia collegato alla rete elettrica.
- 3 Inserire il disco "Mac OS X Install Disc 1".
- 4 Fare clic su "Install Bundled Software Only".
- 5 Seguire le istruzioni visualizzate sullo schermo.
- 6 Dopo avere selezionato il disco di destinazione per l'installazione, seguire le istruzioni che appaiono su schermo. Il computer potrebbe riavviarsi e chiedere di inserire il successivo disco d'installazione Mac OS X.

Nota: per installare iCal, iChat AV, iSync, iTunes, Safari e le applicazioni di iLife seguire le istruzioni presenti in "Installare Mac OS X e le applicazioni" a pagina 67. Potrebbe essere necessario inserire il disco "Mac OS X Install Disc 2", in base alle applicazioni selezionate per l'installazione.

Installare Mac OS 9

PowerBook non è venduto con Mac OS 9 già installato. Per utilizzare le applicazioni Mac OS 9 con il computer, usare il disco "Mac OS X Install Disc 2" per installare il supporto di Mac OS 9 per eseguire l'ambiente Classic.

Seguire le istruzioni riportate qui di seguito per installare Mac OS 9:

- 1 Eseguire una copia di backup dei documenti essenziali.
- 2 Assicurarsi che l'alimentatore di corrente sia collegato alla rete elettrica.
- 3 Inserire il disco "Mac OS X Install Disc 2" fornito con il computer.
- 4 Fare doppio clic su "Installa il supporto di sistema di Mac OS 9".
- 5 Seguire le istruzioni visualizzate sullo schermo.
- 6 Dopo aver selezionato il disco di destinazione per l'installazione, scegliere la lingua che si desidera installare e seguire le istruzioni sullo schermo per continuare.

Utilizzo di Apple Hardware Test

È possibile utilizzare Apple Hardware Test per determinare la presenza di un problema in uno dei componenti hardware del computer.

Per utilizzare Apple Hardware Test:

- 1 Scollegare tutti i dispositivi esterni dal computer fatta eccezione per l'alimentatore di corrente. Scollegare il cavo Ethernet eventualmente collegato.
- 2 Inserire il disco "Mac OS X Install Disc 1" fornito con il computer.
- 3 Riavviare il computer tenendo premuto il tasto Opzione.
Appare un elenco dei volumi di avvio disponibili.
- 4 Fare clic su "Apple Hardware Test" e sulla freccia a destra.
- 5 Quando appare la schermata principale di Apple Hardware Test (dopo circa 45 secondi), seguire le istruzioni su schermo.
- 6 Se Apple Hardware Test rileva un problema, visualizza un codice d'errore. Annotare il codice d'errore prima di cercare supporto. Se Apple Hardware Test non rileva un errore hardware, il problema potrebbe essere collegato al software.

Per ulteriori informazioni su Apple Hardware Test, consultare il documento Info su Apple Hardware Test sul disco "Mac OS X Install Disc 1".

Installare Xcode Tools

Per installare soltanto Xcode Tools, progettate per essere utilizzati dagli sviluppatori software, procedere come segue:

- 1 Inserire il disco "Mac OS X Install Disc 1" fornito con il computer.
- 2 Fare doppio clic su "Xcode Tools".
- 3 Fare doppio clic su "XcodeTools.mpkg".
- 4 Seguire le istruzioni visualizzate sullo schermo.

Individuazione del numero di serie del prodotto

È possibile visualizzare il numero di serie del computer scegliendo "Informazioni su questo Mac" dal menu Apple () e facendo clic sul pulsante "Più Informazioni", o aprendo System Profiler (nella cartella Utility, all'interno della cartella Applicazioni) e facendo clic su Hardware. Il numero di serie di PowerBook è reperibile anche nell'alloggiamento della batteria. Per ulteriori informazioni sull'estrazione della batteria, consultare "Rimozione e reinstallazione della batteria" a pagina 54.

System Profiler consente di visualizzare informazioni dettagliate riguardanti PowerBook, quali la quantità di memoria integrata, le dimensioni del disco rigido, le periferiche connesse e il numero di serie del prodotto.

Per accedere alle informazioni in System Profiler, scegliere Apple (🍏) > Informazioni su questo Mac dalla barra dei menu e quindi fare clic su "Più Informazioni", o aprire System Profiler, nella cartella Applicazioni > Utility.

Fare clic sui triangolini nella finestra per visualizzare e nascondere le informazioni delle diverse categorie.

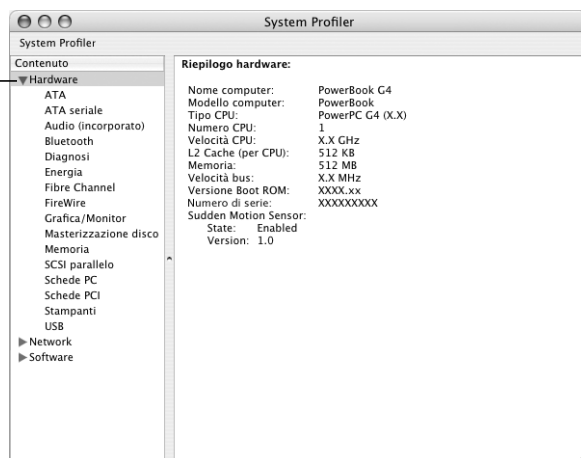

Ambiente operativo

- *Temperatura operativa:* da 10° C a 35° C
- *Altitudine:* 3048 m massimo
- *Umidità relativa:* dal 0% al 90% in assenza di condensa

Alimentatore

- *Ingresso:* AC 100–240 volts (V), 50/60 hertz (Hz)
- *Uscita:* CC 24,5 V, 2,65 A

Batteria

- *Uscita:* DC 10,8 V
- *Capacità:* 50 WHr
- Ulteriori informazioni sono disponibili agli indirizzi Internet www.apple.com/it/powerbook e www.apple.com/it/support.

Leggere queste importanti informazioni sulla sicurezza e la manutenzione di PowerBook.

Istruzioni sulla sicurezza per la configurazione e l'utilizzo del computer

Per utilizzare PowerBook occorre tenere in considerazione i seguenti consigli di sicurezza e avvertenze.

Collegamento dell'alimentatore

Lasciare dello spazio intorno all'alimentatore. Non utilizzare questa apparecchiatura in ambienti privi di sufficiente circolazione d'aria intorno al computer e all'alimentatore. Per ottenere migliori risultati, collegare sempre il cavo AC e utilizzare una presa a terra se ne esiste una disponibile. Scollegare sempre l'alimentatore di corrente e rimuovere la batteria prima di aprire il computer per eseguire procedure quali, ad esempio, l'installazione della memoria.

Attenzione: utilizzare esclusivamente l'alimentatore fornito con il computer PowerBook. Adattatori per altri dispositivi elettronici (inclusi altri modelli di PowerBook e altri computer portatili) potrebbero sembrare simili ma possono influire negativamente sulle prestazioni del computer o danneggiarlo.

Collegamento di una linea telefonica al modem interno

Prima di aprire lo chassis del computer per eseguire procedure quali l'installazione di memoria addizionale o la rimozione del disco rigido, scollegare sempre il cavo telefonico.

Attenzione: non connettere una linea telefonica digitale al modem; il tipo di linea sbagliato potrebbe danneggiare il modem. Contattare il fornitore di servizi telefonici se non si è certi di possedere o meno una linea telefonica digitale.

Utilizzare connettori e porte

Non forzare mai l'inserimento di un connettore in una porta. Se il connettore e la porta non coincidono con ragionevole semplicità, probabilmente non corrispondono. Assicurarsi che il connettore corrisponda alla porta e che sia stato posizionato correttamente in relazione alla porta.

Utilizzo di PowerBook

Quando si utilizza PowerBook o si ricarica la batteria, è normale che la parte inferiore dello chassis si riscaldi. In caso di utilizzo prolungato, collocare PowerBook su una superficie piana e stabile. La parte inferiore dello chassis di PowerBook funge da dissipatore di calore, trasferendo esternamente il calore interno del computer. La parte inferiore dello chassis è leggermente sollevata per consentire una continua ventilazione che mantenga la normale temperatura operativa dell'unità. Inoltre, dalle ventole del computer esce aria calda nella parte posteriore dello chassis.

Attenzione: non collocare PowerBook su un cuscino o su un altro materiale morbido mentre è acceso, poiché questo materiale potrebbe impedire la ventilazione, bloccando in particolare le ventole posteriori, e provocare il surriscaldamento del computer. Non appoggiare nessun oggetto sulla tastiera prima di chiudere il pannello dello schermo. Questo potrebbe causare l'attivazione o la disattivazione del riposo (cycling) del processore, creando un surriscaldamento eccessivo e danneggiando la batteria. Non accendere mai il computer se tutti i componenti interni ed esterni non sono stati installati. L'utilizzo del computer con lo chassis aperto o con componenti interni mancanti potrebbe essere pericoloso per l'utente e danneggiare il computer.

Trasporto di PowerBook

Per trasportare PowerBook in una borsa o in una ventiquattrore, assicurarsi che non vi siano oggetti vaganti, quali graffette o monete, che possano accidentalmente entrare nel computer tramite un'apertura quale lo slot dell'unità ottica.

Accorgimenti per riporre PowerBook

Se PowerBook verrà tenuto inattivo per un lungo periodo di tempo, conservarlo in un luogo fresco (idealmente a 71 ° F / 22 ° C) e fare una delle seguenti operazioni per salvaguardare la batteria di PowerBook:

- Scaricare la batteria di PowerBook al 50 % prima di riporlo.
- Se si ripone il computer per più di cinque mesi, scaricare la batteria al 50% circa della sua capacità e poi estrarla da PowerBook. Se il computer viene riposto per un periodo di tempo prolungato, ricaricare la batteria al 50% ogni sei mesi circa.

Pulizia di PowerBook

Per pulire le superfici esterne e i componenti del computer, attenersi ai seguenti suggerimenti:

- Spegnere PowerBook e rimuovere la batteria.
- Per pulire le parti esterne del computer, utilizzare un panno morbido, pulito e privo di lanugine. Accertarsi che nessun liquido penetri nelle fessure. Non utilizzare spray direttamente sul computer.
- Non utilizzare spray, solventi o sostanze abrasive.

Pulizia dello schermo di PowerBook

Per pulire lo schermo di PowerBook, attenersi alla seguente procedura:

- Spegnere PowerBook e rimuovere la batteria.
- Pulire lo schermo con un panno di stoffa o di carta seta pulito, morbido e privo di lanugine precedentemente inumidito con acqua. Non usare mai prodotti spray direttamente sullo schermo.

Istruzioni generali sulla sicurezza

Per una maggiore sicurezza della persona e dell'apparecchio, prendere sempre le precauzioni elencate di seguito.

Scollegare il cavo di alimentazione (agendo sulla spina ed evitando di tirare il cavo) e rimuovere la batteria e il cavo telefonico, se si verifica una delle seguenti condizioni:

- Si desidera rimuovere uno dei componenti.
- Il cavo di alimentazione o il connettore sono danneggiati.
- Liquidi sono entrati nello chassis.
- Il computer è stato esposto ad acqua o a umidità eccessiva.
- Il computer è caduto o lo chassis è danneggiato.
- Si ritiene che il computer necessiti di un intervento di riparazione.
- Si desidera pulire lo chassis (seguire esclusivamente la procedura descritta in precedenza).

Importante: per disattivare completamente l'alimentazione del computer, è necessario scollegare il cavo di alimentazione e il cavo telefonico, quindi rimuovere la batteria. Assicurarsi che almeno un'estremità del cavo di alimentazione sia facilmente accessibile qualora si renda necessario rimuovere il cavo.

Il cavo AC è dotato di una spina con messa a terra che può essere collegata solo a una presa AC dotata di messa a terra. Qualora non si riesca a inserire la spina nella presa perché quest'ultima non è dotata di messa a terra, utilizzare la spina AC normale, o contattare un elettricista per richiedere l'installazione di una presa appropriata.

Osservare sempre le seguenti istruzioni:

- Tenere il computer lontano da qualsiasi liquido e fonte di liquido (bevande, lavandini, vasche da bagno, docce e così via).
- Non esporre il computer agli agenti atmosferici (pioggia, neve e così via).
- Prima di collegare il computer a una presa di corrente a muro, leggere attentamente le istruzioni sull'installazione.
- Tenere sempre queste istruzioni a portata di mano per la consultazione.
- Seguire tutte le istruzioni e gli avvertimenti relativi al computer.

Importante: un utilizzo improprio delle apparecchiature elettriche può essere pericoloso. Qualsiasi procedura relativa all'utilizzo di questo prodotto o di apparecchiature simili deve essere svolta sempre in presenza di una persona adulta. Non permettere ai bambini di avvicinarsi e di toccare i componenti elettrici o di maneggiare i cavi.

Attenzione: non inserire alcun oggetto nelle fessure o aperture dello chassis del computer. Così facendo si potrebbero provocare incendi o scosse elettriche.

Manipolazione della batteria

Attenzione: c'è rischio di esplosione se la batteria viene sostituita con una di tipo non corretto. Seguire le normative locali per lo smaltimento delle batterie usate. Non forare o bruciare la batteria.

Evitare danni all'udito

Attenzione: l'utilizzo di auricolari a un volume elevato potrebbe provocare lesioni permanenti dell'udito. Sebbene in grado di adattarsi progressivamente a volumi più elevati senza apparenti problemi, l'udito potrebbe risultare affetto da lesioni. Se si notano dei fischi nelle orecchie o l'ascolto risulta attutito, interrompere l'ascolto e farsi visitare da uno specialista dell'apparato uditivo. Più alto è il volume d'ascolto e più presto l'udito potrebbe essere danneggiato. Gli specialisti dell'apparato uditivo suggeriscono per proteggere l'ascolto:

- Limitare la quantità di tempo di utilizzo di auricolari e cuffie ad alto volume.
- Evitare di alzare il volume per coprire altri rumori ambientali.
- Abbassare il volume se non si riescono a sentire le persone che parlano nelle vicinanze.

Disposizione dell'ambiente di lavoro

Ecco alcuni suggerimenti per ottenere un ambiente di lavoro salutare.

Tastiera e trackpad

Quando si utilizzano la tastiera e il trackpad, le spalle devono essere rilassate. La parte superiore del braccio e l'avambraccio devono formare un angolo leggermente maggiore di un angolo retto, mentre il polso e la mano devono essere mantenuti in linea retta.

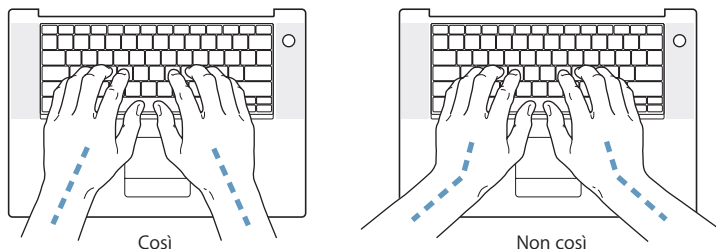

Utilizzare la tastiera e il trackpad con delicatezza, mantenendo le dita e le mani rilassate. Non posizionare il pollice sotto il palmo della mano.

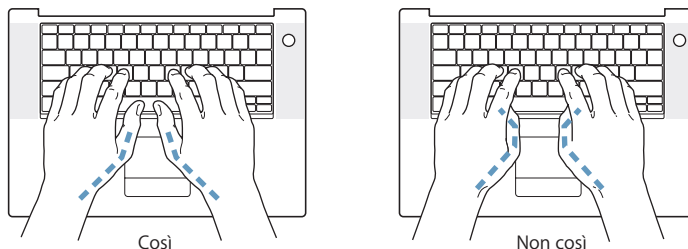

Per evitare l'affaticamento delle mani, modificarne spesso la posizione. Alcuni utenti di computer accusano uno stato di affaticamento alle mani, ai polsi o alle braccia dopo un'intensa e ininterrotta giornata di lavoro. Qualora si manifestino dolori e affaticamento alle mani, ai polsi e alle braccia, consultare un medico specialista.

Sedia

Usare una sedia regolabile che offra un valido e comodo sostegno. Regolare l'altezza della sedia in modo che le cosce assumano una posizione orizzontale e i piedi poggino completamente a terra. La sedia deve offrire un valido sostegno alla regione lombare. Seguire le istruzioni del produttore per regolare lo schienale in modo da adattarlo al proprio corpo.

Può essere necessario alzare la sedia in modo che avambracci e mani abbiano la corretta angolazione corretta rispetto alla tastiera. Se i piedi non poggiano a terra, usare un poggiatesta con altezza regolabile che occupi lo spazio tra i piedi e il pavimento. Oppure, è possibile abbassare il piano della scrivania per eliminare il poggiatesta. Un'altra opzione è data dall'utilizzo di una scrivania con un piano per la tastiera più basso rispetto al piano di lavoro.

Mouse esterno

Se si utilizza un mouse esterno, posizionarlo alla stessa altezza della tastiera e predisporre spazio sufficiente per poterlo utilizzare.

Schermo interno

Regolare l'angolazione dello schermo in modo da ridurre al massimo la presenza di riflessi causati da fonti di luce artificiale o naturale. Se si incontra una certa resistenza, non forzare il pannello dello schermo. L'inclinazione massima di apertura del pannello dello schermo è 140 gradi.

Se ci si sposta e la luce dell'ambiente di lavoro cambia, è possibile regolare la luminosità dello schermo.

Ulteriori informazioni

Andare al sito web www.apple.com/about/ergonomics.

Apple e l'ambiente

Apple Computer, Inc. si impegna a ridurre l'impatto dei suoi prodotti sull'ambiente. Per ulteriori informazioni, andare al sito web www.apple.com/environment/summary.html.

È possibile utilizzare il computer per navigare su Internet, inviare messaggi di posta elettronica ad amici e parenti, e chattare in tempo reale in Internet. Utilizzare questa guida dettagliata per collegarsi a Internet.

Quando Mac OS X viene avviato per la prima volta, Impostazione Assistita aiuta ad inserire le informazioni per la configurazione Internet.

Se non è stata utilizzata Impostazione Assistita per configurare la connessione Internet, è possibile utilizzarla ora. Aprire Preferenze di Sistema, quindi fare clic su Network. Fare clic sul pulsante Aiutami quindi fare clic su Assistente per aprire Impostazione Assistita Network. Se non si desidera utilizzare Impostazione Assistita Network, è possibile consultare le informazioni incluse nella presente appendice per configurare manualmente la connessione.

Vi sono quattro tipi di connessioni Internet:

- **Connessione dialup:** il computer è collegato a una presa telefonica a muro mediante un cavo telefonico (con computer che includono un modem).
- **Connessione modem DSL ad alta velocità o via cavo:** il computer è collegato a un modem speciale, fornito da un ISP, mediante un cavo Ethernet.
- **Connessione wireless AirPort Extreme:** il computer è collegato in modalità wireless a Internet utilizzando una base AirPort Extreme o AirPort Express.
- **Connessione LAN (Local Area Network):** il computer è collegato a un network LAN mediante un cavo Ethernet. Questo tipo di connessione viene utilizzato normalmente negli ambienti di lavoro.

Prima di connettersi a Internet:

- 1 Configurare un account con un ISP (Internet Service Provider). Utilizzare le informazioni fornite in questa appendice per configurare la connessione.
- 2 Raccogliere le informazioni necessarie relative alla connessione presso l'ISP o l'amministratore network. Consultare la sezione successiva, "Raccogliere le informazioni necessarie" per trovare le informazioni per ciascun tipo di connessione.

Se un altro computer nello stesso posto è già connesso a Internet, è possibile utilizzarne le impostazioni.

Per trovare le impostazioni su un computer Mac OS X:

- Aprire il pannello Network delle Preferenze di Sistema.
- Scegliere il metodo di connessione dal menu a comparsa Mostra.
- Copiare le informazioni per la propria configurazione.

Per trovare le impostazioni su un computer Mac OS 9:

- Aprire il pannello di controllo TCP/IP.
- Trovare il tipo di connessione nel menu a comparsa "Connessione via".
- Trovare la configurazione nel menu a comparsa Configurazione.
- Copiare l'indirizzo IP, la maschera di sottorete e l'indirizzo router dai campi corrispondenti.

Per trovare le impostazioni su un PC Windows:

Le informazioni relative alla connessione su un computer Windows si trovano in due posti.

- *Per trovare l'indirizzo IP e la maschera di sottorete*, aprire il pannello di controllo relativo al Network e alle connessioni Internet.
- *Per trovare informazioni sull'account utente*, aprire il pannello di controllo Account utente.

È possibile scrivere le informazioni direttamente nelle pagine successive, dopo di che inserirle in Impostazione Assistita.

- 3 Se si utilizza un modem telefonico, collegare il cavo telefonico (incluso con la maggior parte dei computer Macintosh) alla porta modem del computer e alla presa telefonica a muro. Se si utilizza un modem DSL o via cavo, seguire le istruzioni fornite con il modem per collegarlo al computer.
- 4 Accendere il computer e inserire le informazioni in Impostazione Assistita per configurare la connessione a Internet.

Nota: se è già stato avviato il computer e non è stata utilizzata Impostazione Assistita per configurare la connessione Internet, scegliere Apple (🍏) > Preferenze di Sistema e fai clic su Network. Quindi fare clic su Aiutami. Si apre Impostazione Assistita.

Raccogliere le informazioni necessarie

È possibile inserire le informazioni ottenute dall'ISP, dall'amministratore network o da un altro computer in queste pagine, dopo di che inserirle in Impostazione Assistita Network.

Per configurare una connessione telefonica "dial-up", raccogliere le seguenti informazioni:

- Nome del service provider.
- Account o nome utente.
- Password.
- Numero telefonico ISP.
- Numero telefonico alternativo.
- Prefisso per ottenere una linea esterna.

Per impostare una connessione modem DSL, o via cavo, LAN, o wireless AirPort Extreme, scegliere il metodo di connessione (domandare all'amministratore di sistema o l'ISP, se non è noto):

- Manualmente.
- Uso DHCP con indirizzo manuale.
- Utilizzo di DHCP.
- Utilizzo di BootP.
- PPP.

Se non si è sicuri di quale metodo utilizzare, "Utilizzo di DHCP" potrebbe essere una buona scelta, perché il network fornisce automaticamente la maggior parte delle informazioni richieste.

Se è stato selezionato Manualmente o "Uso DHCP con indirizzo manuale", raccogliere le seguenti informazioni:

- Indirizzo IP.
- Maschera di sottorete.
- Indirizzo router.

Nota: se si è selezionato "Uso DHCP con indirizzo manuale", non è necessaria una maschera di sottorete o un indirizzo router.

Se si seleziona "Utilizzo di DHCP", raccogliere le seguenti informazioni opzionali (se necessario, chiedere all'ISP):

- ID Cliente DHCP.
- Server DNS.

Se si è selezionato “PPP” (per connessioni PPPoE), raccogliere le seguenti informazioni:

- Nome provider.
- Nome account.
- Password.
- Nome servizio PPPoE.

L’informazione sottostante è opzionale. Informarsi presso l’ISP o l’amministratore di sistema, se necessario.

- Server DNS.
- Nome dominio.
- Server proxy.

Inserire le informazioni

Dopo aver raccolto le informazioni specifiche sulla configurazione tramite l’ISP o l’amministratore network, è possibile fare clic sul pulsante Aiutami nel pannello Network delle Preferenze di Sistema per aprire Impostazione Assistita Network, oppure inserire le informazioni manualmente.

Per inserire manualmente le informazioni, seguire i passaggi che corrispondono al proprio metodo di connessione.

- Connessione tramite modem telefonico con protocollo PPP (Point-to-Point Protocol) (consultare pagina 82).
- Connessione tramite modem via cavo, DSL, o LAN utilizzando queste configurazioni:
 - Manuale (consultare pagina 86).
 - DHCP (consultare pagina 87).
 - PPPoE (consultare pagina 88).
- Connessione wireless AirPort Extreme (consultare pagina 90).

Connessione tramite modem telefonico

Un modem telefonico è il metodo più comune per collegarsi a Internet. Il modem utilizza un metodo chiamato PPP (Point-to-Point Protocol) per collegarsi a un ISP.

Assicurarsi che il modem sia collegato a una linea telefonica e che siano disponibili le informazioni dell’ISP (consultare pagina 81).

Per configurare le preferenze Network per collegarsi utilizzando la porta modem interno:

- 1 Scegliere Apple (🍏) > Preferenze di Sistema dalla barra dei menu.
- 2 Fare clic su Network.

- 3 Scegliere "Porte network attive" dal menu a comparsa Mostra e selezionare l'opzione Attiva accanto a "Modem integrato".



- 4 Trascinare "Modem integrato" al primo posto dell'elenco "Porte Network" per impostarlo come interfaccia network preferita o principale.
- 5 Scegliere "Modem integrato" dal menu a comparsa Mostra e fare clic su PPP.
- 6 Inserire le informazioni fornite dal proprio ISP e quindi fare clic su Applica.

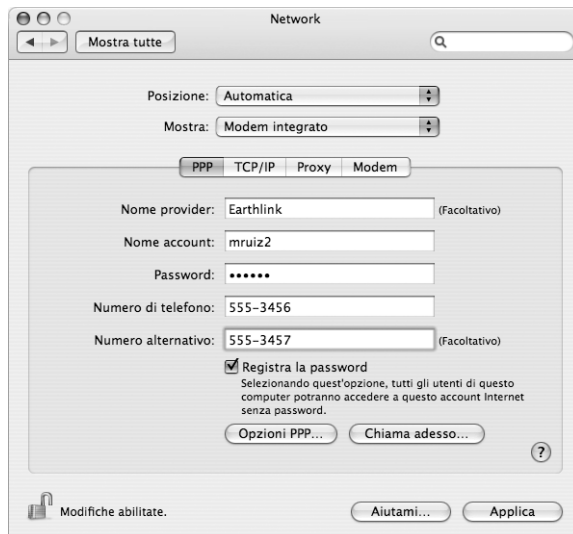

Per testare la configurazione Internet:

- 1 Aprire l'applicazione Connessione Internet (nella cartella Applicazioni).
- 2 Se necessario, fare clic sull'icona del modem interno.
- 3 Inserire il numero di telefono per la connessione, il nome account e la password, se necessario.
- 4 Fare clic su Connetti.

Connessione Internet contatta l'ISP e stabilisce una connessione.

Per collegarsi automaticamente quando si avvia un'applicazione TCP/IP, quale un browser web o la posta elettronica:

- 1 Fare clic sul pulsante "Opzioni PPP" (nella scheda PPP delle preferenze di Network).
- 2 Selezionare l'opzione "Collegati automaticamente quando richiesto"

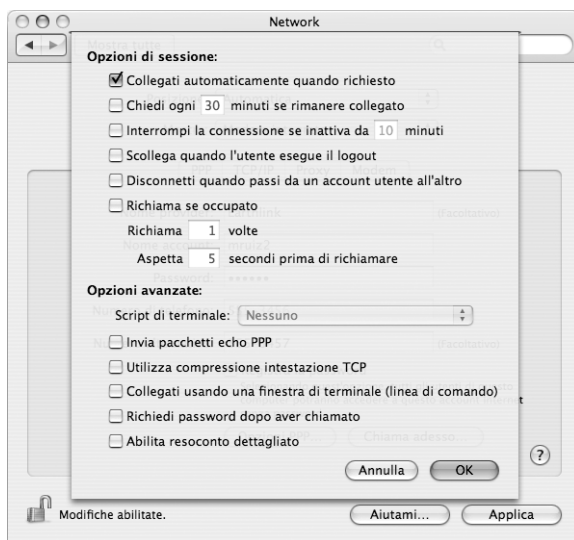

- 3 Fare clic su OK e su Applica.

Connessioni via DSL, modem via cavo o LAN

Se ci si collega a Internet utilizzando un modem DSL o via cavo o un network LAN Ethernet, chiedere all'ISP o all'amministratore network come configurare la connessione Internet:

- **Manualmente:** se si esegue una connessione manuale, l'ISP o l'amministratore network forniranno un indirizzo IP statico e altre informazioni che occorrerà inserire nelle preferenze Network.
- **Utilizzando DHCP (Dynamic Host Configuration Protocol):** se si esegue una configurazione DHCP, il server DHCP inserisce automaticamente le informazioni.
- **Utilizzando PPPoE (Point-to-Point Protocol over Ethernet):** se si utilizza un modem DSL e sono necessari un nome utente e una password per collegarsi a Internet, potrebbe essere necessario configurare il network per l'utilizzo di PPPoE.

Assicurarsi di avere le informazioni disponibili dall'ISP mentre si configura il network (consultare pagina 81).

Per configurare le preferenze network per la porta Ethernet integrata:

- 1 Scegliere Apple (🍏) > Preferenze di Sistema dalla barra dei menu.
- 2 Fare clic su Network.
- 3 Scegliere "Porte network attive" dal menu a comparsa Mostra.
- 4 Selezionare l'opzione Attiva accanto a "Ethernet integrata".



- 5 Trascinare "Ethernet integrata" al primo posto dell'elenco "Porte Network" per impostarla come interfaccia network preferita o principale.

Quindi, seguire le istruzioni per configurare il network manualmente, tramite DHCP o PPPoE, attenendosi alle istruzioni fornite dall'ISP o dall'amministratore network.

Configurare manualmente

Sono necessari l'indirizzo IP statico, l'indirizzo router e la maschera di sottorete, forniti dall'ISP (consultare pagina 81).

Per impostare una configurazione manuale:

- 1 Nelle preferenze Network, scegliere "Ethernet integrata" dal menu a comparsa Mostra.
- 2 Fare clic su TCP/IP, se necessario.
- 3 Nel menu a comparsa "Configura IPv4," scegliere Manualmente.

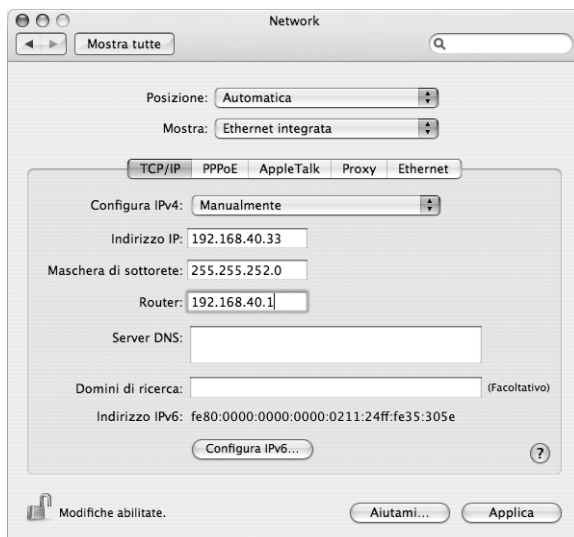

- 4 Inserire le informazioni nei campi corrispondenti.
- 5 Fare clic su Applica.

Dopo aver configurato il network, la connessione è pronta. Aprire l'applicazione per il browser web (o altre applicazioni TCP/IP) per effettuare la verifica della connessione Internet.

Configurare DHCP

Dopo aver impostato una configurazione DHCP, il server DHCP fornisce automaticamente le informazioni di network.

Per impostare una configurazione DHCP:

- 1 Nelle preferenze Network, scegliere "Ethernet integrata" dal menu a comparsa Mostra.
- 2 Fare clic su TCP/IP, se necessario.
- 3 Scegliere "Utilizzo di DHCP" dal menu a comparsa "Configura IPv4".

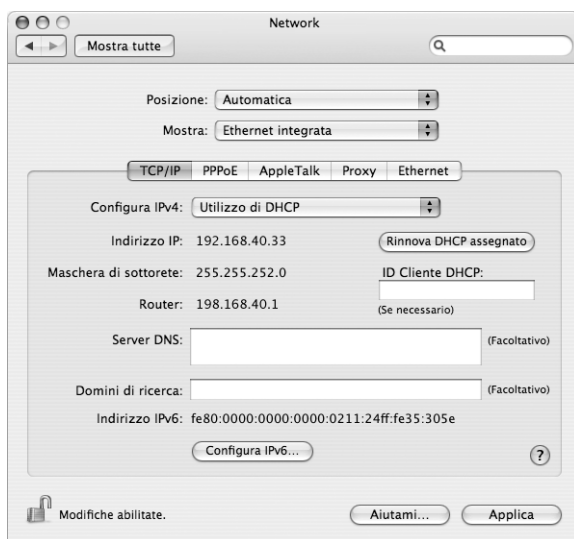

- 4 Fare clic su Applica.

Aprire l'applicazione per il browser web (o altre applicazioni TCP/IP) per effettuare la verifica della connessione Internet.

Nota: salvo diverse istruzioni da parte dell'ISP, ignorare i campi di testo "ID Cliente DHCP" e "Domini di ricerca".

Configurare PPPoE

Alcuni ISP basati su DSL utilizzano il protocollo PPPoE (Point-to-Point Protocol over Ethernet). Se si utilizza un modem DSL e sono necessari un nome utente e una password per collegarsi a Internet, verificare con il proprio ISP per determinare se è necessario utilizzare PPPoE.

Per impostare una connessione PPPoE:

Utilizzare il nome utente, la password e, se necessario, l'indirizzo DNS (Domain Name Server) ricevuti dall'ISP (consultare pagina 81).

- 1 Nelle preferenze Network, scegliere "Ethernet integrata" dal menu a comparsa Mostra.
- 2 Fare clic su PPPoE e selezionare "Collega usando PPPoE"

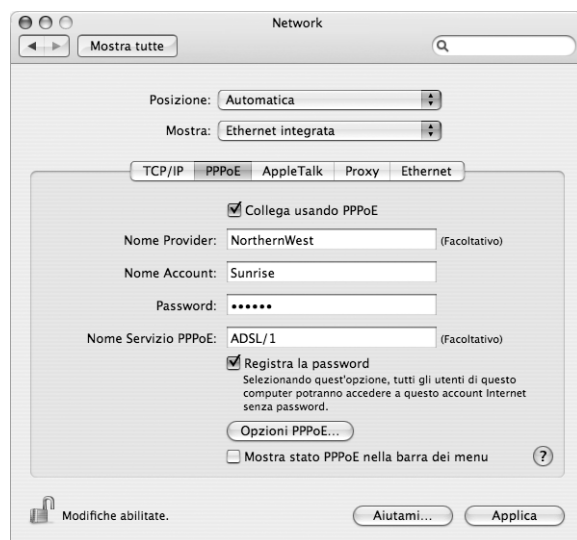

- 3 Inserire le informazioni nei campi corrispondenti. Se si desidera che tutti gli utenti del computer utilizzino lo stesso metodo di connessione, selezionare "Registra la password".

Nota: per connettersi automaticamente quando si avvia un'applicazione TCP/IP, quale un browser web o un'applicazione di posta elettronica, fare clic su "Opzioni PPPoE", quindi su "Collegati automaticamente quando richiesto".

- 4 Fare clic su TCP/IP e scegliere "Collegamento via PPP" o Manualmente dal menu a comparsa "Configura IPv4", come indicato dall'ISP. Se si dispone di un indirizzo IP statico fornito dall'ISP, scegliere Manualmente e inserire l'indirizzo nel campo di testo "Indirizzo IP".
- 5 Inserire gli indirizzi DNS (Domain Name Server) nel campo dei server DNS.

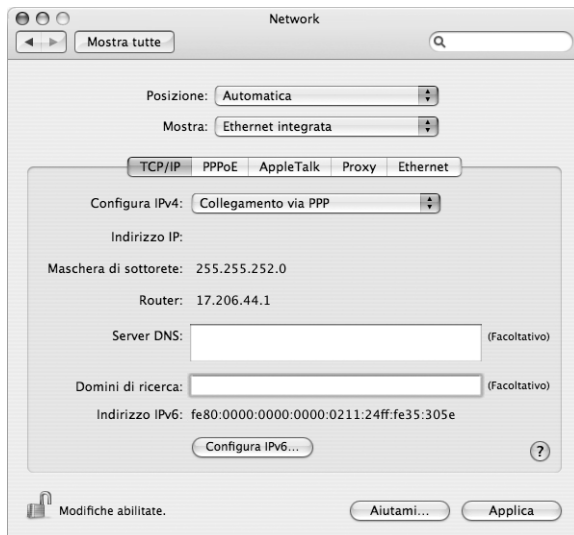

- 6 Fare clic su Applica.

Dopo aver configurato il network, è possibile connettersi a Internet. È possibile aprire l'applicazione per il browser web o altre applicazioni TCP/IP per verificare la connessione Internet.

Importante: se non si fa clic sull'opzione per la connessione automatica, sarà necessario aprire l'applicazione Connessione Internet, scegliere la configurazione corretta e fare clic su Connetti. Per ulteriori informazioni, scegliere Aiuto > Aiuto Connessione Internet dalla barra dei menu nella parte superiore dello schermo.

Configurare la connessione wireless AirPort Extreme

È possibile configurare il network AirPort Extreme e la connessione Internet utilizzando Impostazione Assistita AirPort, nella cartella Applicazioni > Utility. Impostazione Assistita AirPort aiuta a configurare la base AirPort Extreme o AirPort Express e il computer per l'utilizzo di AirPort Extreme. Per ulteriori informazioni sulla base utilizzata, consultare la documentazione fornita con la base stessa.

Se la base AirPort Extreme o AirPort Express è già configurata, nella maggior parte dei casi la scheda AirPort Extreme è pronta per l'accesso immediato.

Per verificare se si ha accesso al network AirPort Extreme:

- Fare clic sull'icona di stato AirPort nella barra dei menu e scegliere un network AirPort in elenco.



Se nell'elenco non è visualizzabile un network AirPort, è possibile utilizzare Impostazione Assistita AirPort per verificare o modificare le impostazioni, oppure modificarle utilizzando il pannello Network delle Preferenze di Sistema.

Configurazione manuale della connessione AirPort Extreme

Richiedere le seguenti informazioni all'amministratore del sistema se si deve configurare una connessione manuale, che utilizza indirizzi preassegnati specifici per i server e i computer.

Se si effettua la connessione utilizzando DHCP, la maggior parte di queste informazioni viene automaticamente inviata al computer dal network; chiedere quindi all'amministratore del sistema ciò che è necessario.

- Indirizzi DNS (Domain Name Server), se necessari.
- Configurazione DHCP o indirizzo IP manuale.
- Indirizzo IP .
- Indirizzo router.
- Maschera di sottorete.
- Password, se necessaria.

Quindi, assicurarsi che le opzioni di connessione di AirPort siano attive nelle preferenze Network.

Per configurare le preferenze Network per una connessione AirPort Extreme:

- 1 Scegliere Apple (🍏) > Preferenze di Sistema dalla barra dei menu.
- 2 Fare clic su Network.
- 3 Scegliere “Porte network attive” dal menu a comparsa Mostra.
- 4 Selezionare l’opzione Attiva accanto ad AirPort.

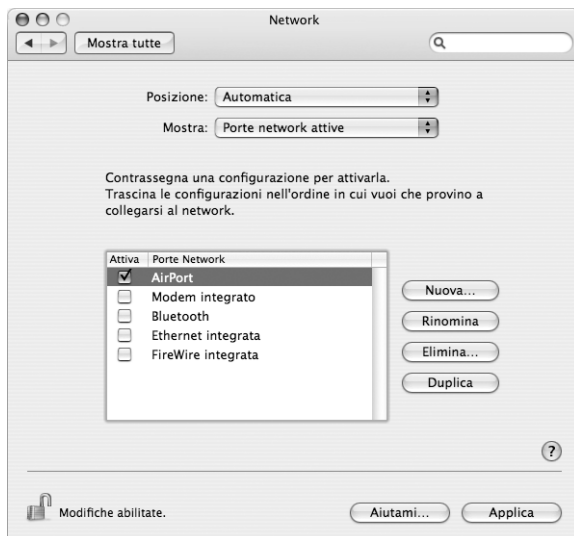

Quindi, seguire le istruzioni per configurare il network manualmente o utilizzando DHCP come indicato dall’ISP o dall’amministratore network. Se si configura il network, potrebbe essere più semplice configurarlo utilizzando DHCP, poiché il server assegna automaticamente gli indirizzi IP.

- 5 Scegliere AirPort dal menu a comparsa Mostra.
- 6 Fare clic su TCP/IP, se necessario.

- 7 Nel menu a comparsa "Configura IPv4", scegliere "Manualmente" o "Utilizzo di DHCP":

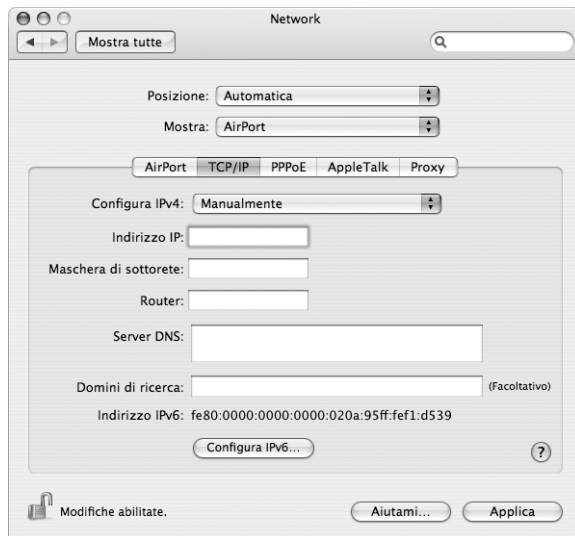

- Se si è scelto *Manualmente*, inserire le altre informazioni nei campi corrispondenti.
 - Se si è scelto *Utilizzo di DHCP*, non è necessario inserire altre informazioni a meno che l'amministratore del sistema non abbia fornito istruzioni diverse.
- 8 Fare clic su AirPort e selezionare le opzioni per il collegamento a un network AirPort Extreme, dopo aver riavviato o quando il computer esce dallo stato di Stop.
- 9 Fare clic su Applica.

Dopo aver configurato le impostazioni AirPort, la connessione è pronta.

Per verificare la connessione AirPort Extreme:

- Fare clic sull'icona di stato AirPort nella barra dei menu e scegliere "Attiva AirPort".
Qualsiasi network AirPort Extreme nel raggio di portata dovrebbe apparire nel menu.

Soluzione dei problemi di connessione

Se si riscontrano problemi con la connessione a Internet, fare riferimento ai suggerimenti nelle seguenti sezioni relativi al tipo di connessione che si possiede.

Connessione Internet: modem via cavo, DSL e LAN

Se non si riesce a collegarsi a Internet con il modem via cavo, DSL, o LAN (local area network), fare riferimento alle istruzioni successive.

Importante: le istruzioni relative ai modem non sono applicabili agli utenti LAN. Gli utenti LAN potrebbero disporre di hub, switch, router o connessioni pod che gli utenti di modem via cavo o DSL non hanno. Gli utenti LAN dovrebbero contattare il loro amministratore network, non il loro ISP.

Controllare i cavi e l'alimentazione

Assicurarsi che tutti i cavi del modem siano collegati correttamente, incluso il cavo di alimentazione, il cavo che collega il modem al computer e il cavo che collega il modem alla presa a muro. Controllare i cavi e le alimentazioni degli hub e dei router Ethernet.

Spegnere e accendere il modem e reimpostarne l'hardware

Porre a riposo l'alimentatore del modem via cavo o DSL spegnendolo per alcuni minuti e quindi riaccendendolo. Alcuni ISP raccomandano di scollegare il cavo di alimentazione del modem. Se il modem dispone di un pulsante di reinizializzazione, è possibile premerlo prima o dopo avere messo a riposo l'alimentatore.

Connessioni PPPoE

Se non ci si riesce a connettere al proprio Internet Provider utilizzando il protocollo PPPoE, controllare per prima cosa i cavi e l'alimentazione, quindi spegnere e riaccendere il modem e reimpostarne l'hardware.

Controllare le impostazioni delle Preferenze di Sistema:

- 1 Scegliere Apple (🍏) > Preferenze di Sistema dalla barra dei menu.
- 2 Fare clic su Network.
- 3 Scegliere "Porte network attive" dal menu a comparsa Mostra.
- 4 Trascinare "Ethernet integrata" al primo posto dell'elenco "Porte Network".
- 5 Scegliere "Ethernet integrata" dal menu a comparsa Mostra.
- 6 Fare clic su PPPoE.
- 7 Selezionare l'opzione "Collega usando PPPoE".
- 8 Controllare il campo di testo "Nome Account" per accertarsi di avere inserito le informazioni corrette fornite dall'ISP.

- 9 Reinserire la password se si desidera registrarla, per accertarsi che sia corretta.
- 10 Fare clic su TCP/IP. Assicurarsi di aver inserito in questo pannello le informazioni corrette ricevute dall'ISP.
- 11 Fare clic su Applica.

Connessioni network

Se si hanno due o più computer che condividono una connessione Internet, assicurarsi che il network sia configurato correttamente. È necessario verificare se l'ISP fornisca un solo o più indirizzi IP, uno per ogni computer.

Se si usa un solo indirizzo IP, allora è necessario avere un router in grado di condividere la connessione, noto anche come NAT (Network Address Translation) o "IP masquerading". Per informazioni sulla configurazione, consultare la documentazione fornita con il router in uso o contattare il responsabile della configurazione network. La base AirPort Extreme può essere utilizzata per condividere un indirizzo IP tra più computer. Per ulteriori informazioni sull'utilizzo della base AirPort Extreme, consultare l'aiuto su schermo o visitare il sito web Apple AirPort all'indirizzo www.apple.com/it/airport.

Se il problema persiste, contattare il proprio ISP.

Ci sono domande? Ecco le dieci domande principali poste generalmente dagli utenti di PowerBook.

La mia connessione Internet non funziona. Come configurarla?

Ci sono diversi tipi di connessioni Internet. Ad esempio, è possibile connettersi tramite modem, connessione DSL, connessione wireless AirPort o network Ethernet. È necessario fornire a Mac OS X le informazioni specifiche sul tipo di connessione, sull'ISP (Internet Service Provider) o sul network. Il primo passo nella configurazione della connessione è la raccolta delle informazioni necessarie per il tipo di connessione. Per sapere quali informazioni sono necessarie e per istruzioni su come configurare il tipo di connessione, consultare l'Appendice C, "Collegarsi a Internet" a pagina 79. Sul computer è installata anche un'applicazione Impostazione Assistita per aiutare l'utente a configurare la connessione Internet. Aprire le Preferenze di Sistema, quindi fare clic su Network. Fare clic sul pulsante Aiutami per aprire Impostazione Assistita Network.

Come configurare la stampante? È compatibile con PowerBook?

Collegare la stampante e installare il software seguendo le istruzioni fornite con essa. Quindi, aprire le Preferenze di Sistema e fare clic sull'icona Stampa e Fax. Utilizzare il pannello Stampa e Fax per configurare PowerBook in modo che acceda alla stampante. Sono reperibili numerose informazioni sull'impostazione delle stampanti nell'Aiuto Mac (scegliere Aiuto > Aiuto Mac dalla barra dei menu e cercare "stampante"). Consultare anche la sezione "Collegarsi a una stampante" a pagina 29 di questo manuale.

Se la stampante non funziona correttamente, potrebbe essere necessario verificare la disponibilità dei driver aggiornati nel sito web del produttore. Spesso l'ultimo software della stampante è disponibile per il download.

Se si invia una stampa, ma la stampante non funziona, verificare se la stampa sia bloccata o in sospeso facendo clic sull'icona della stampante nel Dock. Se non appare alcuna icona nel Dock, aprire Utility di configurazione stampante nella cartella Applicazioni > Utility e fare doppio clic sul nome della stampante. Se la finestra della stampante informa che la stampa è stata interrotta, fare clic sul pulsante Riprendi. Se Sospendi appare accanto al nome della stampa, riprendere la stampa facendo clic sul nome della stampa e su Riprendi. Se una stampa è stata interrotta a causa di un errore tecnico, è possibile eliminare la coda di stampa selezionandola e facendo clic su Elimina. Provare quindi a lanciare di nuovo la stampa.

Come funziona l'interfaccia di Mac OS X?

Gli utenti che utilizzano per la prima volta Mac OS X hanno spesso delle domande su come effettuare determinate operazioni. La migliore fonte di informazioni su Mac OS X è l'Aiuto Mac. Si possono trovare spiegazioni introduttive per i nuovi utenti, utenti che passano a Mac da computer Windows e utenti che effettuano l'aggiornamento da Mac OS 9. Aprire l'Aiuto Mac scegliendo Aiuto > Aiuto Mac nella barra dei menu, nella porzione superiore dello schermo. Consultare le nuove informazioni qui elencate per gli utenti di Mac OS X. Molte delle operazioni di base che interessano gli utenti coinvolgono il Finder, quindi cercare anche "Finder".

Come prolungare la durata della batteria di PowerBook?

Ricordarsi di calibrare la batteria quando viene utilizzata per la prima volta (consultare "Calibrazione della batteria" a pagina 17). È possibile risparmiare l'energia della batteria utilizzando il pannello delle preferenze Risparmio Energia per specificare dopo quanto tempo il computer deve entrare nello stato di Stop o lo schermo deve diventare scuro. Aprire le Preferenze di Sistema e fare clic sull'icona Risparmio Energia. Scegliere le impostazioni ottimizzate per il proprio tipo di utilizzo. Anche l'utilizzo delle periferiche, quali dischi rigidi che ricevono energia dal computer, può ridurre la durata della batteria. È possibile conservare la batteria scollegando tali periferiche. È possibile anche acquistare una batteria addizionale che si può collegare al computer quando diminuisce l'energia. Per ulteriori informazioni su come risparmiare la batteria, consultare "Consigli per la conservazione della batteria" a pagina 55.

Non succede nulla dopo aver inserito un disco nell'unità ottica. Come verificare se il disco è compatibile con l'unità ottica?

Premere il tasto Espelli media (⏏) per espellere il disco. Le unità ottiche a caricamento automatico di Apple supportano solo dischi con diametro di 12 cm. Dischi non standard e dischi di forma non circolare non funzionano nell'unità ottica. Per ulteriori informazioni su dischi non standard, consultare il sito web Apple Service & Support all'indirizzo www.apple.com/it/support e cercare l'argomento "dischi non standard".

Attenzione: l'inserimento di un disco non standard nell'unità ottica potrebbe danneggiarla.

Come collegare un monitor o un televisore a PowerBook?

PowerBook è fornito con una porta monitor esterno e adattatori per collegare molti tipi di monitor comunemente usati, TV e schermi video. Se il dispositivo è dotato di un connettore diverso dalla porta monitor esterno su PowerBook, è necessario un adattatore per collegarlo alla porta. Per visualizzare gli adattatori inclusi con PowerBook, consultare pagina 5. Per ulteriori informazioni sulla connessione di monitor e altri dispositivi, consultare “Utilizzare un supporto video esterno (DVI, VGA e S-Video)” a pagina 44.

Non si ricorda la password. Come reimpostarla?

Per reimpostare la password, avviare dal disco di installazione e ripristino software fornito con il computer. Dopo l’apertura del programma d’installazione. Scegliere Installer > Ripristino password, dalla barra dei menu. Seguire le istruzioni su schermo.

Si sente una ventola ma PowerBook si sta scaldando. È normale?

Mentre PowerBook è in funzione, è ideato per mantenere un limite di temperatura di sicurezza. La ventola si avvia e continua a funzionare per mantenere PowerBook a temperature normali. La parte inferiore di PowerBook potrebbe surriscaldarsi poiché è ideata per disperdere il calore attraverso lo chassis. Si tratta di un comportamento normale. Per maggiori informazioni, consultare la sezione “Utilizzo di PowerBook” a pagina 74.

L’applicazione o Mac OS X non funziona correttamente. È necessario reinstallare Mac OS X?

Il processo per la risoluzione di un problema richiede di determinare altre informazioni, ad esempio se un problema si verifica sempre con una particolare applicazione, se è legato al sistema operativo o se è dovuto a un errore hardware. Prima di reinstallare, consultare “Risoluzione dei problemi” a pagina 63 come aiuto per l’analisi del problema. Apple fornisce anche spiegazioni tecniche e consigli su come risolvere problemi nel sito web Apple Service & Support all’indirizzo www.apple.com/it/support. Se si determina che è necessario reinstallare Mac OS X, si troveranno le istruzioni in “Reinstallare il software in dotazione con il computer” a pagina 67.

Se l’applicazione che è stata installata su PowerBook non funziona.

Dove trovare aiuto?

Controllare la documentazione fornita con l’applicazione per istruzioni su come ottenere supporto. Spesso i produttori sono consapevoli dei problemi comuni che possono verificarsi con le loro applicazioni e offrono soluzioni e aggiornamenti per un utilizzo immediato. Se il programma non è un prodotto Apple, è necessario contattare direttamente il produttore per un supporto appropriato.

Communications Regulation Information

FCC Compliance Statement

This device complies with part 15 of the FCC rules. Operation is subject to the following two conditions: (1) This device may not cause harmful interference, and (2) this device must accept any interference received, including interference that may cause undesired operation. See instructions if interference to radio or television reception is suspected.

Radio and Television Interference

This computer equipment generates, uses, and can radiate radio-frequency energy. If it is not installed and used properly—that is, in strict accordance with Apple's instructions—it may cause interference with radio and television reception.

This equipment has been tested and found to comply with the limits for a Class B digital device in accordance with the specifications in Part 15 of FCC rules. These specifications are designed to provide reasonable protection against such interference in a residential installation. However, there is no guarantee that interference will not occur in a particular installation.

You can determine whether your computer system is causing interference by turning it off. If the interference stops, it was probably caused by the computer or one of the peripheral devices.

If your computer system does cause interference to radio or television reception, try to correct the interference by using one or more of the following measures:

- Turn the television or radio antenna until the interference stops.
- Move the computer to one side or the other of the television or radio.
- Move the computer farther away from the television or radio.
- Plug the computer into an outlet that is on a different circuit from the television or radio. (That is, make certain the computer and the television or radio are on circuits controlled by different circuit breakers or fuses.)

If necessary, consult an Apple-authorized service provider or Apple. See the service and support information that came with your Apple product. Or, consult an experienced radio/television technician for additional suggestions.

Important: Changes or modifications to this product not authorized by Apple Computer, Inc., could void the EMC compliance and negate your authority to operate the product.

This product has demonstrated EMC compliance under conditions that included the use of compliant peripheral devices and shielded cables between system components. It is important that you use compliant peripheral devices and shielded cables between system components to reduce the possibility of causing interference to radios, television sets, and other electronic devices.

Responsible party (contact for FCC matters only): Apple Computer, Inc. Product Compliance, 1 Infinite Loop M/S 26-A, Cupertino, CA 95014-2084, 408-974-2000.

Bluetooth Information

FCC Bluetooth Wireless Compliance

The antenna used with this transmitter must not be colocated or operated in conjunction with any other antenna or transmitter subject to the conditions of the FCC Grant.

Bluetooth Industry Canada Statement

This Class B device meets all requirements of the Canadian interference-causing equipment regulations.

Cet appareil numérique de la Class B respecte toutes les exigences du Règlement sur le matériel brouilleur du Canada.

Dichiarazione di conformità Bluetooth Europa-Unione Europea

Il presente dispositivo wireless è conforme alle specifiche EN 300 328, EN 301-489 ed EN 60950, in base a quanto stabilito dalla Direttiva R&TTE.

Industry Canada Statement

Complies with the Canadian ICES-003 Class B specifications. Cet appareil numérique de la classe B est conforme à la norme NMB-003 du Canada.

VCCI Class B Statement

情報処理装置等電波障害自主規制について

この装置は、情報処理装置等電波障害自主規制協議会 (VCCI) の基準に基づくクラス B 情報技術装置です。この装置は家庭環境で使用されることを目的としていますが、この装置がラジオやテレビジョン受信機に近接して使用されると、受信障害を引き起こすことがあります。

取扱説明書に従って正しい取扱をしてください。

Dichiarazione di conformità Europa-Unione Europea

Conforme alle direttive europee 72/23/EEC, 89/336/EEC, 1999/5/EC.

Andare al sito <http://www.apple.com/euro/compliance/>.

Laser Information

Warning: Making adjustments or performing procedures other than those specified in your equipment's manual may result in hazardous radiation exposure.

Do not attempt to disassemble the cabinet containing the laser. The laser beam used in this product is harmful to the eyes. The use of optical instruments, such as magnifying lenses, with this product increases the potential hazard to your eyes. For your safety, have this equipment serviced only by an Apple-authorized service provider.

Because of the optical disc drive in your computer, your computer is a Class 1 laser product. The Class 1 label, located in a user-accessible area, indicates that the drive meets minimum safety requirements. A service warning label is located in a service-accessible area. The labels on your product may differ slightly from the ones shown here.



Class 2 Label



Service warning label

Exposure to Radio Frequency Energy

The radiated output power of the AirPort Extreme technology is far below the FCC radio frequency exposure limits. Nevertheless, it is advised to use the wireless equipment in such a manner that the potential for human contact during normal operation is minimized.

Mouse and Keyboard Information

Il mouse ottico Apple è un prodotto di Classe 1 LED. Questo prodotto è conforme ai requisiti delle direttive europee 72/23/EEC e 89/336/EEC.

It also complies with the Canadian ICES-003 Class B Specification.

Avviso di attività ad alto rischio

Questo sistema non è predisposto per l'utilizzo all'interno di strutture nucleari, sistemi di navigazione o di comunicazione aerea, strumenti per il controllo del traffico aereo o per altri utilizzi nei quali un'improvvisa interruzione del corretto funzionamento del sistema possa causare morte o danni fisici a persone o gravi danni ambientali.

ENERGY STAR® Compliance

As an ENERGY STAR® partner, Apple has determined that standard configurations of this product meet the ENERGY STAR® guidelines for energy efficiency. The ENERGY STAR® program is a partnership with office product equipment manufacturers to promote energy-efficiency. Reducing energy consumption of office products saves money and reduces pollution by eliminating wasted energy.

Disposal and Recycling Information

The backlight lamp in this product contains mercury. Dispose according to local, state, and federal laws. For information about Apple's recycling program, go to www.apple.com/environment/summary.html.

Battery Disposal Information

Smaltire le batterie seguendo le normative ambientali locali.

Deutschland: Das Gerät enthält Batterien. Diese gehören nicht in den Hausmüll. Sie können verbrauchte Batterien beim Handel oder bei den Kommunen unentgeltlich abgeben. Um Kurzschlüsse zu vermeiden, kleben Sie die Pole der Batterien vorsorglich mit einem Klebestreifen ab.

Nederlands: Gebruikte batterijen kunnen worden ingeleverd bij de chemokar of in een speciale batterijcontainer voor klein chemisch afval (kca) worden gedeponeerd.



Taiwan:



廢電池請回收

Unione Europea-Informazioni per l'eliminazione:

Questo simbolo significa che, in base alle leggi e alle norme locali, il prodotto dovrebbe essere eliminato separatamente dai rifiuti casalinghi. Quando il prodotto diventa inutilizzabile, portarlo nel punto di raccolta stabilito dalle autorità locali. Alcuni punti di raccolta accettano i prodotti gratuitamente. La raccolta separata e il riciclaggio del prodotto al momento dell'eliminazione aiutano a conservare le risorse naturali e assicurano che venga riciclato in maniera tale da salvaguardare la salute umana e l'ambiente.



Informazioni sul telefono e il modem Apple a 56K

Informare la propria compagnia telefonica

Alcune compagnie telefoniche richiedono alle società di essere informate quando queste collegano un modem alle loro linee telefoniche.

Information You Need in the United States

The internal modem complies with Part 6B of the FCC rules. On the back of this equipment is a label that contains, among other information, the FCC registration number and ringer equivalence number (REN). If requested, provide this information to your telephone company.

- *Ringer equivalence number (REN):* 0.1B The REN is useful to determine the quantity of devices you may connect to your telephone lines and still have all those devices ring when your telephone number is called. In most, but not all areas, the sum of the RENs of all devices connected to one line should not exceed five (5.0). To be certain of the number of devices you may connect to your line, as determined by the REN, you should contact your local telephone company to determine the maximum REN for your calling area.
- *Telephone jack type:* USOC, RJ-11 An FCC-compliant telephone cord and modular plug are provided with this equipment. This equipment is designed to be connected to the telephone network or premises wiring using a compatible modular jack that complies with Part 68 rules. See the installation instructions for details.

Telephone Line Problems

If your telephone doesn't work, there may be a problem with your telephone line. Disconnect the modem to see if the problem goes away. If it doesn't, report the problem either to your local telephone company or to your company's telecommunications people.

If disconnecting the modem eliminates the problem, the modem itself may need service. See the service and support information that came with your Apple product for instructions on how to contact Apple or an Apple-authorized service provider for assistance.

If you do not disconnect your modem when it is adversely affecting the telephone line, the telephone company has the right to disconnect your service temporarily until you correct the problem. The telephone company will notify you as soon as possible. Also, you will be informed of your right to file a complaint with the FCC.

The telephone company may make changes in its facilities, equipment, operations, or procedures that could affect the operation of your equipment. If this

happens, the telephone company will provide advance notice in order for you to make the necessary modifications to maintain uninterrupted service.

The internal modem will not work with party lines, cannot be connected to a coin-operated telephone, and may not work with a private branch exchange (PBX).

Telephone Consumer Protection Act

The Telephone Consumer Protection Act of 1991 makes it unlawful for any person to use a computer or other electronic device to send any message via a telephone fax machine unless such message clearly contains, in a margin at the top or bottom of each transmitted page or on the first page of the transmission, the date and time it was sent and an identification of the business or other entity, or individual sending the message and the telephone number of the sending machine of such business, entity, or individual.

Information You Need in Canada

The Industry Canada (IC) label identifies certified equipment. This certification means that the equipment meets certain telecommunications network protective, operational, and safety requirements. The Department does not guarantee the equipment will operate to a user's satisfaction.

Before installing this equipment, make sure that you are permitted to connect to the facilities of the local telecommunications company. Be sure you use an acceptable method of connection to install the equipment. In some cases, you may extend the company's internal wiring for single-line individual service by means of a certified telephone extension cord. Be aware, however, that compliance with these conditions may not prevent degradation of service in some situations.

Repairs to certified equipment should be made by an authorized Canadian maintenance facility designated by the supplier. Any equipment malfunctions or repairs or alterations that you make to this equipment may cause the telecommunications company to request that you disconnect the equipment.

In Canada, contact Apple at: 7495 Birchmount Road, Markham, Ontario, L3R 5G2, 800-263-3394

Warning: Users should ensure for their own protection that the electrical ground connections of the power utility, telephone lines, and internal metallic water pipe system, if present, are connected together. This precaution may be particularly important in rural areas.

Users should not attempt to make such connections themselves, but should contact the appropriate electric inspection authority or electrician.

- *Load number:* 0,1 The load number (LN) assigned to each terminal device denotes the percentage of the total load to be connected to the telephone loop that is used by the device, to prevent overloading. The termination of a loop may consist of any combination of devices, subject only to the requirement that the sum of the load numbers of all devices does not exceed 100.
- *Telephone jack type:* CA-11

Informations Destinées aux Utilisateurs Canadiens

L'étiquette d'Industrie Canada identifie un matériel homologué. Cette étiquette certifie que le matériel est conforme à certaines normes de protection, d'exploitation et de sécurité des réseaux de télécommunications. Le Ministère n'assure toutefois pas que le matériel fonctionnera à la satisfaction de l'utilisateur.

Avant d'installer ce matériel, l'utilisateur doit s'assurer qu'il est permis de la raccorder au réseau de l'entreprise locale de télécommunication. Le matériel doit également être installé en suivant une méthode acceptée de raccordement. Dans certains cas, le câblage appartenant à l'entreprise utilisé pour un service individuel à ligne unique peut être prolongé au moyen d'un dispositif homologué de raccordement (cordon prolongateur téléphonique).

L'abonné ne doit pas oublier qu'il est possible que la conformité aux conditions énoncées ci-dessus n'empêche pas la dégradation du service dans certaines situations. De fait, les entreprises de télécommunication ne permettent pas que l'on raccorde un matériel aux prises d'abonnés, sauf dans les cas précis prévus par les tarifs particuliers de ces entreprises.

Les réparations de matériel homologué doivent être effectuées par un centre d'entretien canadien autorisé désigné par la fournisseur. La compagnie de télécommunications peut demander à l'utilisateur de débrancher un appareil suite à des réparations ou à des modifications effectuées par l'utilisateur ou en raison d'un mauvais fonctionnement.

Veuillez contacter Apple pour des informations supplémentaires:

Apple Canada, Inc.
7495 Birchmount Road
Markham, Ontario
Canada L3R 5G2

Service à la clientèle d'Apple Canada: 800-263-3394

Avertissement : pour sa propre protection, l'utilisateur doit s'assurer que tout les fils de mise à la terre du secteur, des lignes téléphoniques et les canalisations d'eau métalliques, s'il y en a, soient raccordés ensemble. Cette précaution est particulièrement importante dans les régions rurales.

L'utilisateur ne doit pas tenter de faire ces raccordements lui-même; il doit avoir recours à un service d'inspection des installations électriques ou à un électricien, selon le cas.

- *Numéro de charge:* 0.1 L'indice de charge (IC) assigné à chaque dispositif terminal indique, pour éviter toute surcharge, le pourcentage de la charge totale qui sera raccordée à un circuit téléphonique bouclé utilisé par ce dispositif. La terminaison du circuit bouclé peut être constituée de n'importe quelle combinaison de dispositifs pourvu que la somme des indices de charge de l'ensemble des dispositifs ne dépasse pas 100.
- *Type de prise téléphonique:* CA-11

Information You Need in the United Kingdom

This terminal equipment is intended for direct connection to the analogue Public Switched Telecommunications Network and is approved for use within the United Kingdom with the following features:

- Modem facility
- Autocalling facility
- Autoanswer facility
- DTMF signaling

Operation in the absence of proceed indication or upon detection of proceed indication

This product is in conformity with relevant regulatory standards following the provisions of European Council Directives 73/23/EEC (Low Voltage Directive) and 89/336/EEC amended by 92/31/EEC (EMC Directive).

Informationen für Deutschland

Diese Modem-Karte ist als Endeinrichtung vorgesehen und muss an ein TAE mit F-Kodierung angeschlossen werden. Diese Endeinrichtung ist in Konformität gemäss Niederspannungsrichtlinie 73 / 23 / EWG sowie EMC-Richtlinien 89 / 336 / EWG und 92 / 31 / EWG.

Informations pour la France

Ce matériel est conforme aux normes applicables de sécurité électrique d'après la directive 73 / 23 / CEE et aux normes applicables de comptabilité électromagnétique d'après la directive 89 / 336 / CEE, modifié par la directive 92 / 31 / CEE.

Information You Need in Australia

All telecommunications devices are required to be labelled as complying to the Australian telecommunications standards, ensuring the health and safety of the operator and the integrity of the Australian telecommunications network. To provide compliance with the Australian Communications Authority's technical standards, please ensure that the following AT commands are maintained:

- ATB0 (ITU/CCITT operation)
- AT&G0 (no guard tone)
- AT&P1 (33/66 pulse dial make/break ratio)
- ATS0 = 0 or ATS0 = 1 (no answer or answer greater than one ring)
- ATS6 = 95 (DTMF period between 70–255 ms)
- ATS11 = 95 (DTMF period between 70–255 ms)

For calls that are automatically generated, a total of three call attempts are allowed to a telephone number, with a minimum period between calls of 2 seconds. If the call does not connect after three attempts, 30 minutes must expire before automatic redialing may be initiated. Failure to set the modem (and any associated communications software) to the above settings may result in the modem being non-compliant with Australian telecommunications standards. Under these circumstances a user could be subject to significant penalties under the Telecommunications Act 1997.

This modem must be properly secured in order for you to use it. Telecommunications network voltages exist inside the computer and the telecommunications line connection must be removed before opening the computer.

Information You Need in New Zealand

This modem is fully approved to operate on the New Zealand telecommunications network under Telepermit number PTC 211/04/002. All telecommunications devices are required to hold a Telepermit and be labelled accordingly with the approved Telepermit number to comply with the New Zealand telecommunications standards, ensuring the health and safety of the operator and the integrity of the New Zealand telecommunications network. To ensure compliance, all calls that are automatically generated should not make more than 10 call attempts to the same number within any 30 minute period with a minimum period between calls of 30 seconds. Failure to adhere to these standards may result in the modem being non-compliant with New Zealand Telecom standards. Under these circumstances a user could be subject to significant penalties.

Important: The grant of a Telepermit for any item of terminal equipment indicates that only Telecom has accepted that the item complies with minimum conditions for connection to its network. It indicates no endorsement of the product by Telecom, nor does it provide any sort of warranty. Above all, it provides no assurance that any item will work correctly in all respects with another item of Telepermitted equipment of a different make or model, nor does it imply that any product is compatible with all of Telecom's network services.

