

GEBRUIKSAANWIJZING
INSTRUCTION MANUAL
BEDIENUNGSANWEISUNG
MODO DE EMPLEO
ISTRUZIONE PER L'USO
NÁVOD K POUŽITÍ
MODE D'EMPLOI

BELANGRIJK! Garantie pagina 20
WARNING! Warranty page 30
WICHTIG! Garantie Seite 41
IMPORTANTE! Garantía página 50
IMPORTANTE! Garanzia pagina 61
VAROVÁNÍ! Záruční podmínky 71
AVERTISSEMENT! Garantie page 30

Geen registratie = geen service!
No registration = no service!
Keine Ausrichtung = kein Service!
Ningún registro = ningún servicio!
Nessun registro = nessun servizio!
Záruka se vzťahuje = pouze na kočárky s registračním číslem!
Pas d'enregistrement = pas de service!

Joolz Day

Carton box 1

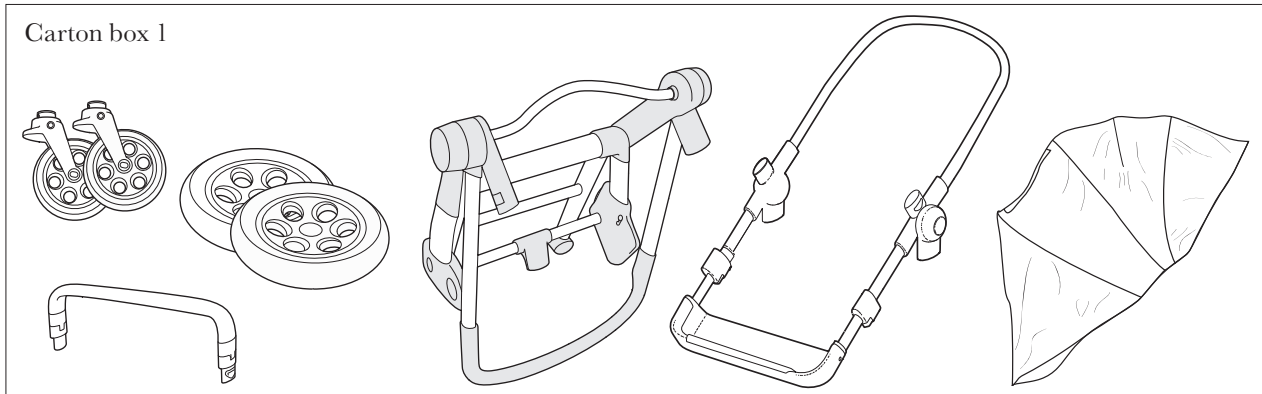

Carton box 2

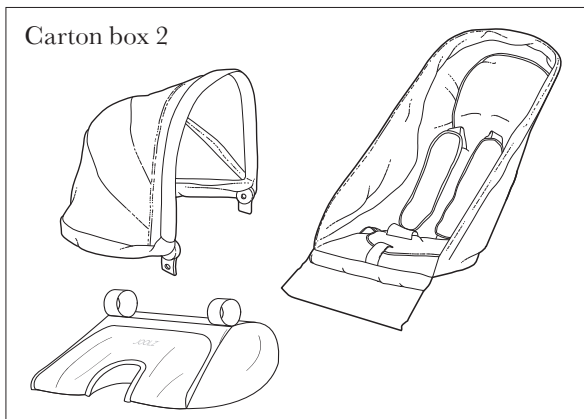

Carton box 3

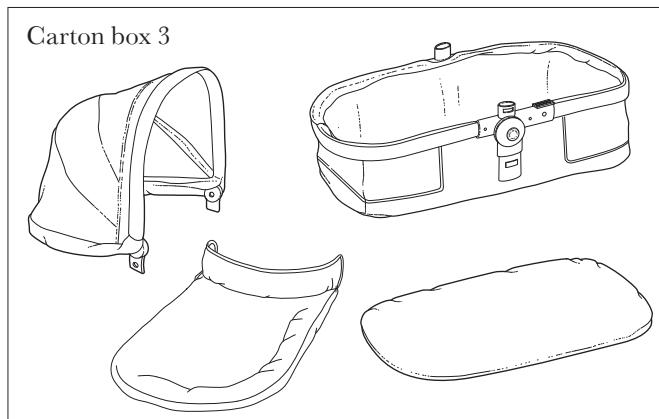

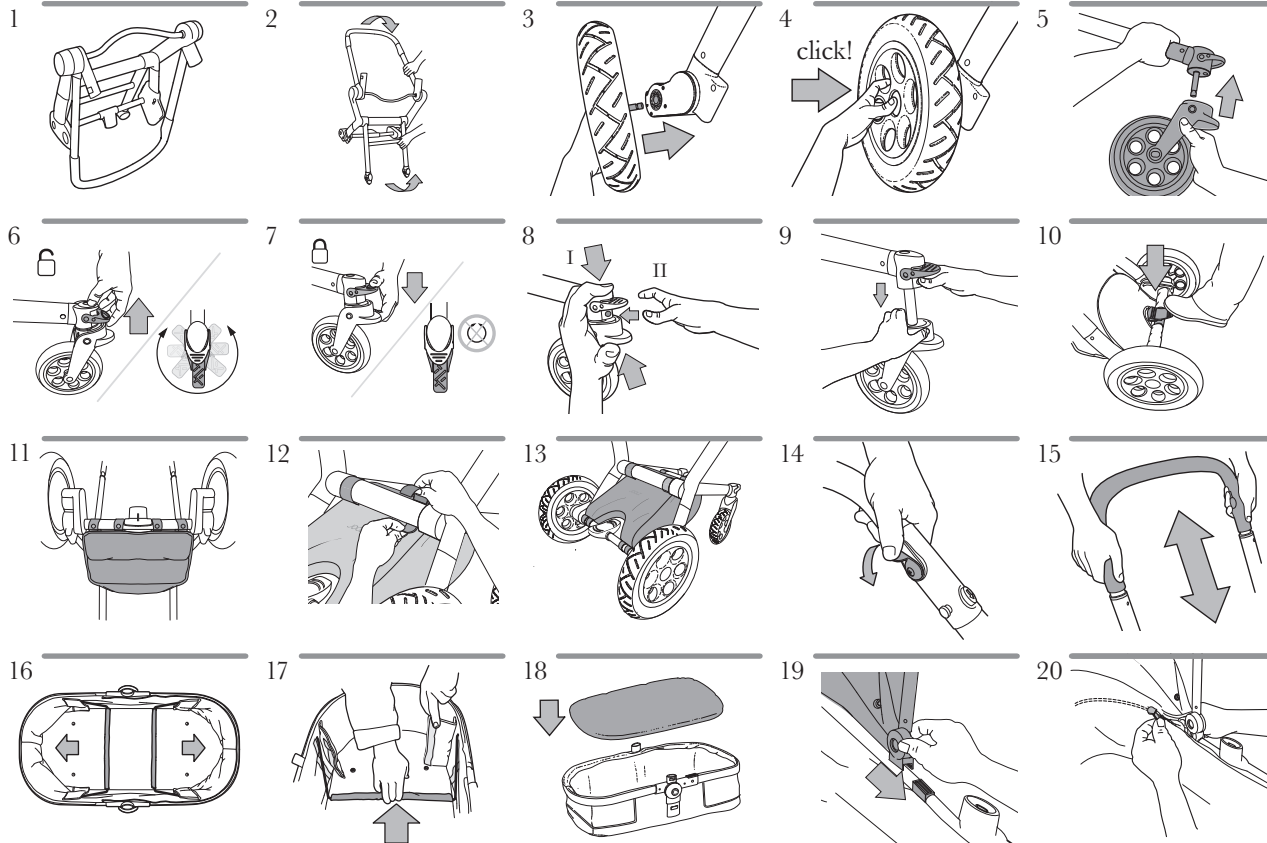

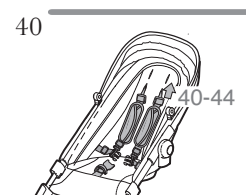
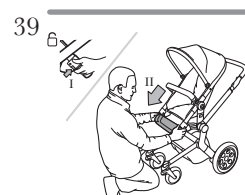
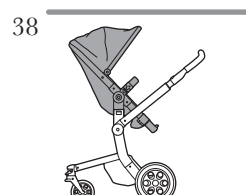
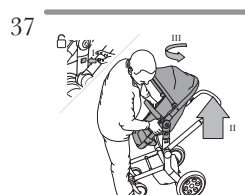
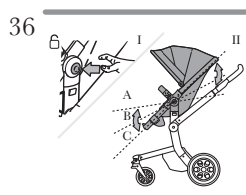
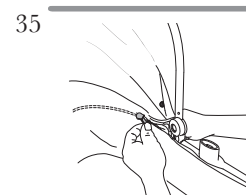
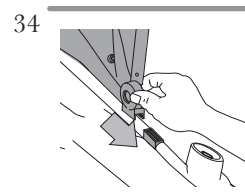
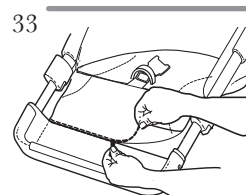
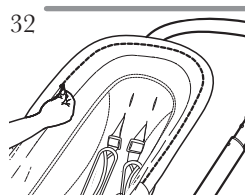
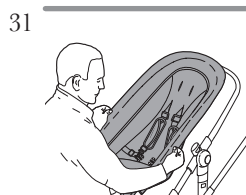
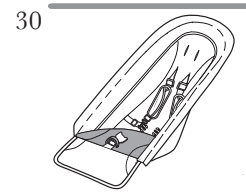
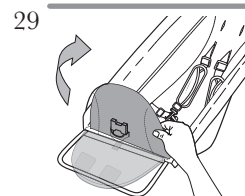
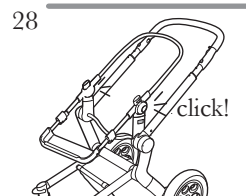
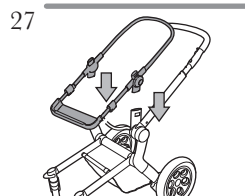
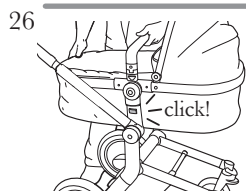
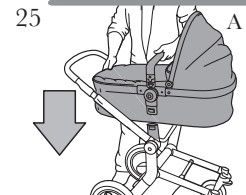
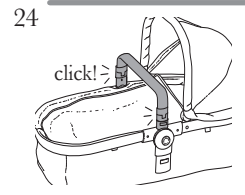
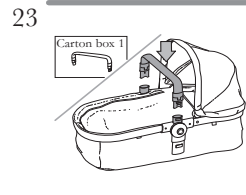
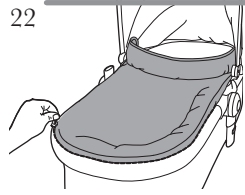

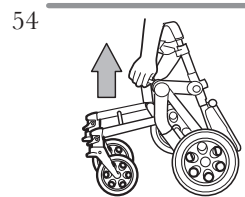
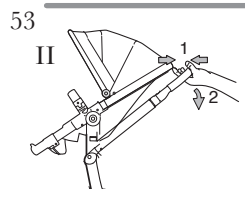
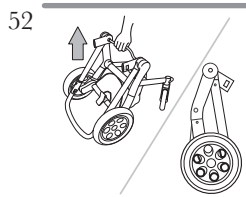
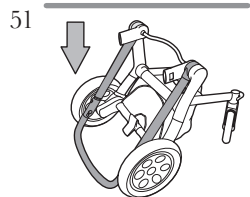
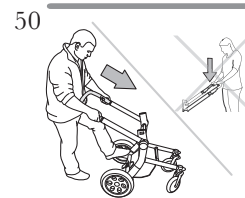
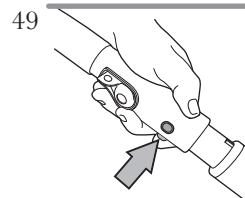
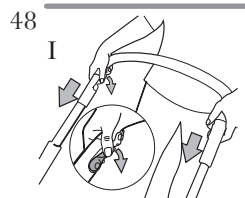
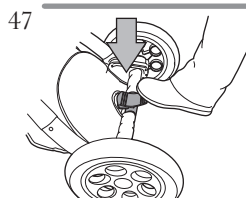
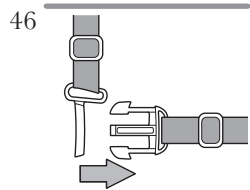
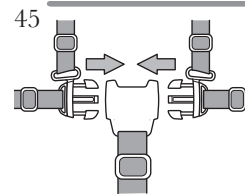
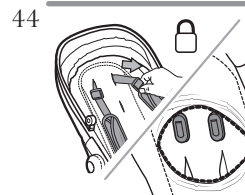
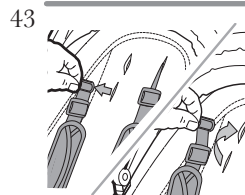
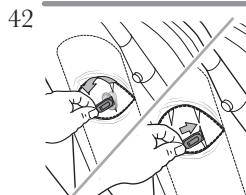
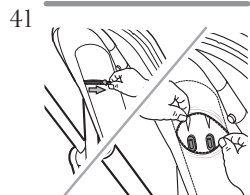

*47-54: my-joolz.com + [youtube.com/joolzhq](https://www.youtube.com/joolzhq)

Only for Australia:

55

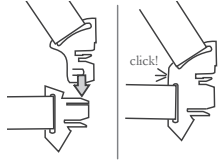

56

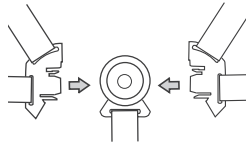

57

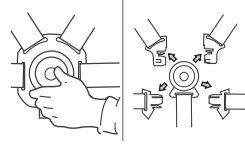

58

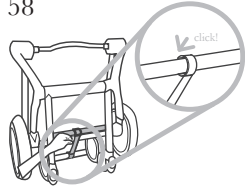

59

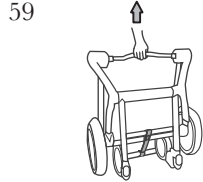

60

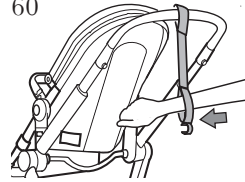

61

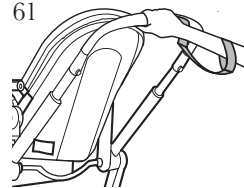

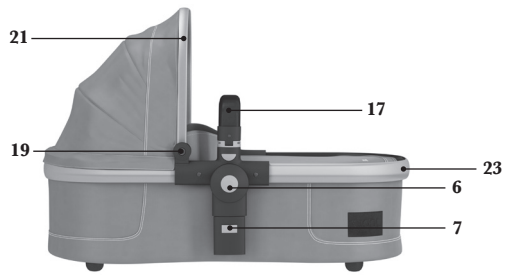

1. Duwstang / handlebar / Schiebebügel / manillar / manubrio / rukojet' / guidon
2. Hoogte verstelknoppen / height adjusting buttons / Knöpfe zur Höhenverstellung / botones para ajuste de altura / pulsanti per la regolazione dell'altezza / ovládání nastavení výšky rukojeti / boutons de réglage de la hauteur
3. Second lock / second lock / Sekundärschluss / segundo seguro / secondo blocco / druhý zámek / second verrou
4. Stoelframe / seat frame / Sitzrahmen / bastidor de la sillita / telaio del sedile / rám sedátka / cadre du siège
5. Onderstel / chassis / Gestell / soporte / telaio / rám kočárku / châssis
6. Ronde knoppen / round positions buttons / runde Knöpfe / botones redondos / pulsanti rotondi / ovládací tlačítka kulaté / boutons de position ronds
7. Rechthoekige knoppen / unlock buttons / rechteckige Knöpfe / botones rectangulares / pulsanti rettangolari / ovládací tlačítka podélné / boutons de déverrouillage
8. Verbindingsstuk / connector / Verbindungsstück / pieza de unión / elemento di collegamento / spojovací díl / connecteur
9. Rempedaal / brake / Bremse / freno de estacionamiento / freno di stazionamento / brzda / frein
10. Knop om achterwielen te verwijderen / button for rear wheel removal / Knopf zum Ausbau der Hinterräder / botón para retirar las ruedas traseras / pulsante per la rimozione delle ruote posteriori / pojistka pro odejmutí zadního kola / bouton de retrait de la roue arrière
11. Voorwielen / front wheels / Schwenkräder / ruedas delanteras / ruote anteriori / přední kola / roues avant
12. Voorwiel houder / front wheel holder / Schwenkräder Halterung / soporte de ruedas delanteras / fessura per il fissaggio della ruota anteriore / uchycení předních kol / logement de roue avant
13. Klip om voorwielen te vergrendelen / clip for locking front wheels / Clip zur Verriegelung der Schwenkräder / lengüeta para bloquear las ruedas pivotantes / clip per il blocco delle ruote orientabili / aretace předních kol / clip de verrouillage des roues avant
14. Verstelbare voetensteun / adjustable footrest / verstellbare Fußstütze / apoya pies regulable / appoggiapiedi regolabile / nastavitelná opěrka pro nohy / repose-pieds réglable
15. Voetensteun klemmetje / footrest clip / Klemme Fußstütze / lengüeta para apoya pies / gancio dell'appoggiapiedi / klip nastavitelné opěrky pro nohy / clip du repose-pieds
16. Uitrustbare stoelbekleding / detachable seat fabric / abnehmbarer Sitzbezug / sillita extraíble mediante cremallera / fodera sedile estraibile / odnímatelná textilie sedátka / tissu de siège détachable
17. Veiligheidsbeugel / safety bar / Sicherheitsbügel / barrera frontal / barra di sicurezza / přední madlo / barre de sécurité
18. Veiligheidsgordel / restraint system / Sicherheitsgurt / cinturón de seguridad / cintura di sicurezza / bezpečnostní pásy / système de retenue

19. Kapklem / hood clamp / Kappenklemmen / pinza de la capota / punto blocco cappottina / svorka pro upevnění stříšky /
attache de capote
20. Verzorgingstasbevestiging / nursery bag attachment / Wickeltaschebefestigung / fijación para bolso cambiador / fissaggio per la
borsa del cambio / háček k upevnění tašky / système d'attache du sac à langer
21. Zonnekap frame / sun hood frame / Verdeckrahmen / estructura de la capota parasol / telaio cappottina parasole /
rám sluneční stříšky / cadre du pare-soleil
22. Zonnekap / sun hood / Verdeck / capota parasol / cappottina parasole / sluneční stříška / pare-soleil
23. Wiegeframe / cot frame / Wannerahmen / estructura del capazo / telaio culla / rám hlubokého dílu / cadre du berceau
24. Boodschappenmand / shopping basket / Einkaufskorb / cesta de compra / cestello / nákupní koš / panier de courses

INDEX

Nederlands.....	12
English.....	22
Deutsch.....	32
Español.....	42
Italiano.....	52
Česky.....	62
Français.....	

Beste Joolz Day gebruiker,

Gefeliciteerd met de aanschaf van de Joolz Day. De Joolz Day is niet alleen technisch vernuftig, maar ook bijzonder, origineel en niet alledaags. Handig voor u en comfortabel voor uw kind.

Let op: Vergeet niet de garantiekaart op de website in te vullen.

BELANGRIJK: lees voor gebruik deze gebruiksaanwijzing zorgvuldig door en bewaar deze goed!

Zorg eerst dat u alle tekeningen bij de hand heeft voordat u begint met de montage van de Joolz. De tekeningen bevinden zich aan de binnenzijde van de omslag.

1. Uitpakken van de Joolz Day

Controleer eerst de dozen van de Joolz Day voordat u deze gaat monteren. Als u iets mist neem dan contact op met de winkel. De volgende onderdelen vindt u in de verschillende dozen:

Doos 1 1 onderstel
1 stoelframe
2 voorwielen (zwenkwielen)
2 achterwielen (luchtbanden)
1 veiligheidsbeugel
1 regenhoes
1 gebruiksaanwijzing

Doos 2 1 zonnekap frame, incl. bekleding
1 stoelbekleding
1 boodschappenmand

Heeft u ook de Joolz wieg gekocht, dan horen de volgende onderdelen in de derde doos te zitten:

Doos 3 1 wiegframe, incl. bekleding
1 wiegdekje
1 zonnekap, incl. bekleding
1 ademend hypoallergeen matrasje

Let op: Controleer op de sticker van de doos of alle items aanwezig zijn, indien u een Joolz Day special of limited edition heeft gekocht.

2. Rijklaar maken

1. Onderstel uitklappen – illustraties 1-2

- a. Pak de Joolz Day met één hand vast aan de duw-beugel (1).
- b. Draai de duwbeugel omhoog en klap de Joolz Day uit totdat u een ‘klik’ hoort.

2. Bevestigen van de achterwielen (luchtbanden) – illustraties 3-4

Zet de achterwielen op de as van het onderstel door de knop (10), in het midden van de velgen, in te drukken. Wanneer u een ‘klik’ hoort zitten ze vast.

3. Verwijderen van achterwielen

Druk de knop in het midden van de velg (10) in en trek vervolgens het wiel van de as.

Let op: controleer of de achterwielen goed vastzitten en check de bandenspanning; pomp deze zo nodig op. De bandenspanning mag maximaal 28 P.S.I. (2.0 bar) zijn.

4. Bevestigen van de voorwielen (zwenkwielen) – illustratie 5

De voorwielen (11) zijn eenvoudig te bevestigen. Klik het voorwiel vast op de voorwielhouder van het onderstel.

5. Vergrendelen voorwielen – illustraties 6-7

Door de voorwiel vergrendelklip (13) omlaag te drukken blokkeert u de voorwielen en rijdt de kinderwagen in een rechte lijn. Wanneer u de voorwiel vergrendelklip omhoog duwt, hebben de voorwielen weer de functie van zwenkwielen en is de Joolz Day gemakkelijk te manoeuvreren.

6. Verwijderen van de voorwielen – illustratie 8

Wanneer u het knopje aan de voorzijde van de houder (12) indrukt worden de voorwielen verwijderd.

7. Op de parkeerrem zetten – illustratie 10

Op de dwarse stang, tussen de achterwielen, zit het rempedaal (9). Om de Joolz Day op de rem te zetten, duwt u de rem met uw voet naar beneden. Wilt u weer verder wandelen dan duwt u met uw voet de hendel weer aan de andere kant omlaag.

Let op: Houd de kinderwagen op een schuin vlak altijd vast; zelfs als deze op het rempedaal staat.

8. Boodschappenmand bevestigen – illustratie 11-13

Plaats de boodschappenmand (24) over het rempedaal en bevestig de vier lussen tussen de achterwielen met behulp van de drukknopen. Bevestig de twee lussen in het midden. Ten slotte bevestig u de twee lussen aan de voorste horizontale stang met behulp van het klittenband.

9. Duwbeugel op de juiste hoogte – illustraties 14-12

Om de duwbeugel op de juiste hoogte te krijgen duwt u met uw duimen de zilveren hoogte verstelknoppen (2), aan de binnenkant van de duwbeugel, naar beneden. Door te duwen of te trekken, kunt u de duwbeugel korter of langer maken.

10. Wieg uitklappen – illustraties 16-24

- Trek één van de spanbeugels richting het hoofdeinde en één richting het voeteneinde. De wieg staat nu gespannen.
- Bevestig de zonnekap (22) door de zwarte kapklemmen (19), aan het einde van het zonnekap frame, op het daarvoor bestemde gedeelte van het wiegframe te schuiven (23).
- Rits de zonnekap bekleding vast aan het hoofdeinde van de wieg.
- Plaats het sademend hypoallergeen matrasje in de wieg met de gladde kant naar beneden.

- Bevestig de veiligheidsbeugel (draagbeugel) (17).
Druk de veiligheidsbeugel in de daarvoor bestemde gleuven aan beide zijanten van het wiegframe.
Zorg ervoor dat deze goed vast klikt. Om uw kind eenvoudiger in en uit de wieg te tillen kunt u de beugel aan één van de kanten loskoppelen, en de beugel eenvoudig wegdraaien.
- Als u de wieg wilt inklappen: volg dan de stappen e. t/m a.

11. Wieg op het onderstel plaatsen – illustraties 25-26

De wieg kan op één manier op het onderstel (5) geplaatst worden. Plaats de wieg zo dat wanneer u bij de duwbeugel staat u in de wieg kijkt. Schuif de wieg in de verbindingstukken (8) totdat u een ‘klik’ hoort.

Handig: U kunt de wieg ook gebruiken zonder onderstel. Haal de wieg van het onderstel en zet hem op een vlakke, droge en stevige ondergrond.
Controleer de veiligheidsbeugel (draagbeugel) en de wiegbodem regelmatig op schade en slijtage.

12. Stoel op het onderstel plaatsen – illustraties 27-28

Schuif de stoel in de verbindingstukken van het onderstel en duw totdat u een ‘klik’ hoort.

13. Stoel – illustraties 29-35

- Bevestig het zitkussen met behulp van het klittenband.
- Rits de bekleding van rechts naar links in.
- Rist daarna aan de onderzijde de bekleding van rechts naar links vast aan de voetensteun.
- Bevestig de zonnekap. Zie 6. punt b. en c.
- Bevestig de veiligheidsbeugel (draagbeugel).
Zie 6. punt e.

14. Stand van de stoel – illustratie 35

De stoel kan worden gebruikt in de: zit-, half lig- en lig stand. Deze is in te stellen door de de ronde stoelkantelknop (6) aan beide zijden gelijktijdig in te drukken en de stoel te kantelen in de gewenste positie.

15. Richting van de stoel – illustraties 37-38

De stoel kan twee kanten op geplaatst worden. U kunt van richting wijzigen door de rechthoekige ontkoppelknop (7) gelijktijdig in te drukken en de stoel op te tillen. Nu kunt u de stoel omdraaien en weer op het onderstel klikken.

16. Voetensteun – illustratie 39

Ga voor de stoel staan. Onderaan de verstelbare voetensteun (14) ziet u aan beide zijden een ‘klemmetje’ (15).

Druk zowel links als rechts het ‘klemmetje’ in en schuif gelijktijdig de voetensteun naar beneden. Er zijn drie standen mogelijk. Als u tegen de voetensteun duwt, gaat hij weer een positie terug.

17. Gebruik van de veiligheidsgordel – illustraties 40-46

De Joolz Day is uitgerust met een veiligheidsgordel (18). Gebruik de veiligheidsgordel wanneer uw kindje in de stoel zit.

- Zet uw kindje in de stoel. Haal de kruisgordel tussen de benen van uw kind door. Door de zitplaat omhoog te klappen, kan de kruisgordel in lengte versteld worden.
- Pas de schoudergordel aan de lengte van uw kind aan, door deze met behulp van de gespen korter of langer te maken. De gespen zitten verwerkt onder de schouder pads.
- Pas de hoogte van de schoudergordel aan de lengte van uw kind aan, door deze door de opening van de stoelbekleding te halen. Zorg ervoor dat de schoudergordel goed is bevestigd voor gebruik.
- Neem de kruisgordel in het midden en schuif de twee slotdelen van de schoudergordel aan de zijkanten in elkaar totdat deze vastklikken.
- Open de gordels door de slotdelen van de schoudergordels in te knijpen en uit elkaar te trekken.

Let op: Er zijn D-ringen aanwezig om een extra veiligheidsgordel te bevestigen. In de wieg zijn deze bevestigd op de bodem en op de stoel zijn deze bevestigd aan de beide zijden van het zitvlak.

18. Joolz inklappen en opbergen – illustraties 47-54

Het inklappen gaat net zo eenvoudig als het uitklappen.

U kunt de Joolz Day zonder stoel of mét stoel inklappen (alleen met het stoel van u af).

- a. Zet de Joolz Day op de rem (9) (en verwijder de wieg of eventueel de stoel).
- b. Vergrendel de voorwielen (13).
- c. Breng het verstelbare voetensteuntje (14) terug in de originele stand.
- d. Zet de duwbeugel (1) in de laagste stand door met uw duimen de zilveren hoogte verstelknoppen (2) naar beneden te drukken en de duwbeugel in de laagste positie te duwen.
- e. Druk nu de grijze veiligheidsplaten (second lock) (3) in, en beweeg de duwbeugel naar beneden.
- f. De duwbeugel draait al vanzelf naar beneden en u kunt de Joolz Day nu rechtop wegzetten.

Tips voor gebruik:

Wanneer u deze gebruiksaanwijzing niet juist opvolgt, kan dit de veiligheid van uw kind in gevaar brengen.

- **BELANGRIJK:** Laat uw kinderen nooit alleen in de kinderwagen achter; zorg ervoor dat er altijd toezicht is van een volwassene.
- **BELANGRIJK:** Laat uw kind niet met dit product spelen.
- **BELANGRIJK:** Controleer voor gebruik van de Joolz Day kinderwagen of alle vergrendelingen goed zijn gesloten en of de wieg, stoel of de adapterset op de juiste manier is bevestigd.
- **BELANGRIJK:** Laat kinderen niet zonder toezicht bij de wieg spelen.
- **BELANGRIJK:** De Joolz Day stoel is niet geschikt voor kinderen jonger dan 6 maanden.
- **BELANGRIJK:** Zodra uw kind zelfstandig kan zitten, wordt het afgeraden gebruik te maken van de wieg.
- **BELANGRIJK:** Gebruik de 5-puntsveiligheidsgordel zodra uw kind zelfstandig kan zitten.
- **BELANGRIJK:** Wanneer er aan de kinderwagen gehangen wordt of wanneer er te zware tassen aan hangen, bestaat de kans dat deze kantelt. Het maximale gewicht van de Joolz Day verzorgingstas is 3 KG.
- **BELANGRIJK:** Gebruik geen matras dat dikker is dan 30 mm.

- **BELANGRIJK:** Gebruik de kinderwagen niet wanneer er onderdelen zijn beschadigd, gescheurd of missen.
- **BELANGRIJK:** De Joolz Day is uitsluitend bedoeld om één kind te vervoeren.
- **BELANGRIJK:** Gebruik altijd de kruisgordel in combinatie met de schoudergordel.
- **BELANGRIJK:** Gebruik de 5-puntsveiligheidsgordel altijd als u de Joolz Day stoel gebruikt. Indien u de Joolz Day slaapzak of Baby bodyguard in combinatie met de Joolz Day stoel gebruikt, dient u deze altijd te bevestigen met de 5-puntsveiligheidsgordel.
- **BELANGRIJK:** Dit product is niet geschikt om mee te skaten of achter hard te lopen
- **BELANGRIJK:** Enkel te gebruiken op een stevig, horizontaal en droog oppervlak. In de wieg mag het hoofdje van het kind nooit lager zijn dan het lichaam.

BELANGRIJK!

- Gebruik altijd de wieg voor pasgeboren baby's.
- De Joolz Day wieg is geschikt voor pasgeboren baby's tot een maximum gewicht van 9 KG, die niet zelfstandig kunnen zitten, rollen of zich omhoog duwen op hun handen en knieën.
- Wanneer u gebruik maakt van de Joolz Day stoel zet uw kind dan altijd vast in de gordel.
Gebruik de gordel ook als u de slaapzak gebruikt.
- Gebruik de wieg alleen voor baby's onder de 9 KG.
- De stoel is geschikt voor kinderen met een maximum gewicht van 15 KG.
- Bij gebruik van de adapter ter bevestiging van de autostoel, dient u het gewicht aan te houden zoals aangegeven op de desbetreffende autostoel.
- Autostoelen in combinatie met het Joolz Day onderstel vervangen geen wieg of bed. Indien uw kind moet slapen, dient u de Joolz Day wieg, stoel of een bed te gebruiken.
- De stoel is verstelbaar in 3 verschillende posities: zit-, half lig-en de lig stand.
- De stoel is veilig te gebruiken wanneer uw kind zelfstandig kan zitten.
- Gebruik de wieg alleen los wanneer je kind nog niet zelfstandig kan zitten.

- Wanneer u de wagen in en uit elkaar vouwt, houdt uw kind dan uit de buurt van de bewegende onderdelen.
Let er tevens op dat uw kind nooit alleen in de kinderwagen klimt.
- Zet de kinderwagen bij stilstand of het in- en uittillen van uw kind altijd op het rempedaal. Het rempedaal gebruikt u door het pedaal tussen de achterwielen met uw voet naar beneden te duwen. U deblokkeert het rempedaal door het pedaal aan de andere kant weer omlaag te duwen.
- Houd de kinderwagen op een schuin vlak altijd vast; zelfs als deze op de rem staat.
- Zorg ervoor dat de veiligheidsbeugel goed bevestigd is voor gebruik.
- Gebruik de kinderwagen nooit op (rol)trappen, aangezien uw kind eruit kan vallen.
- Het maximale gewicht van het opbergvakje op de rug is 200 gr.
- Controleer de kinderwagen regelmatig en gebruik alleen het stoelframe, adapterset, accessoires en onderdelen, die door de fabrikant zijn toegestaan en voldoen aan de veiligheidsvoorschriften.
- Controleer de kinderwagen regelmatig en gebruik alleen de accessoires en onderdelen, die door de fabrikant zijn toegestaan.
- Houd de Joolz Day uit de buurt van open vuur en andere hittebronnen zoals elektrische of gaskachels enz.
- De zwarte banden kunnen op sommige gladde vloeren (vooral vinyl kunststoflaminaat, parket en linoleum) sporen achterlaten.
- De Joolz Day wieg en stoel zijn alleen compatibel met een Joolz Day onderstel en vice versa.
- Laat geen gewicht aan de duwbeugel hangen wanneer de kinderwagen niet in gebruik is. Overlaad de duwbeugel niet. Het maximum gewicht wat aan de duwbeugel kan hangen is 5 KG; dit geldt ook bij het gebruik van de Joolz Day XL boodschappentas en/of Joolz Day verzorgingstas.
- Het maximum gewicht voor de Joolz Day verzorgingstas is 3 KG. Meer gewicht kan de stabiliteit van de kinderwagen negatief beïnvloeden.

Accessoires

De Joolz Day wordt standaard geleverd met de volgende accessoires:

- **Regenhoes:** de regenhoes kan gebruikt worden voor de wieg en stoel. Bevestig deze over de zonnekap en aan het voeteneinde van de wieg of het stoel. De regenhoes is voorzien van ventilatiegaten. Wanneer het niet regent, dient u geen gebruik te maken van de regenhoes, dit vanwege de warmte die dan ontstaat onder de hoes.
- **Boodschappenmand:** deze mand kan een gewicht van maximaal 3 KG dragen.
- **Matrasje voor in de wieg:** dit ademend hypoallergeen matrasje zorgt ervoor dat uw baby geen last heeft van stof en huismijt.

Naast de bijgeleverde accessoires kunt u ook andere handige Joolz Day accessoires aanschaffen.

- **Verzorgingstas:** u kunt de tas aan het onderstel bevestigen d.m.v. de twee lusjes aan de tas. Deze bevestigt u aan de verzorgingstas bevestiging (20) aan de binnenzijde van de duwbeugel.
- **Slaapzak:** deze is d.m.v. de veiligheidsgordel vast te maken aan de stoel.
- **Autostoeladapters:** met deze sets zet u gemakkelijk een Maxi-Cosi Pebble, Maxi-Cosi Cabrio(Fix), Cybex Aton en BeSafe autostoel op de Joolz Day.

- **Parasol:** deze kan d.m.v. de klem op het stoel- of wiegframe bevestigd worden.
- **Muskietennet:** het muskietennet kan gebruikt worden voor de wieg en stoel. Bevestig deze aan de zonnekap d.m.v. de drukknopen op de zwarte zonnekap klemmen (19). Trek de onderzijde van het muskietennet over het voeteneinde van de wieg of stoel.
- **Comfort scherm:** beschermt uw kindje tegen de wind, regen, sneeuw en kou. Op dezelfde manier te bevestigen als het muskietennet.
- **UV zonnekap:** beschermt uw kindje tegen de zon en licht.
- **Baby Bodyguard:** deze ademende bescherm laag kan toegevoegd worden aan de stoel voor extra bescherming van de rug en het hoofdje van kleinere baby's.
- **Bekerhouder:** geeft u opbergruimte voor flesjes en blijft altijd in een rechte positie.
- **Zomerstoeltje:** for de warme zomerdagen of tijdens uw zonzvakantie geeft deze stoel uw kindje ventilatie en comfort.
- **Meerijdplankje:** zodat een ouder kindje kan uitrusten en zijn broertje of zusje bekijkt, terwijl u op pad kunt gaan. De Joolz Day kan gemakkelijk opgeborgen worden inclusief meerijdplankje.

Let op: Gebruik de voorgeschreven opbergmogelijkheden en overschrijdt het maximaal toelaatbare gewicht niet. Kijk opmy-joolz.com voor foto's en een omschrijving van de accessoires.

Onderhoud

De bekleding kan met lauw water en zeep worden schoongemaakt; vervolgens goed met schoon water naspoelen en laten drogen. Gebruik nooit bleekmiddel of ander agressief reinigingsmiddel. Behandel de wielen en metalen delen periodiek (eens per maand) met teflon of siliconenspray, om ervoor te zorgen dat de wagen soepel blijft rijden.



De aluminium onderdelen van uw Joolz Day kinderwagen zijn geanodiseerd om deze tegen invloeden van buitenaf te beschermen en om o.a. roestvorming tegen te gaan. Geanodiseerde aluminium delen kunnen niet tegen zuurhoudende schoonmaakmiddelen of vetten, dit kan vlekken en/ of verkleuringen veroorzaken. Wij adviseren u daarom de aluminium onderdelen van uw kinderwagen uitsluitend met warm water en een zachte doek schoon te maken.

Garantie

De garantietermijn van 24 maanden gaat in op de dag van aankoop. De garantie geeft recht op reparaties van fabrieksfouten, beslist niet op ruilen of terugname van het product. De garantie kan alleen worden verleend als u, samen met het defecte product, het volgende aan de winkelier aanlevert:

- 1) compleet en correct ingevulde garantiekaart,
- 2) kopie van de aankoopbon,
- 3) duidelijke beschrijving van het defect.

Wanneer de winkelier het defect niet kan verhelpen, neemt deze contact op met de fabrikant. Eventuele reparaties geven geen recht op verlenging van de garantietermijn.

De garantiekaart is te vinden op my-joolz.com. Deze kaart graag compleet en correct invullen en digitaal verzenden. Er wordt ook gevraagd om het framenummer in te vullen. Het frame nummer vindt u op een transparante sticker op de dikke buis tussen de 'boomerang' delen van het onderstel.

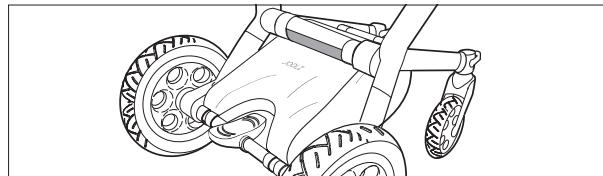

Er wordt geen garantie verleend indien:

- het product zonder aankoopbon retour komt of -er defect(en) en/ of schade ontstaan is door verkeerd
- gebruik en/ of door wijzigingen aangebracht door de gebruiker of
- verkleuringen/ kringen door wassen, regenwater of zon of
- normaal te verwachten slijtage bij dagelijks gebruik of
- schade die is ontstaan door gebruik van meerijdp plankjes die niet door Joolz zijn gecertificeerd.

Veiligheid is een belangrijk aspect in de ontwikkeling van de Joolz Day kinderwagens en wiegen. De Joolz Day voldoet daarom ook aan de hoogste veiligheidsnormen:

Europa: EN 1888:2012

Australië/New Zeeland: AS/NZS 2088:2008

UK: BS EN 1888:2003

Canada: SOR/ 85 -379

Bezoekt u my-joolz.com, facebook.com/JoolzNederland of neem contact op met uw retailer indien u vragen en/of opmerkingen heeft.

Joolz
Nieuwe Herengracht 51-53
1011 RN Amsterdam,
The Netherlands
+31(0) 206 304 887

Dear Joolz Day user,

We would like to congratulate you on choosing the Joolz Day. The Joolz Day is not only technically sophisticated, but also unique, original and out of the ordinary. It is handy for you and comfortable for your child.

Note: Don't forget to fill in the warranty card on the website.

IMPORTANT: Read these instructions carefully before usage and keep them for future reference.

Make sure that you have all the diagrams to hand before assembling the Joolz Day. The diagrams are printed on the inside of the front cover of this instruction manual.

1. Unpacking the Joolz Day

Check the content of the boxes before assembling the Joolz Day. Contact your retailer if something is missing. The following components should be included in the various boxes:

Box 1

- 1 chassis
- 1 seat frame
- 2 front wheels (swivel wheels)
- 2 rear wheels (pneumatic tires)
- 1 safety bar (carrying handle)
- 1 raincover
- 1 instruction manual

Box 2

- 1 sun hood frame, incl. fabric
- 1 seat fabric
- 1 shopping basket

If you also purchased the Joolz Day cot, the third box contains the following components:

Box 3

- 1 cot frame, incl. fabric
- 1 cot cover
- 1 sun hood frame, incl. fabric
- 1 hypoallergenic breathable mattress

Note: Please check availability of items included on the sticker of the box for special or limited editions of the Joolz Day.

2. Assembling the Joolz Day

1. *Unfolding the chassis – figures 1-2*

To unfold the Joolz Day pull up the handlebar (1) with one hand until you hear a click.

2. *Attaching the rear wheels (pneumatic tires) – figures 3-4*

Attach the rear wheels to the axle of the chassis by pushing in the button (10) in the middle of the rims until they click into place.

3. *Removing the rear wheels*

Press the button in the middle of the rim (10) and pull the wheel off the axle.

Note: Make sure that the wheels are secure and check the tire pressure. If necessary, inflate the tires.
The maximum tire pressure is 28 P.S.I. (2.0 bar).

4. *Attaching the front wheels (swivel wheels) – figure 5*

The front wheels (11) are simple to attach. Click the front wheels into the front wheel holders on the front forks.

5. *Locking the front wheels – figures 6-7*

Press down the clip above the front wheels (13) with your foot to lock the front wheels. The pushchair will only move in a straight line. Pulling this clip upwards releases the front wheels. The front wheels will swivel again, making the Joolz Day easy to manoeuvre.

6. *Removing the front wheels – figures 8-9*

The front wheels can be detached by pushing the button on the front of the front wheel holder (12).

7. *Applying the brake – figure 10*

The brake is situated on the bar between the rear wheels (9). Press the pedal down with your foot to apply the brake. To release the brake, press the other side of the pedal down again with your foot.

Note: Always hold the stroller firmly on sloping surfaces even if the brake is engaged.

8. *Attaching the shopping basket – figures 11-13*

To attach the shopping basket (24) first place it over the brake and attach the four straps between the rear wheels using the push buttons. Then, connect the two straps in the middle. Finally fix the two straps in the front using the velcro strips.

9. Adjusting the handlebar to the correct height – figures 14-15

To adjust the handlebar (1) to the correct height, use your thumbs to press down the silver height adjusting buttons (2) on the inside of the handlebar and pull or push the bar to the required height.

10. Unfolding the cot – figures 16-24

- a. Pull one of the spring clips towards the head end and pull the other strap towards the foot end. The cot is now unfolded and taut.
- b. Attach the sun hood (22) by sliding the black hood clamps (19) at the ends of the sun hood frame (19) into the connectors on the cot frame (23).
- c. Zip the sun hood fabric to the head end of the cot to secure it.
- d. Place the special hypoallergenic breathable mattress in the cot with the smooth side facing down.
- e. Attaching the safety bar (carrying handle) (17). Push the safety bar into the appropriate slots on either side of the cot frame until they click into place. To easily lift your child in and out of the seat detach the safety bar on one side and turn it out of the way.
- f. Perform these actions in reverse order (e to a) to collapse the cot.

11. Placing the cot on the chassis – figures 25-26

There is only one way to place the cot to the chassis (5). Place the cot so that you look into it when standing behind the handlebar. Slide the cot into the connectors (8) until you hear a click.

Handy tip: You can also use the cot without the chassis. Remove the cot from the chassis and place it on a level, firm and dry surface. Inspect the safety bar (carrying handle) and underside of the cot regularly for any signs of any wear and tear.

12. Placing the seat on the chassis – figures 27-28

Slide the seat into the connectors (8) on the chassis and push until you hear a click.

13. Seat – figures 29-35

- a. Fix the seat cushion using the velcro strips.
- b. Fasten the seat fabric by zipping it closed from right to left.
- c. Then attach it to the footrest by zipping the bottom of the fabric to the footrest from right to left.
- d. Attach the sun hood. See 6b and c.
- e. Attach the safety bar (carrying handle). See 6e.

14. Seat position – figure 35

The seat can be adjusted to a sitting, semi-upright or reclining position. Change the position by pressing the round positions buttons (6) on either side at the same time and adjust the seat to the required position.

15. Seat direction – figures 37-38

The seat can face either direction. Alter the position by simultaneously pushing in the unlock buttons (7) on the connector and lifting up the seat. Turn the seat around and click it back onto the chassis.

16. Footrest – figures 39

Stand in front of the pushchair. Press the clips (15) on either side of the adjustable footrest (14) and slide the footrest downwards. Pull the footrest until it reaches the desired position. There are three different positions. Push the footrest to return it to its previous position.

17. Using the restraint system – figures 40-46

The Joolz Day is provided with a restraint system (18). Always use the restraint system when your child is sitting in the seat.

- a. Place your child in the seat. Pull the crotch belt between your child's legs. Raise the base of the seat to adjust the length of the crotch belt.

- b. Adjust the length of the shoulder straps to your child's height by adjusting the loops beneath the two shoulder pads.
- c. Adjust the height of the shoulder straps to your child's height by pulling the belts through the openings of the seat fabric. Ensure the straps are correctly engaged before use.
Only for AUS: Click the waist and shoulder clips together See illustration 55.
- d. Hold the crotch strap in the middle and insert the clips on the shoulder straps into the slots on the sides until they click into place.
Only for AUS - See illustration 56.
- e. Release the restraint system by pushing the clips on the shoulder straps and pulling them out.
Only for AUS: Release the restraint system by pushing the clips on the crotch clip and they will release automatically. See illustration 57.

Note: Both the seat and the cot are fitted with extra D-shaped rings that can be used to attach an extra restraint system. These rings are attached to the base of the cot, and on either side of the seat.

18. Folding up and storage – figures 47-54

Folding is just as easy as unfolding. You can fold up the Joolz Day with or without the seat (seat facing away from you).

- a. Apply the brake (9) (and if desired remove the cot

or seat).

- b. Lock the front wheels (13).
- c. Return the footrest (14) to its original position.
- d. Return the handlebar (1) to its lowest position using your thumbs to press the silver height adjusting buttons (2).
- e. Now press the grey safety buttons (second lock) (3) and turn the handlebar downwards.
- f. The handlebar automatically turns down. The Joolz Day can now be stored in an upright position.
- g. Only for AUS: insert your wrist in the loop of the tether strap to stop the stroller from running away. See illustration 60-61. Connect the hook of the tether band around to the 'front axle' to lock the Joolz Day. See illustrations 58-59.

WARNING!

Your child's safety may be affected if you do not follow these instructions.

- **WARNING:** Never leave your child unattended.
- **WARNING:** Do not let your child play with this product.
- **WARNING:** Ensure that all the locking devices are engaged before use.
- **WARNING:** Check that the cot, seat or car seat unit attachment devices are correctly engaged before use.
- **WARNING:** Do not let other children play near the cot unattended.
- **WARNING:** To avoid injury ensure that your child is kept away when unfolding and folding this product.
- **WARNING:** The Joolz Day seat unit is not suitable for children under 6 months.
- **WARNING:** It is advisable not to use the cot once your child can sit unaided.
- **WARNING:** Use the restraint system as soon as your child can sit unaided.
- **WARNING:** Any load attached to the sides and/or handlebar of the Joolz Day pushchair may affect its stability.
- **WARNING:** Do not use any additional mattress. Do not use a mattress thicker than 30 mm.
- **WARNING:** Do not use the pushchair if any of the

- parts are damaged, torn or missing.
- **WARNING:** The Joolz Day seat or cot unit can each carry only one passenger.
 - **WARNING:** Always use the crotch strap in combination with the waist belt.
 - **WARNING:** Always use the restraint system when using the Joolz Day seat unit. When using the sleeping bag or Baby Bodyguard in combination with the Joolz Day seat, always secure it with the restraint system.
 - **WARNING:** This product is not suitable for skating or running.
 - **WARNING:** This product is not suitable for skating or running. Never use the Joolz day cot on a stand
 - **WARNING:** Only use on a firm, horizontal level and dry surface; the head of the child in the carry cot should never be lower than the body of the child.

WARNING!

- For new born babies use always the cot.
- The Joolz Day cot is suitable for a child from birth up to a maximum weight of 9kg, who cannot sit up by itself, roll over and cannot push itself up on its hands and knees.
- Only for AUS: Never leave the harness buckled when not fitted to a child in the pram because the

harness can form loops which may pose a strangulation hazard.

- The Joolz Day seat unit is suitable for children with a maximum weight of 15 KG.
- Only for AUS: Do not use the pram near an open fire or exposed flame.
- When using an adapter to secure a car seat always follow the weight restrictions specified by the manufacturer of the car seat.
- Only for AUS: The Joolz Day is designed for use on flat or gently sloping surfaces and may be unstable on higher sloping and uneven surfaces; and users should be made aware of the possibility of the Joolz Day tipping over.
- For car seats in conjunction with the Joolz Day chassis, this vehicle does not replace a cot or a bed. Should your child need to sleep, then it should be placed in the Joolz Day pushchair body, cot or a bed.
- The seat can be adjusted to 3 different positions: sitting, semi-upright and reclining.
- The seat is safe to use when your child can sit unaided.
- When used separately, the cot is only suitable for a child who cannot sit unaided.
- Make sure that your children are in a safe distance from the moving parts whenever you unfold or fold up the pushchair. Make sure that your child does not climb into the pushchair.
- Always apply the brake when you are placing or

removing the child, and when the pushchair is stationary. Pushing down the pedal between the rear wheels activates the brake. To release the brake, push the other side of the pedal down again with your foot.

- Always hold the pushchair on a sloping surface, even when the brake is engaged.
- Always ensure that the safety bar (carrying handle) is correctly engaged to the seat/cot unit before use.
- Never use the pushchair on escalators or stairs, as your child could fall out of it.
- The compartment on the backrest can hold a maximum weight of 200 g.
- Check the pushchair regularly and only use body seats, car seats, replacement parts and accessories that are approved by the manufacturer as being compliant with safety regulations.
- Keep the Joolz Day away from open fires and other sources of heat, such as electric bar heaters, gas fires, etc.
- The black tyres may leave marks on some smooth floors (particularly synthetic laminates, parquet and linoleum).
- The Joolz Day cot and seat units are only compatible with the Joolz Day chassis and vice versa.
- Do not leave any load hanging from the handlebar when not in usage. Do not overload the handlebar. The maximum weight you can hang from the handlebar is 5KG; this applies when using in combination with the Joolz XL shopping bag and/

or the Joolz nursery bag.

- The Joolz Day nursery bag can hold a maximum weight of 3 KG. Greater loads may affect the stability of the pushchair.
- Check the pushchair regularly, including safety bar (carrying handle) and cot bottom.
- Only use body seats, car seats, replacement parts and accessories that are approved by the manufacturer as being compliant with safety regulations.

Accessories

The Joolz Day is supplied with the following standard accessories:

- **Rain cover:** the rain cover can be used for the cot and the seat. Attach the cover over the sun hood and pull it over the foot end of the seat. The cover is provided with ventilation holes; nevertheless, because heat can build up beneath the cover, do not use it if it is not needed.
- **Shopping basket:** this basket can carry a maximum weight of 3 KG.
- **Cot mattress:** this special hypoallergenic breathable mattress helps combat health problems associated with dust and house mites.

Besides the standard accessories supplied with the pushchair, we also have a range of useful optional accessories:

- **Nursery bag:** attach the nursery bag to the pushchair, by hanging the loops of the bag on the nursery bag attachments (20) on the inside of the handlebar.
- **Sleeping bag:** the sleeping bag can be fastened to the seat with the restraint system.
- **Car seat adapter sets:** these adapters sets can be used to attach any of the following car seats to the chassis: Maxi-Cosi Pebble, Maxi-Cosi Cabrio(Fix), Cybex Aton and BeSafe.
- **Parasol:** this can be attached to the cot or seat frame with the clip.
- **Mosquito net:** the mosquito net can be used for the cot

and the seat. Attach the mosquito net to the sun hood using the press-studs on the sun hood clamps (19) and then pull the net over the foot end of the cot or seat.

- **Comfort screen:** this screen protects your baby from wind, rain, snow and cold. Attach it in the same way as the mosquito net.
- **UV Sunhood:** this hood protects your child against sun and light. Unroll the UV screen and it becomes a full sunblind when you attach it at the rear end of the seat or the cot.
- **Baby Bodyguard:** this protective breathable layer can be added in the Joolz Day seat for extra support of the back and head of smaller babies.
- **Cup Holder:** place it on the Joolz handlebar by pushing the clip until it clicks into place. The Joolz cup holder provides a convenient place to keep a bottle or a cup. Its swivel feature ensures your bottles are always in an upright position.
- **Summer seat:** for the warm summer days or during your holiday, this seat ventilates and offers comfort.
- **Footboard:** an older child can rest and have a look at his little brother or sister, while mom or dad keeps going. The Footboard can be stored easily and the Joolz Day can even be folded with the board still attached.

Note: Follow the recommended storage options and do not exceed the maximum permitted weight. Go to my-joolz.com for photographs and a detailed description of the accessories.

Maintenance

Clean the fabric with lukewarm water and soap. Rinse with fresh water and leave to dry. Never use bleach or other chemical detergents. Periodically (approximately once a month) treat the wheels and metal parts with Teflon or silicon spray to ensure the pushchair continues to run smoothly.



The aluminum parts of your Joolz Day pushchair are anodized to protect it from external influences such as corrosion.

Anodized aluminum parts are vulnerable to acidic cleaners or grease, which can cause stains and discoloration of the aluminum parts. We therefore advise you to clean the aluminum parts of your pushchair with warm water and a soft cloth.

Warranty

The 24-month warranty period commences on the day of purchase. The warranty covers manufacturing faults, but not the exchange or return of the product. The warranty is only valid if you supply the following items to your retailer along with the defective product:

- 1) a completed and correctly filled in the warranty card,
- 2) a copy of the receipt of purchase,
- 3) a detailed description of the defect.

If your retailer cannot assist you with your complaint, contact the manufacturer. Any repairs do not extend the warranty period.

The warranty card can be found on my-joolz.com.

Please complete this card and submit it digitally on the website. Fill in the frame number, which is located on a transparent sticker on the thick tube between the boomerang part of the Joolz Day.

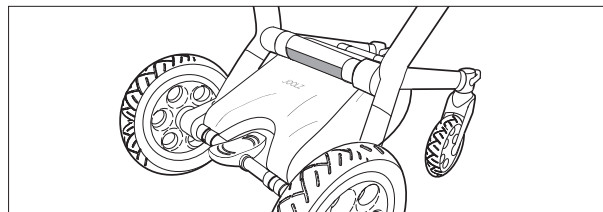

The warranty is invalid if:

- the product is returned without the original receipt of purchase,
- the defects and/or damage are caused by improper use and/or by modifications made by the customer,
- the discolouration/stains were caused by washing, rain or sun,
- the wear and tear is a result of normal usage,
- the defect is the result of using a non-Joolz Day certified footboard.

Safety was an important consideration throughout the development of the Joolz Day pushchair and cot. Joolz therefore meets the highest safety standards:

Europe: EN 1888:2012

Australia / New Zealand: AS/NZS 2088:2013

UK: BS EN 1888: 2003

Canada: SOR / 85 -379

EN 1466:2004+A1: 2007

Please visit my-joolz.com, facebook.com/myjoolz or contact your retailer for any questions and/or comments.

Joolz
Nieuwe Herengracht 51-53
1011 RN Amsterdam,
The Netherlands
+31(0) 206 304 887

Lieber Joolz Day-Kunde,

Herzlichen Glückwunsch zu Ihrem neuen Joolz Day. Joolz Day besticht nicht nur durch seine ausgeklügelte Technik, er ist auch etwas Besonderes, originell und nicht alltäglich. Praktisch für Sie und bequem für Ihr Kind.

Achtung: Denken Sie daran, den Garantieschein auf der Website auszufüllen.

WICHTIG: Lesen Sie vor Gebrauch diese Bedienungsanleitung genau durch und bewahren Sie sie gut auf!

Legen Sie sich zuerst alle Abbildungen zurecht, bevor Sie mit der Montage des Joolz Day beginnen. Die Abbildungen befinden sich auf der Innenseite der Titelseite dieser Bedienungsanleitung.

1. Joolz Day auspacken

Vor der Montage den Inhalt der Joolz Day Lieferkartons überprüfen. Sollte etwas fehlen, wenden Sie sich an das Geschäft oder den Lieferanten, von dem Sie den Joolz Kinderwagen bezogen haben. Die verschiedenen Kartons beinhalten folgende Teile:

Karton 1	1 Gestell
	1 Sitzrahmen
	2 Vorderräder (Schwenkräder)
	2 Hinterräder (Luftbereifung)
	1 Sicherheitsbügel (Tragebügel)
	1 Regenschutz
	1 Gebrauchsanweisung

Karton 2	1 Verdeckrahmen inkl. Bezug
	1 Sitzbezug
	1 Einkaufskorb

Wenn Sie auch die Joolz Day Wanne gekauft haben, beinhaltet der dritte Karton außerdem folgende Teile:

Karton 3	1 Wannenrahmen, inkl. Bezug
	1 Wannendecke
	1 Sonnenverdeck inkl. Bezug
	1 Matratze, antiallergisch

Wichtig: Bitte überprüfen Sie, ob alle auf dem Aufkleber am Karton für die Joolz Day special oder limited editions aufgelisteten Artikel enthalten sind.

2. Zusammenbau

1. Gestell entfalten – Abbildung 1-2

- a. Den Joolz mit der einen Hand fest an der Schiebbestange (1) fassen.
- b. Die Schiebbestange nach oben ziehen und den Joolz Day entfalten, bis ein ‚Klick‘ zu hören ist. Daumen nach unten. Durch Drücken oder Ziehen können Sie die Schiebbestange länger oder kürzer machen.

2. Befestigen der Hinterräder (Luftbereifung) – Abbildung 3-4

Die Hinterräder auf die Gestellachse schieben. Dazu den Knopf (10) in der Radmitte eindrücken. Wenn ein ‚Klick‘ ertönt, sitzen die Hinterräder fest.

3. Entfernen der Hinterräder

Den Knopf in der Felgenmitte (10) drücken und anschließend das Rad von der Achse ziehen.

Achtung: Den festen Sitz der Hinterräder kontrollieren und den Reifendruck prüfen; ggf. Reifen aufpumpen. Der maximale Reifendruck beträgt 28 P.S.I. (2.0 bar).

4. Befestigen der Vorderräder (Schwenkräder) – Abbildung 5

Die Befestigung der Schwenkräder (11) ist einfach. Rasten Sie das Vorderrad auf dem Vorderradhalter ein.

5. Verriegelung der Schwenkräder – Abbildung 6-7

Wenn der Clip (13) an den Vorderrädern heruntergedrückt wird, wird das Schwenken der Vorderräder blockiert und der Kinderwagen fährt nur geradeaus.

Wird dieser Clip wieder nach oben geschoben, erfüllen die Vorderräder wieder die Funktion von Schwenkrädern und der Joolz Day lässt sich leicht manövrieren.

6. Entfernen der Schwenkräder – Abbildung 8-9

Wenn der Knopf an der Vorderseite der Halterung (12) eingedrückt wird, können die Vorderräder entfernt werden.

7. Benutzung der Feststellbremse – Abbildung 10

Die Feststellbremse (9) ist auf der Querstrebe zwischen den Hinterrädern angebracht. Um den Joolz in den Bremsstand zu bringen, die Bremse mit dem Fuß nach unten drücken. Wenn Sie weitergehen wollen, an der anderen Seite den Hebel mit dem Fuß wieder umlegen.

Achtung: Halten Sie den Kinderwagen auf abschüssiger Fläche immer fest, auch dann, wenn die Bremse angezogen ist!

8. Befestigen des Einkaufskorbes – Abbildung 11–13

Um den Einkaufskorb (24) zu befestigen, legen Sie ihn erst über die Bremse und befestigen ihn dann mit den vier Laschen und den Druckknöpfen zwischen den Hinterrädern. Verknüpfen Sie daraufhin die zwei Laschen in der Mitte. Fixieren Sie zuletzt die vorderen zwei Laschen mit dem Klettverschluss.

9. Höhenverstellung der Schiebestange – Abbildung 14-15

Um die Schiebestange in die gewünschte Höhe zu bringen, drücken Sie die silbernen Knöpfe zur Höhenverstellung (2) an der Innenseite der Schiebestange mit Ihren Daumen und ziehen oder schieben Sie die Schiebestange in die benötigte Höhe.

10. Wanne auseinanderfalten – Abbildung 16-24

- Ziehen Sie einen Bügel Richtung des Kopfendes und den anderen in Richtung des Fußendes. Die Wanne ist jetzt gespannt.
- Befestigen Sie das Verdeck (22), indem Sie die schwarzen Kappenklemmen (19) an der Abdeckung am Ende des Verdeckrahmens auf den dafür vorgesehenen Teil des Wannenrahmens (23) schieben.
- Befestigen Sie den Verdeckbezug am Kopfende der Wanne.
- Legen Sie die spezielle antiallergische Matratze mit der glatten Seite nach unten in die Wanne.
- Befestigen Sie den Sicherheitsbügel (Tragebügel) (17). Den Sicherheitsbügel in die entsprechenden Schlitz

an beiden Seiten des Sitzes drücken. Prüfen, dass er richtig einrastet. Um Ihr Kind einfacher in den Sitz zu setzen und wieder herauszunehmen, kann der Bügel beidseitig gelöst und einfach zur Seite weggedreht werden.

- Wenn Sie die Wanne einklappen möchten, führen Sie die beschriebenen Schritte in umgekehrter Reihenfolge aus.

11. Wanne auf das Gestell aufsetzen – Abbildung 25-26

Es gibt nur eine richtige Position der Wanne auf dem Gestell (5). Bringen Sie die Wanne so an, dass Sie in die Wanne schauen, wenn Sie hinter der Schiebestange stehen. Die Wanne in die Verbindungsstücke (8) schieben, bis ein ‚Klick‘ zu hören ist.

Praktisch: Sie können die Wanne auch ohne Gestell verwenden. Ziehen Sie die Wanne vom Gestell und stellen Sie sie auf einen festen, ebenen und trockenen Untergrund. Denken Sie daran, Sicherheitsbügel (Tragebügel) und Wannenboden regelmäßig auf Beschädigungen und Verschleiß zu überprüfen.

12. Sitz auf dem Gestell anbringen – Abbildung 27-28

Schieben Sie den Sitz so weit in die Verbindungsstücke des Gestells, bis Sie ein deutliches ‚Klick‘ hören.

13. Sitz – Abbildungen 29-35

- Befestigen Sie das Sitzkissen mit dem Klettverschluss.
- Befestigen Sie den Bezug mithilfe des Reißverschlusses von links nach rechts an der Fußstütze.
- Bringen Sie das Verdeck an. Siehe 6., Punkt b) und c).
- Befestigen Sie den Sicherheitsbügel (Tragebügel). Siehe 6., Punkt e).

14. Sitzpositionen – Abbildung 35

Der Sitz kann in Sitzposition, in halb liegender und in liegender Position benutzt werden. Die Position wird eingestellt, indem die runden Knöpfe (6) an beiden

Seiten gleichzeitig gedrückt und der Sitz wie gewünscht geneigt wird.

15. Ausrichtung des Sitzes - Abbildung 37-38

Der Sitz kann in zwei Blickrichtungen montiert werden. Die Ausrichtung des Sitzes wird geändert, indem man die rechteckigen Knöpfe (7) am Verbindungsstück gleichzeitig eindrückt und den Sitz hochhebt. Jetzt kann der Sitz umgedreht und wieder auf dem Gestell befestigt werden.

16. Fußstütze - Abbildung 39

Stellen Sie sich vor den Sitz. Unten an der Fußstütze (14) ist an beiden Seiten eine „Klemme“ (15) angebracht. Die „Klemme“ links und rechts eindrücken und gleichzeitig

die Fußstütze nach unten ziehen. Drei Positionen sind möglich. Wenn Sie gegen die Fußstütze drücken, geht sie wieder um eine Position zurück.

17. Verwendung des Sicherheitsgurtes – Abbildung 40-46

Die Joolz Day ist mit einem Sicherheitsgurt (18) ausgerüstet. Legen Sie Ihrem Kind den Gurt immer an, wenn es in dem Sitz sitzt.

- Setzen Sie das Kind in den Sitz. Ziehen Sie den Kreuzgurt zwischen den Beinen des Kindes hindurch. Die Gurtlänge kann entsprechend der Größe des Kindes eingestellt werden, wenn Sie die Sitzplatte hochklappen.
- Passen Sie die Länge des Schultergurtes der Größe Ihres Kindes an, indem Sie ihn mithilfe der Schnallen unter den beiden Schulterpolstern kürzer oder länger machen.
- Passen Sie die Höhe des Schultergurtes an die Größe Ihres Kindes an, indem Sie den Gurt durch die Öffnungen im Sitzmaterial ziehen.
- Halten Sie den Kreuzgurt in der Mitte fest und schieben Sie die zwei Steckschnallen des Schultergurtes an den Seiten ineinander, bis sie einrasten.
- Öffnen Sie die Gurte, indem Sie die Steckschnallen der Schultergurte eindrücken und auseinanderziehen. Vergewissern Sie sich, dass die Laschen korrekt eingerastet sind.

Hinweis: Sitz und Wanne sind mit zusätzlichen D-Ringen ausgerüstet, sodass Sie weitere Sicherheitsgurte anbringen können. In der Wanne sind diese Ringe am Boden befestigt, am Sitz befinden sie sich an beiden Seiten der Sitzfläche.

18. Zusammenfallen und verstauen – Abbildung 47-54

Das Zusammenfallen ist genauso einfach wie das Auseinanderfallen. Sie können den Joolz Day ohne oder mit Sitz (jedoch nur von Ihnen weggerichtet) zusammenfallen.

- a. Die Bremse des Joolz Day anziehen (9) (Wanne und eventuell den Sitz entfernen).
- b. Die Vorderräder (Schwenkräder) verriegeln (13).
- c. Die verstellbare Fußstütze (14) wieder in die Ausgangsposition versetzen.
- d. Die Schiebestange (1) in die niedrigste Stellung versetzen, indem Sie mit Ihren Daumen die silberfarbenen Höhenverstellknöpfe (2) nach unten drücken und die Schiebestange in die unterste Position bewegen.
- e. Jetzt die grauen Sicherheitsklinken (second lock) (3) eindrücken und die Schiebestange nach unten bewegen.
- f. Die Schiebestange dreht sich von selbst nach unten und der Joolz Day kann jetzt in senkrechter Stellung verstaut werden.

Tipps für die Benutzung:

Wenn Sie diese Bedienungsanleitung nicht genau befolgen, kann dies die Sicherheit Ihres Kindes gefährden

- **WICHTIG:** Kinder niemals unbeaufsichtigt im Kinderwagen lassen; sorgen Sie dafür, dass immer ein Erwachsener zugegen ist.
- **WICHTIG:** Lassen Sie Ihr Kind nicht mit diesem Produkt spielen.
- **WICHTIG:** Überprüfen Sie vor der Nutzung, ob die Wanne, der Sitz oder die Autositzbefestigung korrekt befestigt sind.
- **WICHTIG:** Lassen Sie andere Kinder nicht unbeaufsichtigt in der Nähe der Wanne spielen.
- **WICHTIG:** Um Verletzungen zu vermeiden, halten Sie Ihr Kind beim Entfalten und Zusammenfallen vom Kinderwagen fern.
- **WICHTIG:** Der Sitz ist für Kinder, die jünger als 6 Monate sind, nicht geeignet.
- **WICHTIG:** Sobald Ihr Kind selbstständig sitzen kann, sollten Sie die Wanne nicht mehr benutzen.
- **WICHTIG:** Verwenden Sie den Gurt, sobald Ihr Kind selbstständig sitzen kann.
- **WICHTIG:** Jegliche Last, die an den Seiten und/oder am Schiebehügel des Joolz Day Kinderwagens angebracht wird, kann die Stabilität beeinflussen.

- **WICHTIG:** Verwenden Sie keine Matratze, die dicker als 30 mm ist.
- **WICHTIG:** Verwenden Sie ihn nicht, wenn Teile gebrochen oder verschlissen sind oder fehlen.
- **WICHTIG:** Die Joolz Day Sitz- oder Wanneneinheit kann jeweils nur einen Passagier tragen.
- **WICHTIG:** Den Gurt zwischen den Beinen immer in Kombination mit den Leibriemen verwenden.
- **WICHTIG:** Benutzen Sie immer den Sicherheitsgurt, wenn Sie die Joolz Day Sitzeinheit verwenden. Wenn Sie den Fußsack in Kombination mit dem Joolz Day Sitz benutzen, sichern Sie ihn immer mit dem Sicherheitsgurt.
- **WICHTIG:** Dieses Produkt ist nicht für die Nutzung während des Inlineskatens oder des Joggens geeignet.
- **WICHTIG:** Die Wanne nur auf fester, ebener und trockener Oberfläche abstellen; der Kopf des Kindes sollte niemals niedriger als der Rest des Körpers in der Wanne liegen.

WICHTIG:

- Nutzen Sie immer die Wanne bei Neugeborenen.
- Die Joolz Day Wanne ist für Kinder von Geburt bis zu einem maximalen Gewicht von 9 kg geeignet, die noch nicht selbstständig sitzen können, umkippen und sich nicht selbst auf Hände und Knie stützen können.
- Der Sitz eignet sich bis zu einem Höchstgewicht von 15 kg.
- Bei Nutzung des Adapters zur Befestigung des Autositzes ist das für den jeweiligen Autositz angegebene Gewicht einzuhalten.
- Der Sitz lässt sich in 3 verschiedene Positionen einstellen: Sitzposition, halb liegend und liegend.
- Ein Autositz auf dem Joolz Day Gestell kann als Gefährt kein Bett ersetzen. Wenn Ihr Kind schlafen muss, sollte es in den Joolz Day Sitz, die Wanne oder in ein Bett gelegt werden.
- Der Sitz kann sicher benutzt werden, wenn Ihr Kind bereits alleine sitzt.
- Die Wanne allein ist nur für ein Kind geeignet, das ungestützt nicht sitzen kann.
- Wenn der Kinderwagen zusammen- und auseinandergefaltet wird, Kinder außer Reichweite der beweglichen Gestellteile halten. Achten Sie auch darauf, dass Ihr Kind nicht alleine in den Kinderwagen klettert.

- Den stehenden Kinderwagen immer mit der Bremse arretieren. Betätigen Sie ebenfalls die Bremse, wenn Sie das Kind in den Kinderwagen setzen oder es herausnehmen. Zur Betätigung der Bremse die Pedale zwischen den Hinterrädern mit dem Fuß nach unten drücken. Durch Herunterdrücken der Pedale auf der anderen Seite wird die Bremse wieder freigegeben.
- Den Kinderwagen auf abschüssiger Fläche immer festhalten; dies gilt auch, wenn die Bremse angezogen ist.
- Stellen Sie vor der Nutzung sicher, dass der Sicherheitsbügel korrekt an der Wanne/am Sitz eingerastet ist.
- Kinderwagen nicht auf (Roll-)Treppen nutzen, da das Kind herausfallen könnte.
- Das zulässige Höchstgewicht für das Fach auf der Lehne ist 200 Gramm.
- Den Kinderwagen regelmäßig überprüfen und nur Wannen, Sitze, Autositze und Ersatz- und Zubehörteile verwenden, die vom Hersteller im Rahmen der Sicherheitsrichtlinien zugelassen sind.
- Vermeiden Sie es, den Joolz in die Nähe offener Feuers und anderer Hitzequellen wie elektrische oder Gas-Heizelemente usw. zu bringen.
- Die schwarzen Reifen können auf einigen glatten Oberflächen (insbesondere Vinyl-Kunststofflaminat, Parket- und Linoleumböden) Reifenspuren hinterlassen.
- Die Joolz Day Wanneneinheit und Sitzeinheit sind allein mit dem Joolz Day Gestell kompatibel und ebenso umgekehrt.
- Lassen Sie keine Last am Schiebebügel hängen, während Sie den

Kinderwagen nicht nutzen. Überlasten Sie den Schiebebügel nicht. Das Maximalgewicht für Lasten am Schiebebügel ist 5 KG; dies gilt auch in Kombination mit der Nutzung der Joolz XL Einkaufstasche und/oder der Joolz Wickeltasche.

- Das Maximalgewicht für die Joolz Wickeltasche beträgt 3kg. Größere Lasten können die Stabilität des Kinderwagens beeinflussen.

Zubehör

Joolz Day wird standardmäßig mit folgendem Zubehör geliefert:

- **Regenschutz:** Der Regenschutz kann für die Wanne und den Sitz verwendet werden. Befestigen Sie ihn über dem Verdeck und am Fußende der Wanne oder des Sitzes. Der Regenschutz ist mit Lüftungsöffnungen ausgestattet. Wenn es nicht regnet, sollten Sie den Regenschutz nicht verwenden, da sich unter dem Schutz die Wärme staut.
 - **Einkaufskorb:** Dieser Korb kann mit maximal 3 KG belastet werden.
 - **Matratze für die Wanne:** Die besondere antiallergische Matratze stellt sicher, dass Ihr Baby keine Probleme mit Hausmilben oder Staub bekommt.
- Außer dem mitgelieferten Zubehör gibt es auch weiteres praktisches Joolz-Zubehör:
- **Wickeltasche:** Sie können die Tasche mit den beiden Schleifen der Tasche am Gestell befestigen. Dazu dienen die Wickeltaschenbefestigungen (20) an den Innenseiten der Schiebbestangenstreben.
 - **Schlafsack:** Er kann mit dem Sicherheitsgurt am Sitz befestigt werden.
 - **Autositzadapter:** Mit diesen Sets setzen Sie problemlos einen Maxi-Cosi Pebble, Maxi-Cosi Cabrio(Fix), Cybex Aton und BeSafe auf Ihren Joolz.

- **Sonnenschirm:** Er kann mit einer Klemme auf dem Sitz oder dem Wannenrahmen befestigt werden.
- **Mückennetz:** Das Mückennetz kann für die Wanne und den Sitz verwendet werden. Befestigen Sie es mit den Druckknöpfen auf den schwarzen Kappenklemmen (19) am Verdeck. Ziehen Sie die untere Seite des Netzes gerade über das Fußende der Wanne oder des Sitzes.
- **Komfortschutz:** Dieser Schutz hält Wind, Regen, Schnee und Kälte von Ihrem Kind fern. Befestigung identisch mit der des Mückennetzes.
- **UV Sonnenschutz:** Der UV-Sonnenschutz schützt Ihr Kind vor Sonne und Licht. Rollen Sie den UV-Schutz aus und er wird zu einer vollständigen Sonnenblende, wenn Sie ihn am hinteren Ende des Sitzes oder der Wanne befestigen.
- **Baby Bodyguard:** Die schützende, luftdurchlässige Auflage kann zusätzlich in den Joolz Day Sitz eingelegt werden, um Rücken und Kopf kleinerer Babies beim Sitzen zu unterstützen.
- **Becherhalter:** Sie befestigen den Becherhalter am Joolz Schiebehügel, indem Sie den Clip solange drücken bis er einrastet. Der Joolz Becherhalter bietet einen geeigneten Platz, um eine Flasche oder einen Becher zu transportieren. Die Drehfunktion gewährleistet, dass Ihre Flaschen immer in einer aufrechten Position sind.
- **Sommersitz:** An warmen Sommertagen oder während Ihres Urlaubes belüftet der Sommersitz und bietet Komfort.
- **Mitfahrbrett:** Das Mitfahrbrett ermöglicht es dem älteren Kind sich auszuruhen und sich mit dem kleineren Kind zu

beschäftigen, während es mit Mama oder Papa unterwegs ist. Das Mitfahrbrett kann einfach verstaut werden. Ebenso ist es möglich, den Joolz Day mit angebrachtem Mitfahrbrett zusammenzufalten.

Achtung: Nutzen Sie die vorgeschriebenen Aufbewahrungsmöglichkeiten und überschreiten Sie nicht das zulässige Höchstgewicht. Fotos und ausführliche Beschreibungen des Zubehörs finden sich unter www.my-joolz.com

Wartung

Der Bezug kann mit lauwarmem Wasser und Seife gereinigt werden; anschließend gut mit sauberem Wasser spülen und trocknen lassen. Keine Bleichmittel oder andere aggressive Reinigungsmittel verwenden. Räder und Metallteile regelmäßig (einmal im Monat) mit Teflon-oder Silikonspray behandeln, damit der Wagen einwandfrei läuft.



Das Aluminium am Joolz Day Kinderwagen ist anodisiert, um es vor äußeren Einflüssen wie Korrosion zu schützen. Anodisiertes Aluminium wird durch säurehaltige Reinigungsmittel oder Fette angegriffen, sodass Flecken oder Verfärbungen der Aluminiumteile entstehen können. Aus diesem Grund raten wir, die Aluminiumteile des Kinderwagens nur mit warmem Wasser und einem weichen Tuch zu putzen.

Garantie

Die Garantiezeit von 24 Monaten beginnt am Tag, an dem die Anschaffung getätigt wurde. Die Garantie verleiht Anspruch auf die Reparatur von Herstellungsfehlern, jedoch in keinem Fall auf Umtausch oder Rücknahme des Produkts. Die Garantie kann nur dann gewährt werden, wenn Sie dem Händler das defekte Produkt und

- 1) eine vollständig und korrekt ausgefüllte Garantiekarte,
- 2) eine Kopie der Quittung,
- 3) eine deutliche Beschreibung des Defekts vorlegen können.

Wenn der Händler den Defekt nicht beheben kann, nimmt er Kontakt zum Hersteller auf. Durch eventuelle Reparaturen haben Sie keinen Anspruch auf Verlängerung der Garantie.

Das digitale Formular der Garantiekarte finden Sie auf der Website my.joolz.com. Bitte füllen Sie dieses Formular vollständig und korrekt aus und versenden Sie es.

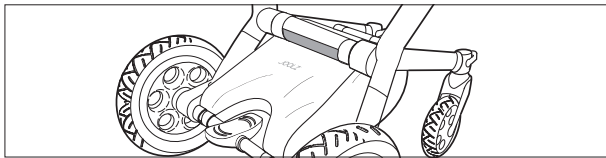

Bitte tragen Sie die Rahmennummer ein, die sich auf dem durchsichtigen Aufkleber auf der unteren Rahmenstange befindet.

Von der Garantie ausgeschlossen sind:

- Produkte, die ohne Kaufquittung retourniert werden,
- Defekte und/oder Schäden durch unsachgemäßen Gebrauch und/oder durch Veränderungen seitens des Benutzers,
- Verfärbungen/Ringe durch Wäsche, Regenwasser oder Sonne,
- normaler Verschleiß durch täglichen Gebrauch,
- Schäden durch die Nutzung eines nicht von Joolz zertifizierten Mitfahrbrettes.

Sicherheit spielt eine wichtige Rolle bei der Entwicklung von Joolz Day-Kinderwagen und -Wannen. Die Produkte von Joolz Day erfüllen daher auch höchste Sicherheitsnormen:

Europa: EN 1888:2012

Australien / Neuseeland: AS/ NZS 2088:2008

UK: BS EN 1888:2003

Kanada: SOR / 85 -379

Bei Fragen oder Anmerkungen besuchen Sie unsere Website my-joolz.de, facebook.com/JoolzDE oder kontaktieren Sie Ihren Händler.

Joolz
Nieuwe Herengracht 51-53
1011 RN Amsterdam,
The Netherlands
+31(0) 206 304 887

Estimado usuario de Joolz Day,

Nos alegramos de poder felicitarle por la adquisición de Joolz Day. Joolz Day no es sólo ingenioso en su técnica, sino también especial, original e innovador. Manejable para usted y cómodo para su niño.

Atención: no olvide cumplimentar la tarjeta de garantía en la página web.

IMPORTANTE: ¡Lea atentamente estas instrucciones antes de utilizar el artículo y guárdelas para futura referencia!

Procure tener todos los dibujos a mano antes de comenzar el montaje del Joolz Day. Los diagramas están impresos en la parte interior de la portada de este manual de instrucciones.

1. Desembalaje del Joolz Day

Compruebe primero las cajas de Joolz Day antes de iniciar el montaje. Si faltase algo póngase en contacto con la tienda. En las diversas cajas encontrará los siguientes componentes:

Caja 1

- 1 soporte
- 1 bastidor para la sillita
- 2 ruedas delanteras (ruedas pivotantes)
- 2 ruedas traseras (neumáticas)
- 1 barrera frontal (asa)
- 1 burbuja de lluvia
- 1 manual de instrucciones

Caja 2

- 1 estructura de la capota parasol, incluida la tapicería
- 1 tapicería de asiento
- 1 cesta

Si ha comprado un capazo Joolz Day, en la caja deberá haber los siguientes componentes:

Caja 3

- 1 bastidor para el capazo, incluida la tapicería
- 1 capota para el capazo
- 1 parasol, incluida la tapicería
- 1 colchón antialérgico

Atención: Por favor comprobar disponibilidad de los productos incluidos en la pegatina de la caja en las ediciones especiales o limitadas de Joolz Day

2. Preparación

1. Despliegue del soporte – ilustraciones 1-2

- Con una mano sujete firmemente el manillar de Joolz (1).
- Levante el manillar y despliegue el Joolz Day hasta que oiga un clic.

2. Fijación de las ruedas traseras (neumáticos) – ilustraciones 3-4

Coloque las ruedas traseras en el eje del bastidor apretando el botón (10) situado en el centro de las llantas.

Deje de apretar en cuanto oiga un clic.

3. Extracción de las ruedas traseras

Pulse el botón situado en el centro de la llanta (10) y extraiga la rueda del eje.

Atención: compruebe la presión de los neumáticos y que las ruedas están bien fijadas; si fuese necesario, infle los neumáticos. La presión de inflado máxima es de 28 P.S.I. (2.0 bares).

4. Fijación de las ruedas delanteras (pivotantes) – ilustración 5

Las ruedas delanteras (11) se pueden fijar fácilmente.

Fije la rueda delantera al soporte de la rueda del bastidor hasta que oiga un clic.

5. Bloqueo de las ruedas pivotantes – ilustraciones 6-7

Las ruedas delanteras se bloquean apretando la lengüeta (13) hacia abajo. A partir de ese momento la silla avanzará en línea recta. Levantando la lengüeta las ruedas delanteras recuperarán su función pivotante y el Joolz Day volverá a convertirse en una silla de paseo de fácil manejo.

6. Extracción de las ruedas delanteras - ilustraciones 8-9

Las ruedas delanteras se extraen pulsando el botón situado en la parte delantera del soporte de las ruedas (12).

7. Freno de estacionamiento – ilustraciones 10

El pedal del freno de estacionamiento (9) se encuentra en la barra transversal situada entre las ruedas traseras. Para frenar el Joolz pise el pedal del freno. Para desbloquear el freno pise el pedal por el otro lado.

Atención: En las cuestas o bajadas sujete siempre la silla de paseo incluso aunque tenga puesto el freno.

8. Para colocar la cesta de la compra – imágenes 11-13

Para colocar la cesta de la compra (24) en primer lugar situarla por encima del freno y ajustar las cuatro hebillas entre las ruedas traseras usando los corchetes. Luego conectar las dos hebillas del medio. Finalmente ajustar las dos hebillas delanteras usando las tiras de velcro.

9. Altura correcta del manillar – ilustraciones 14-15

Para poner el manillar a la altura correcta, eche hacia abajo con los pulgares los broches plateados (2) que se encuentran en la parte interior del manillar. Presionando o tirando del manillar podrá acortarlo o alargarlo a su elección.

10. Despliegue del capazo – ilustraciones 16-24

- Tire de resorte por medio de la correa en dirección a la cabeza del capazo, y el otro hacia los pies. Ahora el capazo está tensado.
- Fije la capota parasol (22) a través de deslizar las pinzas negras (19) al extremo del bastidor en la parte de ésta indicada para ello (23).
- Cierre la cremallera de la tapicería del parasol por la parte de la cabeza del capazo.
- Coloque el colchón antialérgico especial en el capazo con el lado liso hacia abajo.
- Fije la barrera frontal (asa) (17). Introdúzcala por las ranuras correspondientes, situadas a ambos lados del bastidor del capazo. Asegúrese de que esté firmemente sujeta. Para poder poner a su hijo en el capazo y sacarlo de él

con facilidad puede soltar el asa por uno de los lados y girarla.

- Para plegar el capazo siga los pasos en sentido inverso.

11. Colocación del capazo en el bastidor – ilustraciones 25-26

El capazo se puede colocar sobre el bastidor (5) de una única forma. Coloque el capazo de modo que cuando usted se sitúe del lado del manillar, pueda ver su interior. Deslice el capazo por las piezas de unión (8) hasta que oiga un clic.

Consejo útil: el capazo también se puede usar sin bastidor.

Extráigalo de él y colóquelo sobre una superficie seca, firme y horizontal. Revise con regularidad las asas y la parte inferior del capazo por si se observan signos de deterioro o desgaste.

12. Colocación de la sillita en el soporte – ilustraciones 27-28

Deslice la sillita por las piezas de unión del soporte hasta que oiga un clic.

13. Silla de paseo – ilustraciones 29-35

- Ajustar el cojín del asiento usando las tiras de velcro
- Ajústelo por medio de una cremallera de izquierda a derecha.
- A continuación, ajuste el tapizado a la parte inferior por

medio de una cremallera, de izquierda a derecha, al reposapiés.

- dc. Fije la capota parasol. Consulte el apartado 6., puntos b. y c.
- e. Fije la barrera frontal (asa). Consulte el apartado 6., punto e.

14. Posición de la sillita – ilustración 25

La sillita se puede colocar en tres posiciones: sentado, reclinado y tumbado. La posición se ajusta pulsando simultáneamente los botones redondos (6) situados a ambos lados y basculando la sillita hasta alcanzar la posición deseada.

15. Sentido de marcha de la sillita – ilustraciones 37-38

La sillita se puede colocar en los dos sentidos. Para hacerlo pulse simultáneamente los botones rectangulares y levante la silla. A continuación gire la silla y engánchela al soporte (oír un clic).

16. Reposapiés – ilustración 39

Colóquese delante de la silla. En la parte inferior del reposapiés regulable (14) verá una “lengüeta” (15) a cada lado. Presione ambas lengüetas y deslice al mismo tiempo el reposapiés hacia abajo. Empujando el reposapiés, éste retrocederá una posición.

17. Utilización del cinturón de seguridad – ilustraciones 40-46

El Joolz Day está provisto de un cinturón de seguridad (18). Úselo cuando su hijo esté en la sillita.

- a. Coloque a su hijo en la sillita. Pase la banda inguinal del cinturón de seguridad por entre las piernas del niño. La longitud del cinturón de seguridad se regula echando el asiento hacia arriba.
- b. Adapte la banda de los hombros a la talla de su hijo con las presillas, que están debajo de los pasadores del hombro.
- c. Ajustar la altura de los arneses a la altura de nuestro niño o niña tirando de los cinturones a través de las oberturas en el tejido del respaldo del asiento.
- d. Sujete la banda inguinal por el centro y enganche entre sí las 2 piezas del cierre de la banda del hombro a los laterales hasta que oiga un clic.
- e. Abra los cinturones pulsando y tirando de las piezas del cierre de las bandas de los hombros.
Asegurarse que las hebillas están correctamente ensambladas.

Atención: Este artículo está provisto de anillas D para colocar otro cinturón de seguridad. En el capazo se encuentran en el fondo, y en la sillita a ambos lados del asiento.

18. Plegado y almacenado del Joolz – ilustraciones 47-54

El plegado del Joolz Day es tan fácil como su desplegado. Puede hacerlo con o sin silla (como usted prefiera).

- Eche el freno (9) (y retire el capazo o la sillita).
- Bloquee las ruedas delanteras (13).
- Coloque el reposapiés regulable (14) en la posición original.
- Coloque el manillar (1) en la posición más baja presionando hacia abajo con los pulgares los botones reguladores de altura plateados (2) y presionando el manillar hasta la posición más baja.
- Apriete ahora los pestillos grises (second lock) (3) y eche el manillar hacia abajo.
- El manillar girará por sí solo hacia abajo. Ahora ya puede colocar el producto en su estante.

Recomendaciones de uso:

Si no cumple correctamente estas instrucciones, puede poner en peligro la seguridad de su niño.

- **IMPORTANTE:** Nunca deje solo a su niño en la silla; asegúrese de que siempre esté vigilado por un adulto.
- **IMPORTANTE:** No deje a sus niños jugar con este producto
- **IMPORTANTE:** Antes de utilizar la silla de paseo Joolz Day compruebe que todos los bloqueos están bien cerrados y que el capazo, la sillita o el set adaptadores están fijados correctamente.
- **IMPORTANTE:** Asegúrese que los accesorios de anclaje de capazo, asiento o grupo 0 están perfectamente ajustados antes de su uso
- **IMPORTANTE:** Vigile a los otros niños que estén jugando cerca del capazo.
- **IMPORTANTE:** Para evitar daños, asegúrese que el niño está a distancia prudencial a la hora de plegar o desplegar el producto
- **IMPORTANTE:** La silla no es apta para niños menores de 6 meses.
- **IMPORTANTE:** Cuando su hijo se pueda mantener sentado por sí mismo es recomendable dejar de utilizar el capazo.
- **IMPORTANTE:** Usar el sistema de arneses tan pronto como su niño se pueda sentar sin ayuda.
- **IMPORTANTE:** Cualquier carga que se añada a los laterales o el manillar de la silla de paseo Joolz Day puede afectar su estabilidad
- **IMPORTANTE:** No usar un colchón de más de 30mm.

- **IMPORTANTE:** No utilice el artículo si observa que le falta o que tiene alguna pieza rota o rasgada.
- **IMPORTANTE:** Los asientos o capazos de Joolz Day pueden llevar sólo un pasajero
- **IMPORTANTE:** Use siempre el arnés de la entretierna en combinación con el cinturón de la cintura.
- **IMPORTANTE:** Usar siempre el sistema de protección de arneses cuando se use el asiento de Joolz Day. Cuando se use el saco de dormir combinado con el asiento de la silla, usar de todos modos el sistema de arnés
- **IMPORTANTE:** Este producto no es adecuado para patinar ni correr con él.
- **IMPORTANTE:** Usar únicamente en una superficie firme, horizontal, nivelada y seca. La cabeza del niño en el capazo de transporte nunca debe estar más baja que el cuerpo del niño.

IMPORTANTE!

- Para los recién nacidos usar siempre el capazo
- El capazo Joolz Day es adecuado para niños desde el nacimiento hasta un peso máximo de 9 KG., siempre que no puedan sentarse si ayuda, rodar o se puedan incorporar sobre rodillas y manos.
- El asiento no es apropiado para niños que pesen más de 15 KG.

- Cuando se utiliza el adaptador para fijar la sillita de coche se deberá respetar el peso tal y como se indica en la correspondiente sillita de coche.
- Los grupos 0 que se usan en conjunción con las estructuras de Joolz Day no pueden reemplazar capazos o camas. Si nuestro niño necesita descansar, se debería colocar en el capazo del Joolz Day o en una cama
- La sillita se puede ajustar en 3 posiciones: posición de sentado, medio tumbado y tumbado.
- La sillita se puede utilizar de forma segura a partir del momento en que su niño pueda sentarse por sí solo.
- El capazo es apropiado para un niño que aún no pueda permanecer sentado sin ayuda.
- Cuando pliegue o despliegue la silla, mantenga a su niño alejado de las piezas móviles. Tenga cuidado también de que su niño no trepe nunca solo a la silla de paseo.
- Siempre presionar el freno a la hora de poner o quitar al bebé, o cuando estacionamos el carrito de paseo. Para ello active el freno de estacionamiento pisando el pedal entre las ruedas traseras. Para desbloquear el freno de estacionamiento empuje hacia abajo el pedal desde el otro lado.
- En las cuestas o bajadas sujete siempre la silla de paseo incluso si tiene puesto el freno. Asegurarse siempre que la barra frontal de seguridad (barra de transporte) está perfectamente sujeta al asiento o al capazo a la hora de usarlo.

- Nunca utilice la silla de paseo en escaleras (mecánicas) ya que el niño podría caerse.
- El peso máximo que permite el bolsillo del reposacabezas es de 200 gr.
Comprobar el carrito regularmente y usar solamente asientos, grupos 0, piezas de recambio y accesorios que hayan sido aprobados por el fabricante para estar de acuerdo con las normas de seguridad.
- Compruebe periódicamente la silla de paseo y utilice únicamente los accesorios y componentes autorizados por el fabricante.
- Sea consciente de los riesgos de incendio o de otras fuentes de calor que puedan poner en peligro el Joolz Day, tales como estufas eléctricas, estufas de gas, etc., que estén cerca del carrito o del capazo.
- Las ruedas negras pueden dejar huellas sobre determinadas superficies (principalmente en laminados plásticos, parquet y linóleos).
- El capazo y el asiento solamente son compatibles con el chasis Jools Day y viceversa.
- No dejar pesos colgando del manillar cuando no se use el carrito. No sobrecargar el manillar. El peso máximo que se puede cargar en el manillar es 5 kg.: esto es aplicable cuando se usa con la bolsa de compra Joolz XL y/o el bolso con cambiador Joolz Day.
- El bolso con cambiador Joolz Day puede llevar un peso máximo de 3 kg. Pesos mayores pueden afectar la estabilidad del carrito.

Accesorios suministrados

Joolz Day se entrega con los siguientes accesorios:

- **Burbuja de lluvia:** se puede utilizar con el capazo y con la sillita. Fíjela sobre la capota parasol y la parte inferior del capazo o de la silla. La burbuja de lluvia viene provista de agujeros de ventilación. Como se genera calor bajo la burbuja, retírela cuando no llueva.
- **Cesta de compras:** que puede soportar un peso máximo de 3 KG.
- **Colchón para el interior del capazo:** este colchón especial antialérgico evita que su bebé sufra las alergias producidas por el polvo y los ácaros domésticos.

Junto a los accesorios suministrados puede adquirir también otros útiles accesorios Joolz.

- **Bolso cambiador:** lo puede fijar al bastidor colocando las dos cintas del bolso en (20) la parte interior del manillar.
- **Saco de dormir:** el saco de dormir se fija a la sillita con el cinturón de seguridad.
- **Sets de adaptación:** Con estos sets podrá colocar fácilmente en el Joolz sillitas de coche Maxi-Cosi Pebble, Maxi-Cosi Cabrio(Fix), Cybex Aton ó BeSafe.
- **Sombrilla:** la sombrilla se fija al bastidor de la sillita o del capazo por medio de la pinza.
- **Mosquitera:** la mosquitera se puede usar en el capazo y en la sillita. Fíjela al parasol con los botones de presión de las pinzas negras del capota (19).

Pase la parte inferior de la mosquitera por el extremo inferior del capazo de la sillita.

- **Cómoda pantalla para capazo:** esta pantalla protege a su niño del viento, la lluvia, la nieve y el frío. Se fija del mismo modo que la mosquitera.
- **Capota protección solar UV:** esta capota protege al bebé de la luz y los rayos del sol. Desenrolla la pantalla UV y se convierte en una cortina contra el sol cuando la poner en la parte trasera del asiento o el capazo.
- **Baby BodyGuard:** esta protector con tejido transpirable se puede añadir para mejor comodidad y soporte para la cabeza y la espalda de los bebés más pequeños.
- **Posavasos:** se puede adjuntar al manillar presionando la pinza hasta que se sitúa adecuadamente con un clic.
El posavasos de Joolz es muy útil para poner taza o botella y tenerlas a mano. Su rotación permite que las botellas estén siempre en la posición correcta.
- **Asiento de verano:** para los calurosos días de verano, este asiento ofrece ventilación y comodidad.
- **Plataforma:** Un niño mayor puede descansar del paseo mientras echa un vistazo a su hermano o hermana pequeño mientras se pasea el carrito. La plataforma se puede guardar con facilidad y la silla de paseo se puede plegar con facilidad incluso sin quitar el patinete.

Atención: Utilice las posibilidades de almacenamiento indicadas sin superar el máximo peso permitido. Visite www.my-joolz.com para ver fotos y leer una explicación detallada de todos los accesorios.

Mantenimiento

Limpie la tela con agua tibia y jabón, y a continuación enjuague con agua limpia y deje secar. No utilice nunca lejías ni otros detergentes agresivos. Trate regularmente (una vez al mes) las ruedas y las partes metálicas con teflón o spray de silicona para asegurar un funcionamiento suave de la silla.



Las partes de aluminio de tu Joolz Day están anodizadas (revestidas por método electrolítico) para protegerlas de las influencias externas como la corrosión. El aluminio anodizado es vulnerable a limpiadores ácidos o grasa, que pueden causar manchas y decoloración en las partes de aluminio. Por esto te recomendamos que limpies las partes de aluminio de tu cochecito con un trapo suave humedecido en agua caliente.

Garantía

El período de garantía abarca 24 meses y comienza el día de la compra. La garantía otorga el derecho a la reparación de defectos de fábrica pero no al cambio o la devolución del producto. Se le concederá la garantía sólo si junto con el producto defectuoso entrega al comerciante lo siguiente:

- 1) una tarjeta de garantía con todos los datos correctos introducidos,
- 2) una copia del ticket de compra,
- 3) una descripción detallada del defecto.

El comerciante se pondrá en contacto con el fabricante si no pudiese reparar el defecto. Cualquier posible reparación no da derecho a prolongar el plazo de garantía.

La tarjeta de garantía se puede encontrar en www.my-joolz.com. Por favor rellene la tarjeta correctamente y envíela por Internet. Indique también el número de bastidor.

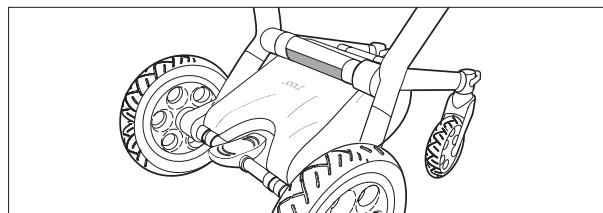

Rellene el número de chasis, que encontrará en una pegatina transparente colocada en el tubo grueso entre la parte del boomerang de su Joolz Day.

La garantía queda anulada si:

- el producto se devuelve sin el ticket de compra original,
- el (los) defecto(s) o daño(s) se ha(n) producido por un uso
- incorrecto y/o por manipulación del producto por parte del usuario, o
- la decoloración / manchas producidas son consecuencia del lavado, la lluvia o la exposición a la luz solar, o -se ha producido el desgaste normal por el uso diario, o
- el daño se ha producido por utilizar patinetes.
- el defecto es el resultado de no usar una plataforma para niños Joolz Day.

La seguridad es un factor esencial en el desarrollo de las sillas de paseo Joolz Day. Joolz Day cumple por tanto las normativas de seguridad más importantes:

Europa: EN 1888:2012

Australia / Nueva Zelanda: AS/ NZS 2088:2008

UK: BS EN 1888:2003

Canadá: SOR / 85 -379

Por favor, visite nuestra página web www.my-joolz.com o contacte con su distribuidor para cualquier consulta o comentario.

Joolz
Nieuwe Herengracht 51-53
1011 RN Amsterdam,
The Netherlands
+31(0) 206 304 887

Gentile cliente,

Desideriamo ringraziarla e complimentarci con lei per aver acquistato un passeggino Joolz Day! Oltre ad essere tecnicamente all'avanguardia, Joolz Day è un passeggino speciale, originale e non comune. Pratico per i genitori e comodo per il bambino.

Attenzione: le ricordiamo di compilare la garanzia online sul nostro sito web.

IMPORTANTE: leggere attentamente le istruzioni prima dell'uso e custodirle per ogni evenienza!

Assicurarsi innanzitutto di avere tutti gli schemi a portata di mano prima di iniziare il montaggio del passeggino Joolz Day. I disegni tecnici sono riportati all'interno della copertina del libretto d'istruzioni.

1. Disimballare il passeggino Joolz Day

Prima di montare il passeggino Joolz Day, controllare il contenuto delle scatole. Si prega di controllare l'effettiva presenza dei prodotti riportati sull'etichetta delle confezioni per le edizioni speciali o limitate del Joolz Day. Se manca qualcosa, contattare il rivenditore. Le diverse scatole contengono i componenti elencati di seguito:

Scatola 1 1 telaio
1 telaio seduta
2 ruote anteriori (ruote piroettanti)
2 ruote posteriori (pneumatici)
1 barra di sicurezza (staffa di supporto)
1 telo anti pioggia istruzioni per l'uso

Scatola 2 1 telaio cappottina parasole completa di rivestimento
1 rivestimento seduta
1 cestello

Se ha acquistato anche la culla Joolz Day, la terza scatola contiene i componenti elencati di seguito:

Scatola 3 1 telaio culla completo di rivestimento
1 copertina per la culla
1 cappottina parasole, completa di rivestimento
1 materassino anallergico

Attenzione: Si prega di controllare l'effettiva presenza dei prodotti riportati sull'etichetta delle confezioni per le edizioni speciali o limitate del Joolz Day.

2. Montaggio

1. Apertura del telaio – immagini 1-2

Impugnare il passeggino Joolz Day tenendo una mano sul manubrio (1). Ruotare il manubrio verso l'alto ed aprire il passeggino fino ad avvertire un click.

2. Montaggio delle ruote posteriori (pneumatici) – immagini 3-4

Posizionare le ruote posteriori sull'asse del telaio premendo il pulsante (10) al centro delle ruote. Se si avverte uno scatto, le ruote sono state inserite e bloccate correttamente.

3. Rimozione delle ruote posteriori

Premere il pulsante al centro del cerchio e asportare la ruota dall'asse (10).

Attenzione: controllare che le ruote posteriori siano state fissate correttamente e verificare la pressione dei pneumatici. Gonfiarli se necessario. La pressione max dei pneumatici deve essere pari a 28 P.S.I. (2.0 bar).

4. Montaggio delle ruote anteriori (piroettanti) – immagine 5

Anche le ruote anteriori (11) sono facili da montare. Fare scattare in posizione la ruota anteriore sull'apposito alloggiamento del telaio.

5. Blocco delle ruote anteriori – immagini 6-7

Premendo verso il basso la linguetta (13) vicino alle ruote anteriori, queste si bloccano e il passeggino avanza solo in linea retta. Spingendo la linguetta verso l'alto, le ruote anteriori si sbloccano e tornano ad essere piroettanti e il passeggino Joolz Day risulta più facile da manovrare.

6. Rimozione delle ruote anteriori – immagini 8-9

Per rimuovere le ruote anteriori, premere il pulsante sul lato anteriore dell'alloggiamento (12).

7. Inserimento del freno di stazionamento – immagine 10

Il freno di stazionamento (9) si trova sulla barra trasversale tra le ruote posteriori. Per frenare il passeggino Joolz Day, premere il freno verso il basso con il piede. Per riprendere la marcia, premere la leva dall'altro lato verso il basso con il piede.

Attenzione: è importante trattenere sempre il passeggino quando si trova in pendenza, anche se è stato inserito il freno di stazionamento.

8. Montaggio del cestello – immagini 11-13

Per montare il cestello (24) innanzi tutto posizionarlo sopra il freno ed attaccare le quattro cinghie fra le ruote posteriori usando i pulsanti a pressione. Poi collegare le due cinghie nel mezzo. Infine fissare le due cinghie frontali utilizzando le strisce di velcro.

9. Regolazione dell'altezza del manubrio – immagini 14-15

Per regolare l'altezza del manubrio, spingere verso il basso con i pollici i pulsanti color argento (2) all'interno del manubrio. Per allungare o accorciare il manubrio, spingerlo verso il basso o tirarlo verso l'alto.

10. Apertura della culla – immagini 16-24

- a. Tirare tramite l'occhiello una delle staffe di fissaggio verso la testa e l'altra verso i piedi. La culla è ora in tensione.
- b. Fissare la cappottina parasole (22) facendo scorrere i punti blocco neri (19) che si trovano presso l'estremità della cappottina sull'apposita sezione del telaio culla (23). Chiudere con la cerniera il rivestimento della cappottina sino all'estremità superiore della culla.
- c. Sistemare lo speciale materassino anallergico nella culla con il lato liscio rivolto verso il basso.
- d. Montare la barra di sicurezza (manicotto) (17). Premere la barra nelle apposite fessure su entrambi i lati del telaio della culla fino ad avvertire un click.

Per prendere il bambino dalla culla o adagiarlo nella stessa con la massima facilità, è possibile sganciare la barra da uno dei lati e girarla facilmente per rimuoverla.

- e. Per ripiegare la culla, seguire i passaggi da e. ad a. in ordine inverso.

11. Posizionamento della culla sul telaio – immagini 25-26

La culla può essere posizionata sul telaio (5) in un solo modo. È necessario sistemarla in modo tale da poter guardare al suo interno quando si spinge il passeggino. Fare scorrere la culla negli appositi giunti (8) fino ad avvertire un click.

Consiglio pratico: è possibile utilizzare la culla anche senza telaio.

Basta rimuoverla dal telaio e posarla su una superficie piana, asciutta e solida. Controllare regolarmente che la barra di sicurezza (manicotto) ed il fondo della culla non siano danneggiati o usurati.

12. Posizionamento della seduta sul telaio – immagini 27-28

Fare scorrere la seduta nei giunti del telaio e spingere fino ad avvertire un click.

13. Seduta – immagini 29-35

- a. Fissare la parte imbottita della seduta utilizzando le strisce di velcro.
- b. Chiudere la cerniera del rivestimento da sinistra a destra.
- c. Chiudere successivamente la cerniera del rivestimento da destra a sinistra sul lato inferiore per fissarlo al poggiatesta.
- d. Montare la cappottina parasole. Cfr: 6., punti b. e c.
- e. Montare la barra di sicurezza (staffa di supporto).
Cfr: 6. punto e.

14. Posizione della seduta – immagine 35

La seduta può essere utilizzata in tre diverse posizioni: a sedere, semisdraiata e sdraiata. La posizione è regolabile premendo contemporaneamente i due pulsanti rotondi (6) su ambo i lati e muovendo la seduta nella posizione desiderata.

15. Orientamento della seduta – immagini 37-38

La seduta può essere orientata in due direzioni. È possibile cambiare direzione premendo contemporaneamente i pulsanti rettangolari (7) e sollevando la seduta.

Girare successivamente la seduta rifissandola al telaio ed assicurandosi di avvertire un click.

16. Poggiatesta – immagine 39

Mettersi in posizione eretta, di fronte alla seduta. Sotto il poggiatesta regolabile (14) vi è su ambo i lati una piccola clip (15). Premere contemporaneamente le due clips sia di sinistra che di destra facendo scorrere allo stesso tempo il poggiatesta verso il basso. Vi sono tre diverse posizioni. Facendo pressione sul poggiatesta, questo si sposta indietro di una posizione.

17. Utilizzo della cintura di sicurezza – immagini 40-46

Il passeggino Joolz Day è dotato di una cintura di sicurezza (18). Deve essere usata quando il bambino è seduto sul passeggino.

- a. Posizionare il bambino sulla seduta. Fare passare la cintura ventrale tra le gambe del bebè. La cintura è regolabile in lunghezza ribaltando la seduta verso l'alto.
- b. Adattare le bretelle all'altezza del bambino allungandole o accorciandole con le fibbie inserite sotto le spalle.
- c. Regolare l'altezza delle cinture di sicurezza all'altezza del bambino tirando le cinture attraverso i sistemi di apertura del rivestimento della seduta.
- d. Afferrare la cintura ventrale al centro e fare scorrere i due dispositivi di chiusura delle bretelle ai lati l'uno nell'altro facendoli scattare in posizione di bloccaggio.

- e. Per aprire le cinture, stringere i dispositivi di chiusura delle bretelle e staccarli tirandoli. Assicurarsi che le cinghie siano correttamente attaccate.

Attenzione: per fissare una cintura di sicurezza supplementare, ricorrere agli appositi anelli a D fissati sul fondo della culla e ad ambo i lati della seduta.

18. Come ripiegare e riporre il passeggino Joolz Day – immagini 47-54

Ripiegare il passeggino è semplice come aprirlo.

È possibile ripiegare il passeggino Joolz Day senza seduta o con la seduta (solo con la seduta posizionata fronte strada).

- Inserire innanzitutto il freno (9) (rimuovendo la culla o eventualmente la seduta).
- Bloccare le ruote anteriori (13).
- Riportare il poggiatesta regolabile (14) nella posizione originale.
- Portare il manubrio (1) in posizione di massimo abbassamento premendo i pulsanti di regolazione dell'altezza color argento (2) verso il basso con i pollici e spingendo il manubrio in posizione di massimo abbassamento.
- Premere i nottolini di sicurezza grigi (seconda sicura) (3) e spingere il manubrio verso il basso.
- Il manubrio si abbassa da solo. Subito dopo sarà possibile riporre il passeggino Joolz Day in posizione verticale.

Suggerimenti per l'utilizzo del passeggino:

Non attenendosi scrupolosamente a quanto indicato nelle istruzioni, si rischia di mettere in pericolo la sicurezza del bambino.

- **IMPORTANTE:** Non lasciare mai il bambino incustodito nel passeggino ma assicurarsi che sia sempre sotto il controllo di un adulto.
- **IMPORTANTE:** non lasciare giocare il vostro bambino con questo prodotto.
- **IMPORTANTE:** Prima di utilizzare il passeggino Joolz Day, controllare che tutti i dispositivi di chiusura siano bloccati e che la culla, la seduta ed il kit adattatori siano stati montati correttamente.
- **IMPORTANTE:** Non lasciare giocare altri bambini nelle vicinanze della culla senza la sorveglianza di un adulto.
- **IMPORTANTE:** per evitare incidenti assicurarsi che il bambino sia a debita distanza nelle fasi di apertura e chiusura di questo prodotto.
- **IMPORTANTE:** La seduta del Joolz Day non è adatta ai bambini al di sotto dei sei mesi di vita
- **IMPORTANTE:** usare sempre le cinture di sicurezza non appena il bambino è in grado di rimanere seduto incustodito.
- **IMPORTANTE:** qualsiasi peso aggiunto ai lati e/o sulla barra di sicurezza del passeggino Joolz Day può compromettere la sua stabilità.

- **IMPORTANTE:** Si sconsiglia l'utilizzo della culla se il bambino è in grado di stare seduto autonomamente.
- **IMPORTANTE:** Appoggiandosi al passeggino esercitando pressione o sospendendovi borse troppo pesanti, c'è rischio che possa ribaltarsi. Il peso massimo della borsa del cambio Joolz è di 3 KG.
- **IMPORTANTE:** Non utilizzare materassini aventi uno spessore superiore ai 30 mm.
- **IMPORTANTE:** Evitare di utilizzare il passeggino in caso di componenti rotti, lacerati o mancanti.
- **IMPORTANTE:** La seduta o la culla del passeggino Joolz Day può essere utilizzata da un solo passeggero contemporaneamente.
- **IMPORTANTE:** Usare sempre le cinture addominali in combinazione con lo spartigambe.
- **IMPORTANTE:** Utilizzare sempre la cintura di sicurezza quando si adoperava la seduta Joolz Day. Utilizzare sempre la cintura di sicurezza quando si adoperava la seduta Joolz Day in concomitanza con l'uso del sacco invernale.
- **IMPORTANTE:** l'utilizzo di questo prodotto non è indicato mentre viene svolta attività fisica come correre o pattinare.
- **IMPORTANTE:** Usare/utilizzare solo su una superficie stabile, orizzontale ed asciutta

IMPORTANTE!

- Per i bambini appena nati utilizzare sempre e solo la culla. La culla Joolz Day è adatta a bambini dalla nascita fino al raggiungimento dei 9 Kg di peso che non sono in grado di salirci da soli, girarsi e non sono in grado di alzarsi utilizzando le mani e le braccia e/o le ginocchia.
- La seduta Joolz Day è indicata per bambini con peso massimo non superiore ai 15 Kg. I seggiolini auto montati sui telai Joolz Day non sostituiscono né la culla né il letto. Se il vostro bambino necessita di dormire dovrete utilizzare la culla e/o il lettino montati sul passeggino Joolz Day.
- La seduta è regolabile in tre diverse posizioni: a sedere, semisdraiata e sdraiata.
- L'utilizzo della seduta è sicuro solo se il bambino è in grado di stare seduto autonomamente.
- Usata separatamente senza carrozzina, la culla è indicata esclusivamente per i bambini che non sono in grado di stare seduti autonomamente.
- Nell'aprire o ripiegare il passeggino, tenere il bambino lontano dalle parti in movimento. Fare attenzione che il bambino non si arrampichi mai da solo sul passeggino.
- Inserire sempre il freno di stazionamento quando state posando o prendendo il vostro bambino dalla culla e/o dalla seduta e quando il passeggino è fermo. Il freno di stazionamento si inserisce spingendo verso il basso il pedale situato tra le ruote posteriori con il piede. Per sbloccare il freno di stazionamento,

- rispingere verso il basso il pedale sull'altro lato con il piede.
- Trattenere sempre il passeggino quando si trova in pendenza, anche se il freno è inserito.
 - Assicurarsi sempre che la barra di sicurezza (manicotto) sia correttamente inserita sull'unità della culla e/o della seduta prima dell'uso.
 - Non utilizzare mai il passeggino su scale mobili e/o scale per evitare. Che il bambino possa cadere.
 - Il peso massimo consentito per lo scomparto posteriore è di 200 g.
 - Controllare regolarmente il passeggino ed utilizzare esclusivamente sedute, seggiolini auto, parti di ricambio e accessori che siano approvati specificatamente dal costruttore e che risultino certificati secondo le norme sulla sicurezza.
 - Tenere il passeggino lontano da fuochi liberi e/o da altre fonti di calore come stufe elettriche o a gas e simili.
 - Su alcune tipologie di pavimentazione liscia (soprattutto su laminati in materiale sintetico, parquet e linoleum), i pneumatici neri possono lasciare delle tracce.
 - Le sedute e le culle Joolz Day sono compatibili solo con i telai Joolz Day e viceversa.
- Non lasciare attaccato al manubrio alcun peso quando il passeggino non è utilizzato. Non caricare troppo peso sul manubrio. Il peso massimo sopportabile dal manubrio è pari a 5 Kg; questo può avvenire in concomitanza all'utilizzo della borsa della spesa Joolz Day Extra Large (XL) e/o all'utilizzo della borsa porta pannolini. La borsa porta pannolini può sopportare un peso massimo pari a 3 Kg. Pesi maggiori possono compromettere la stabilità del passeggino.

Accessori

Ogni passeggino Joolz Day viene consegnato sempre completo degli accessori descritti di seguito.

- **Telo antipioggia:** si può utilizzare sia per la culla che per la seduta. Fissarlo alla cappottina parasole ed all'estremità inferiore della culla o della seduta. Il telo antipioggia è dotato di fori di aerazione. Evitare di utilizzarlo se non piove a causa della condensa che si può formare nell'area sottostante.
- **Cesto per la spesa:** questo accessorio può sopportare un peso massimo di 3 Kg.
- **Materassino per la culla:** questo speciale materassino anallergico assicura la protezione del vostro bambino dalla polvere e dagli acari.

Oltre agli accessori forniti a corredo, vi sono altri pratici accessori Joolz Day acquistabili separatamente.

- **Borsa per il cambio:** va fissata al telaio tramite i due occhielli situati sulla borsa. Fissare la borsa al dispositivo di fissaggio apposito (20) situato all'interno del manubrio.
- **Sacco imbottito:** va fissato alla seduta tramite la cintura di sicurezza.
- **Set di adattatori:** questi set consentono di fissare con estrema facilità al passeggino Joolz Day un seggiolino per auto Maxi-Cosi Pebble, Maxi-Cosi Cabrio(Fix), Cybex Aton o BeSafe.

- **Ombrellino:** da fissare al telaio della seduta o della culla tramite l'apposito morsetto.
- **Zanzariera:** si può usare con la culla e la seduta. Va fissata alla capote parasole tramite i pulsanti situati sui morsetti neri della cappottina (19). Tirare la parte inferiore della zanzariera fino al raggiungimento dell'estremità in basso e oltre il bordo stesso della culla o della seduta.
- **Telo comfort:** protegge il bambino dal vento, dalla pioggia, dalla neve e dal freddo. Va fissato con le stesse modalità della zanzariera.
- **Cappottina UV:** questa cappottina protegge vostro figlio dall'esposizione solare e alla luce. Svolgere la cappottina UV e diviene uno schermo totale contro il sole quando lo attaccate all'estremità posteriore della seduta o della culla.
- **Baby Bodyguard:** questa imbottitura protettiva traspirante può essere aggiunta alla seduta Joolz Day facilitando un maggiore supporto alla schiena e alla testa dei bambini più piccoli
- **Porta Bevande:** inserire questo accessorio sul manubrio e spingerlo nell'attacco fino a che non si avverte lo scatto. Il porta bevande Joolz Day permette di ottenere uno spazio comodo per portare una bottiglia o una tazza. La sua forma a perno garantisce che le bottiglie inserite restino sempre in posizione verticale.
- **Seduta traspirante:** questa seduta traspirante offre un'ottima ventilazione e confort durante le stagioni più calde ed afose.

- **Pedana:** il figlio più grande può riposarsi ed interreagire con il fratellino o la sorellina, mentre la mamma o il papà continuano a spingere il passeggino. La pedana può essere riposta facilmente ed il passeggino Joolz Day può essere chiuso facilmente persino con la pedana ancora inserita.

Attenzione: seguire i consigli raccomandati per conservare i prodotti e non superare il peso massimo consentito. Illustrazioni e descrizioni dei vari accessori sono disponibili sul sito www.my-joolz.com.

Manutenzione

Il rivestimento può essere lavato con acqua tiepida e sapone. Risciacquare bene con acqua pulita e lasciare asciugare. Non utilizzare mai candeggina o altri detergenti aggressivi. Trattare periodicamente le ruote e le parti metalliche (una volta al mese) con teflon o spray silconico per garantire la scorrevolezza di marcia del passeggino.



Le parti d'alluminio del passeggino Joolz Day sono state anodizzate per aumentare la resistenza all'usura. L'alluminio anodizzato non è resistente a detersivi a base di acido o grasso, questi prodotti possono produrre macchie e/o decolorazioni. È consigliato pulire le parti d'alluminio del passeggino Joolz Day esclusivamente con acqua tiepida ed un panno morbido.

Garanzia

La garanzia di 24 mesi decorre dal giorno dell'acquisto e dà diritto alla riparazione gratuita di eventuali difetti di fabbricazione, ma non alla sostituzione o alla restituzione del prodotto al negoziante. La garanzia viene riconosciuta consegnando al negoziante il prodotto difettoso accompagnato da:

- 1) il certificato di garanzia debitamente compilato in ogni sua parte,
- 2) una copia dello scontrino d'acquisto,
- 3) una chiara descrizione del difetto riscontrato.

Qualora il negoziante non fosse in grado di porre rimedio al difetto, provvederà a contattare il fabbricante. Eventuali riparazioni non danno diritto ad alcun prolungamento della garanzia. Il certificato di garanzia si trova sul sito www.my-joolz.com. Si prega di compilare debitamente il certificato in ogni sua parte e di inviarlo direttamente dal sito.

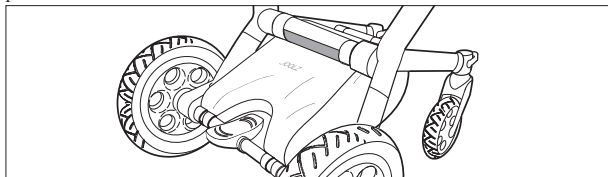

Compilare numero di telaio, riportato su un adesivo trasparente applicato all'interno della forcella posteriore destra del telaio.

La garanzia non viene riconosciuta nei seguenti casi:

- il prodotto viene restituito sprovvisto di scontrino d'acquisto,
- il/i difetto/i o i danni derivano da utilizzo non corretto e/o da modifiche apportate dall'acquirente,
- in caso di scolorimento o aloni provocati dal lavaggio, dall'acqua piovana o dal sole,
- in caso di usura derivante dal normale utilizzo quotidiano del prodotto,
- danni causati dall'utilizzo di pedane non certificate a marchio Joolz Day

La sicurezza è un aspetto fondamentale in fase di realizzazione dei passeggini e delle culle Joolz Day. I prodotti Joolz Day sono conformi alle più rigorose norme di sicurezza:

Europa: EN 1888:2012

Australia/Nuova Zelanda: AS / NZS 2088:2008

UK: BS EN 1888:2003

Canada: SOR / 85 -379

Per eventuali domande e/o commenti, si prega di visitare il nostro sito my-joolz.com, facebook.com/myjoolz o contattare il vostro rivenditore di fiducia.

Joolz
Nieuwe Herengracht 51-53
1011 RN Amsterdam,
The Netherlands
+31(0) 206 304 887

Vážený zákazníku,

Blahopřejeme k nákupu kočárku holandského výrobce Joolz Day. Kočárek není pouze technickou vymožeností.

Je unikátní, originální a neobyčejný. Pro vás rodiče velmi dobře ovladatelný a pro dítě vysoce komfortní.

Poznámka: Nezapomeňte vyplnit vaši záruční kartu, která musí obsahovat sériové číslo kočárku. Nezapomeňte vyplnit číslo záručního listu na webu.

DŮLEŽITÉ: Tento návod k použití si nejprve prosím pečlivě prostudujte a poté uschovejte pro budoucí potřebu. Předem před složením kočárku Joolz Day se ujistěte, že máte v rukou veškerá schémata. Schémata jsou tištěna na vnitřní straně obálky návodu k použití.

Schémata jsou uvedena na vnitřní přední straně obálky návodu k použití.

1. Vybalení kočárku Joolz Day z kartonu

Dříve než začnete s kompletací se ujistěte, že balení obsahuje veškeré součásti. V případě, že cokoliv postrádáte, obratem kontaktujte vašeho prodejce nebo distributora. Komponenty jsou baleny v několika kartonech:

- Krabice č.1**
- 1 podvozek
 - 1 rám sedátka
 - 2 přední kola (otočné kolečka)
 - 2 zadní kola (nafukovací kola)
 - 1 bezpečnostní madlo (madlo k přenášení)
 - 1 pláštěnka
 - 1 návod k použití
- Krabice č.2**
- 1 rám sluneční stříšky vč. textilie
 - 1 textilie sedátka
 - 1 nákupní koš

V případě, že jste zakoupili hluboký díl Joolz Day, třetí krabice bude obsahovat následující komponenty:

- Krabice č.3**
- 1 rám hlubokého dílu, obsahující textílii
 - 1 krytí hlubokého dílu
 - 1 rám sluneční stříšky včetně textilie
 - 1 hypoalergenní prodyšná matrace

Poznámka: Prosim zkontrolujte dostupnost všech položek obsažených na nálepce umístěné na krabici, která je určená pro speciální nebo limitovanou edici Joolz Day.

2. Kompletace kočárku Joolz Day

1. Rozkládání podvozku – ilustrace 1-2

Kočárek uchopte jednou rukou za madlo (1).

Vysuňte tuto část rukojeti kupředu až do „kliknutí“.

2. Upevnění zadních kol (nafukovací kola) – ilustrace 3-4

Při stlačení středové části kola (10) můžete hřídel kola zasunout do usazení v rámu podvozku až do kliknutí.

3. Vytahování zadních kol

Stlačte středovou část kola (10) a vytáhněte kolo z osy rámu. Poznámka: Ujistěte se, že jsou kola bezpečná a překontrolujte tlak v pneumatikách. V případě potřeby pneumatiky pravidelně dofukujte. Maximální doporučený tlak je 28 P.S.I. (2.0 bar).

4. Zajištění předních kol (otočné kola) – ilustrace 5

Přední kola (11) nabízí velmi snadnou manipulaci.

Upevnění docílíte zacvaknutím do předních vidlic podvozku.

5. Uzamknutí - aretace předních kol – ilustrace 6-7

Stlačením šedého klipu předních kol (13) uzamknete kola pro jízdu přímým směrem. Opačným vytlačením klipu směrem nahoru kola uvolníte. Kolečka se začnou opět libovolně otáčet a kočárek se stane lehce ovladatelným.

6. Odejmutí předních kol – ilustrace 8-9

Přední kola mohou být uvolněny stlačením tlačítka na přední straně jejich uchycení(12).

7. Jak kočárek zabrzdít – ilustrace 10

Brzda se nachází ve středu mezi dvěma zadními koly (9), přičemž sešlápnutím brzdového pedálu kočárek uvedete do stavu zabrzdění. Brzdu odbrzdíte zpětným vytlačením brzdového pedálu nahoru.

Poznámka: Pokud kočárek zabrzdíte ve svahu, je nutné, abyste ho sami osobně přidrželi jistili.

8. Upevnění nákupního košíku – nákresy 11-13

Pro upevnění nákupního košíku (24) doporučujeme nejdříve košík položit přes brzdu a poté upevnit čtyřmi popruhy mezi zadními koly - upevněte cvoky. Poté propojte dva popruhy uprostřed. Finálně fixujte dva popruhy na přední části pomocí suchého zipu.

9. Nastavení rukojeti kočárku do správné polohy a výšky – ilustrace 14-15

Nastavení rukojeti (1) do správné polohy docílíte zmáčknutím stříbrných motýlků umístěných na vnitřních stranách rukojeti (2) a následných povytažením nebo opačným zatažením můžete rukojet nastavit na požadovanou výšku.

10. Rozložení hlubokého dílu – ilustrace 16-24

- Zatáhněte za jednu z pružin směrem ke kraji hluboké korby, kde se pokládá hlavička dítěte a druhou z pružin přitáhněte na druhou stranu ke kraji, kde se budou nacházet nožičky dítěte. Tímto docílíte zpevnění a rozložení hlubokého dílu.
- Upevněte sluneční stříšku (22) zasunutím pojezdů (19) umístěných na konci rámu sluneční stříšky (19) do pojezdů ukotvených na rámu hluboké korby. (23).
- Pomocí zipu sluneční stříšku upněte na rám hlubokého dílu.
- Speciální proti-alergickou prodyšnou matraci uložte do hlubokého dílu tak, aby měkká část směřovala nahoru.
- Připojení bezpečnostního madla (madla pro přenašení) (17). Po stranách madlo vsuňte do zdírek umístěných po stranách hlubokého dílu a zatlačením docílíte jeho zajištění kliknutím. V případě potřeby vytažení dítěte ven nebo vložení dítěte dovnitř hlubokého dílu musíte bezpečnostní madlo stlačením a uvolněním pojistky odejmout.

- Tuto akci vykonávejte stejně na obou stranách, aby jste přešly upadnutí hlubokého dílu.

11. Uložení hlubokého dílu do podvozku kočárku – ilustrace 25-26

Je pouze jeden způsob jak hluboký díl do podvozku uložit (5). Uložte hluboký díl tak, aby jste viděli dovnitř z pozice od rukojeti kočárku. Zasuňte do adapterů (8) dokud neuslyšíte „kliknutí“.

Pomocný tip: Hluboký díl můžete používat také bez podvozku. Odejměte hluboký díl z podvozku a položte ho na pevnou, suchou zem.

12. Uložení sedátka do podvozku – ilustrace 27-28

Zasuňte sedátko do adapterů (8) umístěných v rámu kočárku a zatlačte až do zacvaknutí.

13. Sedátko – nákresy 29-35

- Podušku sedátka zafixujte pomocí suchého zipu.
- Textilii sedátka upevněte pomocí zipu zprava do leva.
- Poté textilii zazipujte k podpěrci pro nohy zprava do leva.
- Upevněte sluneční stříšku. Dle nákresu 6b a c.
- Upevněte bezpečnostní madlo. Dle nákresu 6e.

14. Polohování sedátka – ilustrace 35

Sedátko můžete polohovat do sedací pozice, do polohy polo-lehu a také do ležící polohy. Polohy měňte pomocí oboustranného stlačení kulatých knoflíků (6) nacházejících se po stranách rámu sedátka.

15. Směřování sedátka – ilustrace 37-38

Sedátko můžete otočit do libovolného směru. Chcete-li změnu směru sedátka, nejprve stlačte zámky pomocí knoflíků umístěných po stranách rámu sedátka (7) na adapterech a poté vytáhněte sedátko ven. Otočte sedátko zpět do požadovaného směru a zacvaknutím do rámu kočárku.

16. Nastavitelná podpěra pro nohy – ilustrace 39

Postavte se ze strany přední části sedátka. Stlačením šedých spon po obou stranách podpěrky pro nohy můžete polohovat povytažením nebo zatažením do požadované polohy (15) (14). Můžete využít tří možných poloh.

17. Použití bezpečnostního systému – ilustrace 40-46

Kočárek je doplněn o bezpečnostní pěti bodové pásy (18). Vždy, když dítě posadíte do sedací části kočárku, nezapomeňte se ujistit o správnosti jeho upoutání.

- a. Posadte dítě do sedátka. Vytáhněte sponu, která se nachází mezi nohama dítěte. Nastavte základ sedátka k nastavení požadované délky hlavní spony popruhu.
- b. Nastavte délku ramenních popruhů dle výšky vašeho dítěte, protažením skrze požadované zdičky v textilií nad rameny dítěte.
- c. Výšku ramenních popruhů nastavte dle výšky vašeho dítěte a protažením popruhů skrze otvory v textilií sedátka dosáhnete jejich konečné polohy.
Před použitím důkladně přezkontrolujte, zdali jsou popruhy bezpečně zajištěny.
- d. Uchopte sponky ramenních pásů a zapněte je do hlavní velké spony do chvíle zacvaknutí.
- e. Uvolnění bezpečnostních pásů docílíte stlačením pojistky uložené do velké hlavní spony a vytažením ramenních popruhů ze spony ven.

Poznámka: Jak sedátko, tak i hluboký díl jsou fixovány pomocí extra D-tvarovaného prstence, který může být využit u upevnění speciálního bezpečnostního systému.

18. Skládání a skladování – ilustrace 47-54

Skládání kočárku je stejně jednoduché, jako je rozkládání.

Kočárek může být složen bez sedací části, ale také včetně sedátka.

V tomto případě musí sedátko směřovat čelem směrem k vám.

- a. Nejprve musíte kočárek zabrzdít (9) (popřípadě odejměte hluboký díl nebo sedací část).
- b. Uzamkněte přední kolečka (13).
- c. Nastavte nastavitelnou opěrku pro nohy do původní základní polohy(14).
- d. Polohujte nastavitelnou rukojeť (1) do její nejnižší polohy zasunutím rukojeti do rámu pomocí stříbrných motýlků (2).
- e. Nyní stlačte šedé tlačítka umístěné na spodní straně rukojeti (další uzamknutí)(3) poté zasuňte rukojeť ještě o stupeň níže.
- f. Rukojeť se automaticky uvolní směrem dolů (složí se).

Kočárek Joolz Day může být nyní skladován v kolmé poloze.

Tipy pro užívání kočárku:

V případě, že nebudete dodržovat následující pokyny, můžete zanedbat bezpečnost dítěte.

- **VAROVÁNÍ:** Nikdy dítě neponechávejte v kočárku bez dozoru dospělé osoby. Nikdy neponechávejte dítě nepřipoutané.
- **VAROVÁNÍ:** Nedovolte, aby si dítě samo bez dozoru s kočárkem kdykoliv hrálo.
- **VAROVÁNÍ:** Před použitím kočárku se ujistěte, že zdali jsou veškeré jeho bezpečnostní systémy jakými jsou spony, adaptéry řádně upevněny.
- **VAROVÁNÍ:** Vždy před použitím kočárku překontrolujte jestli je hluboký díl nebo autosedačka řádně zajištěna.
- **VAROVÁNÍ:** Nedovolte jiným dětem, aby si hráli vedle nezajištěného kočárku.
- **VAROVÁNÍ:** Předcházejte možnému poranění dítěte. Vždy při skládání nebo rozkládání kočárku dejte dítě bokem do bezpečné vzdálenosti tak, aby jste předešli jeho poranění.
- **VAROVÁNÍ:** Joolz Day sedací část není určena pro kojence mladší 6ti měsíců.
- **VAROVÁNÍ:** Nikdy nepoužívejte hluboký díl v případě, že dítě dokáže samo sedět.
- **VAROVÁNÍ:** Jestliže vaše dítě dokáže samostatně sedět, je nutné, aby jste použili bezpečnostní pásy.

- **VAROVÁNÍ:** Jakýkoliv náklad upevněný po stranách kočárku nebo upevněný na rukojeti kočárku může negativně ovlivnit stabilitu kočárku Joolz Day.
- **VAROVÁNÍ:** Nepoužívejte matraci silnější než 30 mm.
- **VAROVÁNÍ:** Nikdy kočárek nepoužívejte v případě, že postrádá nebo má poničené jakékoliv součásti.
- **VAROVÁNÍ:** Joolz Day sedátko nebo hluboký díl může používat pouze jeden pasažér.
- **VAROVÁNÍ:** Hlavní přezku používejte pouze současně s použitím popruhu kolem břicha.
- **VAROVÁNÍ:** Pokud používáte sedátko Joolz Day je nutné dítě zajistit pomocí bezpečnostních popruhů. Pokud používáte fusak v kombinaci se sedátkem Joolz Day je nezbytné nutné nejprve fusak zajistit bezpečnostními popruhy.
- **VAROVÁNÍ:** Tento produkt není určený pro běhání ani jízdu na kolečkových bruslích.
- **VAROVÁNÍ:** Hluboký díl používejte pouze na pevném, rovném a suchém povrchu; hlavička dítěte nesní být nikdy situována se sklonem dolů.

VAROVÁNÍ!

- Pro novorozence používejte vždy pouze hluboký díl.
- Hluboký díl Joolz Day je určen pro dítě od narození do maximální váhy 9kg, které neumí samostatně sedět, kutálet se, a které nedokáže samostatně lézt nebo se odrážet nohama.
- Joolz Day sedátko je vhodné pro děti s maximální váhou do 15 KG.
- V případě, že používáte adapter k ukotvení autosedačky, vždy dodržujte nařízení specifikované výrobcem autosedačky.
- Pro autosedačku ve spojení s podvozkem Joolz Day platí, že ji nelze užívat jako náhradu za hluboký díl či postýlku. Pokud vaše dítě potřebuje spát, uložte ho do kočárku s bezpečnostní výstelkou, do hlubokého dílu nebo do postýlky.
- Sedátko je možné polohovat do 3 volitelných pozic: přímé sezení, polo-leh, úplné ležení.
- Sedátko je bezpečné pro dítě, které již samostatně sedí.
- Hluboký díl není určen pro dítě, které dokáže samostatně sedět.
- Vždy je nutné se, zdali se dítě nenachází v blízkosti skládání nebo rozkládní kočárku a jeho částí. Dbejte v opatrnost, aby se dítě nešplhalo na kočárek bez dozoru.
- Při odstavení kočárku je nutné zajistit brzdu sešlápnutím pedálu mezi zadními koly. Brzdu uvolníte zpětných vytlačněním pedálu směrem nahoru.
- V případě, že vaše dítě z kočárku vytáhnete nebo do kočárku vkládáte, je nutné kočárek vždy zabrzdit sešlápnutím pedálu mezi zadními koly. Tímto aktivujete brzdu. Brzdu uvolníte vytlačněním pedálu nahoru.

- Pokud kočárek zabrzdíte ve svahu, je nutné, aby jste ho osobně navíc přidrženíem zajistili.
- Před používáním je vždy nutné zajistit bezpečnostní madlo (madlo k přenášení) a ujistit se, zdali je řádně zacvaknuto na sedátko nebo na hlubokém díle.
- Nikdy kočárek nepoužívejte při jízdě na eskalátorech nebo chůzí po schodech ve chvíli, kdy se dítě v kočárku nachází.
- Maximální nosnost pro drobnosti uložené v kapsičce na vnější straně sedátka je 200g.
- Pravidelně kočárek udržujte a používejte pouze ochrannou vložku sedátka, autosedačku, náhradní díly a doplňky, které jsou schválené výrobcem a jsou v souladu s bezpečnostními nařízeními.
- Dbejte opatrnosti a neponechávejte kočárek v blízkosti otevřeného ohně nebo tepelného zdroje.
- Černé pneumatiky mohou zanechávat stopy na některém typu podlahy (obzvláště na syntetických laminátových podlahách, parketách a linoleum).
- Hluboký díl a sedátko Joolz Day je kompaktilní pouze s podvozkem Joolz Day a ne jinak.
- Neponechávejte žádný náklad zavěšený na rukojeti, pokud se od kočárku vzdalujete. 5kg je maximální váha, kterou můžete zavěsit na rukojeť. Toto platí pouze v případě, že používáte nákupní koš Joolz Day a/nebo Joolz Day přebalovací tašku.
- Maximální nosnost přebalovací tašky Joolz Day je 3kg. Těžší váha může negativně ovlivnit stabilitu kočárku.

Doplňky

Kočárek Joolz Day obsahuje následující doplňky základní výbavy:

- **Pláštěnku:** určená pro hluboký díl i sedátko. Pláštěnku přetáhněte přes boudičku a natáhněte přes koncový rám u nohou hlubokého dílu nebo sedátka. Díky okýnku je zajištěna dostatečná ventilace vzduchu. Neoponechávejte pláštěnku v případě, že neprší nebo nesněží.
Pod pláštěnkou se může vytvářet nežádoucí teplo.
- **Nákupní koš:** tento koš je určen pro zátěž při maximální váze 3KG.
- **Matrace hlubokého dílu:** tato speciální matrace je hypoalergenní a prodyšná. Napomáhá předcházet zdravotním potížím při alergii na prach nebo roztoče.

Mimo doplňky základní výbavy představujeme nabídku užitečných doplňků, kterými můžete kočárek Joolz Day obohatit:

- **Přebalovací taška:** přebalovací tašku je možné zavěsit za speciální ouška na vnitřní straně rukojeti (20). Součástí přebalovací tašky jsou dvě termo izolační kapsy a přebalovací podložka.
- **Sleeping bag:** Fusak musí být upevněn bezpečnostními popruhy. Součástí fusaku jsou speciální termo-izolační membrány zabráňující pronikání vlhkosti a chladu. Fusak je náhradou tzv. nánožníku.

- **Set adapterů pro autosedačku:** s těmito adaptéry můžete zcela bezpečně užívat autosedačky: Maxi-Cosi Pebble, Maxi-Cosi Cabrio(Fix), Cybex Aton a BeSafe.
- **Slunečník:** pomocí speciálního klipu upevněte slunečník na rám hlubokého dílu nebo sedátka.
- **Sítka proti hmyzu:** určená pro hluboký díl i sedací část kočárku. Upevněte sítku na rám sluneční stříšky (19) a pomocí cvoků zajistěte. Poté síť přetáhněte přes rám hlubokého dílu či sedátka v místech u nohou.
- **Komfortní stínítko:** toto stínítko chrání dítě před větrem, deštěm, sněhem a chladem. Upevněte stejným způsobem jako sítku proti hmyzu.
- **UV Sluneční clona:** tato clona chrání dítě před sluncem a světlem. UV clona se stane roletou, která nepropustí sluneční paprsky. Uv clonu upevněte za rám hlubokého dílu nebo sedátka.
- **Baby ochranná vložka:** tato ochranná prodyšná podložka je určena do sedací části Joolz Day kočárku a slouží jako extra podpora zad nebo hlavičky malinkého dítěte.
- **Držadlo na nápoj:** umístěte na rukojet kočárku Joolz Day zatlačením na klip až do jeho zacvaknutí. Držadlo na nápoj Joolz poskytuje skvělé místo k uložení kojenecké láhve nebo jakéhokoliv nápoje. Vzhledem k pohyblivosti držadla bude láhev vždy ve svislé poloze.
- **Letní sedátko:** pro horké letní dny nebo během vaší letní dovolené. Speciálně řešené sedátko s dokonalou ventilací nabízí komfortní sezení.

- Stupátko: starší dítě může odpočívat a současně nahlížet na mladšího sourozence, zatímco máma nebo táta chvátá ulicí. Stupátko můžete jednoduše zajistit a kočárek je možné se zajištěným stupátkem také složit.

Poznámka: Následujte doporučené pravidla skladování kočárku a nepřetěžujte kočárek větší zátěží, než je doporučeno. Fotografie a detailní popisky naleznete na webových stránkách www.my-joolz.com a nebo na www.joolz.cz

Údržba

Textilní materiál můžete čistit vlažnou vodou a mýdlem. Dále opláchnutím čistou vodou s následným vysušením. Nikdy nepoužívejte bělicí nebo abrazivní a jiné silné čisticí prostředky. Kolečka i aluminiové součásti kočárku pravidelně ošetřujte teflonovým nebo silikonovým sprejem tak, aby se kolečka měkce bez drhnutí otáčela. Je důležité kočárek pravidelně udržovat.



Aluminiový rám kočárku Joolz Day je opatřen anodizovanou povrchovou úpravou k ochraně před nežádoucími vlivy mezi které se vztahuje koroze. Anodizované aluminiové části jsou náchylné na čisticí prostředky na bázi kyselin a olejů, které mohou způsobit skvrny a změnu barvy aluminiových částí. Aluminiové části doporučujeme oplachovat vodou a jemným měkkým hadříkem.

Záruka

Záruční doba je datována dnem nákupu a trvá po dobu následujících 24 měsíců. Záruční doba garantuje opravu závad vzniklých v důsledku výrobních nedostatků, ale bohužel se nevztahuje k výměně výrobku nebo jeho vrácení zpět.

V případě, že potřebujete povést opravu v záruční době, jste povinni předložit prodejci následující:

- 1) kompletní a správně vyplněný záruční list
- 2) kopii pokladního dokladu
- 3) detailní zápis závady

V případě, že prodejce nebude ochoten opravu učinit, kontaktujte výrobce. Jakékoliv opravy nebudou možností prodloužení záruční doby.

Záruční list naleznete na webu www.my-joolz.com.

Zde nutné vyplnit výrobní číslo rámu kočárku, které je natištěno na průhledné nálepce umístěné na spodní straně podvozku kočárku Joolz Day.

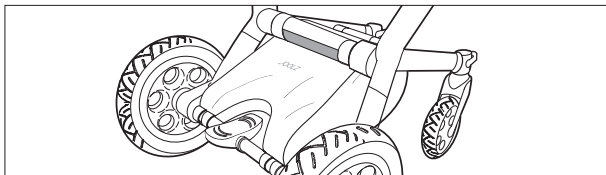

Záruka není platná v případě, že:

- výrobek je zaslán bez originálního dokladu o koupi (pokladní

doklad)

- závada / nebo poškození je způsobena nedbalostí a chybným zacházením s výrobkem
- v případě ztráty barvy materiálu a vyblednutí z důvodu nešetřného čištění, kyselé dešťové vody, slunečního záření
- opotřebení kočárku a jeho koleček v důsledku každodenního používání
- poškození vzniklé používáním přídavného neoriginálního stupátka (je dovoleno použít pouze certifikované stupátko Joolz Day)

Bezpečnost a kvalita je hlavním kritériem, na který se klade důraz při rozvoji kočárků značky Joolz. Mimo jiné Joolz značka naplňuje nejvyšší kritéria pro kvalitu dle norem:

Evropských: EN 1888:2012

Austrálie / Nového Zélandu: AS/NZS 2088:2008

UK: BS EN 1888: 2003 Kanady: SOR / 85 -379

Prosím, v případě jakýchkoliv dotazů nebo komentářů nás neváhejte kdykoliv kontaktovat na webu my-joolz.com, facebook.com/myjoolz nebo kontaktujte svého prodejce popřípadě distributora: info@babygroup.cz / tel: 00420573506416.

Joolz
Nieuwe Herengracht 51-53
1011 RN Amsterdam,
The Netherlands
+31(0) 206 304 887

Cher Utilisateur du Joolz Day,

Nous aimerions vous féliciter d'avoir choisi le Joolz Day. Le Joolz Day n'est pas seulement techniquement sophistiqué. C'est également un équipement unique, original et innovant. Il est pratique pour vous et confortable pour votre enfant.

Remarque : N'oubliez pas de compléter la carte de garantie sur le site Web.

IMPORTANT: Lisez attentivement ce mode d'emploi avant usage et conservez-le pour pouvoir vous y reporter ultérieurement.

Avant de monter le Joolz Day, vérifiez que vous disposez bien de tous les diagrammes à portée de main. Les diagrammes sont imprimés à l'intérieur de la couverture avant de ce mode d'emploi.

1. Déballage du Joolz Day

Vérifiez le contenu des cartons avant d'assembler le Joolz Day. Contactez votre revendeur si quelque chose manque. Les différents cartons doivent contenir les éléments suivants:

Carton 1 1 châssis

- 1 cadre de siège
- 2 roues avant (roues pivotantes)
- 2 roues arrière (pneumatiques)
- 1 barre de sécurité (poignée de transport)
- 1 housse pour la pluie
- 1 mode d'emploi

Carton 2 1 cadre de pare-soleil, avec tissu

- 1 tissu de siège
- 1 panier de courses

Si vous avez également acheté le berceau Joolz Day, le troisième carton contient les éléments suivants:

Carton 3 1 cadre de berceau, avec tissu

- 1 couvre-berceau
- 1 cadre de pare-soleil, avec tissu
- 1 matelas respirant hypoallergénique

Remarque: Vérifiez la disponibilité des éléments inclus sur l'autocollant du carton pour connaître des versions spéciales ou limitées du Joolz Day.

2. Montage du Joolz Day

1. Déploiement du châssis – figures 1-2

Pour déployer le Joolz Day, tirez le guidon (1) d'une main jusqu'à ce qu'un clic soit émis.

2. Montage des roues arrière (pneumatiques) – figures 3-4

Montez les roues arrière sur l'essieu du châssis en appuyant sur le bouton (10) au milieu des jantes jusqu'à ce qu'un clic soit émis.

3. Retrait des roues arrière

Appuyez sur le bouton au centre de la jante (10) et extrayez la roue de l'essieu.

Remarque: Vérifiez que les roues sont bien en place et contrôlez la pression des pneus. Si nécessaire, gonflez les pneus. La pression maximum des pneus est de 28 P.S.I. (2.0 bar).

4. Montage des roues avant (roues pivotantes) – figure 5

Les roues avant (11) sont faciles à monter. Clipsez les roues avant aux supports de roues avant sur les fourches avant.

5. Verrouillage des roues avant – figures 6-7

Appuyez sur le clip situé au-dessus des roues avant (13) avec votre pied pour verrouiller les roues avant. La poussette ne se déplace plus qu'en ligne droite. Un actionnement de ce clip vers le haut libère les roues avant. Les roues avant se remettent à pivoter, ce qui rend le Joolz Day plus facile à manœuvrer.

6. Retrait des roues avant – figures 8-9

Il est possible de démonter les roues avant en appuyant sur le bouton à l'avant du logement de roues avant (12).

7. Freinage – figure 10

Le frein se trouve sur la barre située entre les roues arrière (9). Appuyez sur la pédale avec votre pied pour freiner. Pour libérer le frein, appuyez sur l'autre côté de la pédale avec votre pied.

Remarque: Tenez toujours fermement la poussette sur des surfaces inclinées même si le frein est actionné.

8. Montage du panier de courses – figures 11-13

Pour fixer le panier de courses (24), commencez par le placer sur le frein et fixez les quatre sangles situées entre les roues arrière à l'aide des boutons-pression. Ensuite, reliez les deux sangles au milieu. Enfin, fixez les deux sangles à l'avant à l'aide des bandes velcro.

9. Réglage du guidon à la hauteur souhaitée – figures 14-15

Pour régler le guidon (1) à la hauteur souhaitée, utilisez vos pouces pour appuyer sur les boutons de réglage de hauteur argentés (2) à l'intérieur du guidon et tirez ou appuyez sur la barre à la hauteur voulue.

10. Déploiement du berceau – figures 16-24

- Tirez l'un des clips à ressort vers l'extrémité côté tête et tirez l'autre sangle vers l'extrémité côté pieds. Le berceau est maintenant déployé et tendu.
- Fixez le pare-soleil (22) en faisant coulisser les attaches noires de la capote (19) aux extrémités du cadre du pare-soleil (19) dans les connecteurs du cadre du berceau (23).
- Serrez la fermeture éclair du tissu du pare-soleil à l'extrémité côté tête du berceau pour le fixer.
- Placez le matelas spécial respirant et hypoallergénique dans le berceau, côté lisse vers le bas.
- Fixation de la barre de sécurité (poignée de transport) (17). Insérez la barre de sécurité dans les encoches appropriées de chaque côté du cadre du berceau jusqu'à ce qu'un clic soit émis. Pour soulever et poser facilement votre enfant sur le siège, démontez la barre de sécurité d'un côté et faites-la entièrement pivoter.
- Exécutez ces actions en ordre inverse (e à a) pour plier le berceau.

11. Positionnement du berceau sur le châssis – figures 25-26

Il n'y a qu'une manière pour positionner le berceau sur le châssis (5). Placez le berceau, de sorte que vous puissiez voir à l'intérieur lorsque vous êtes derrière le guidon. Faites coulisser le berceau dans les connecteurs (8) jusqu'à ce qu'un clic soit émis.

Astuce: Vous pouvez également utiliser le berceau sans le châssis. Retirez le berceau du châssis et placez-le sur une surface solide, plane et sèche. Vérifiez régulièrement la barre de sécurité (poignée de transport) et la face inférieure du berceau pour contrôler l'éventuelle présence d'usure ou de déchirure.

12. Positionnement du siège sur le châssis – figures 27-28

Faites coulisser le siège dans les connecteurs (8) du châssis et appuyez jusqu'à ce qu'un clic soit émis.

13. Siège – figures 29-35

- Fixez le coussin du siège à l'aide des bandes velcro.
- Attachez le tissu du siège en serrant la fermeture éclair de droite à gauche.
- Puis fixez-le au repose-pieds en serrant la fermeture éclair du tissu jusqu'au repose-pieds de droite à gauche.
- Fixez le pare-soleil. Voir 6b et c.
- Fixez la barre de sécurité (poignée de transport). Voir 6e.

14. Position du siège – figure 35

Il est possible de régler le siège en position assise, semi-dressée ou allongée. Changez la position en appuyant en même temps sur les boutons de position ronds (6) situés de chaque côté et réglez le siège à la position voulue.

15. Sens du siège – figures 37-38

Le siège peut être orienté selon deux positions. Modifiez la position en appuyant simultanément sur les boutons de déverrouillage (7) du connecteur et en soulevant le siège. Faites tourner le siège et clipsez-le à nouveau sur le châssis.

16. Repose-pieds figure 39

Positionnez-vous à l'avant de la poussette. Appuyez sur les clips (15) de chaque côté du repose-pieds réglable (14) et faites coulisser le repose-pieds vers le bas. Tirez sur le repose-pieds jusqu'à ce qu'il atteigne la position voulue. Trois positions sont possibles. Appuyez sur le repose-pieds pour le ramener à sa position antérieure.

17. Utilisation du système de retenue – figures 40-46

Le Joolz Day est doté d'un système de retenue (18). Utilisez toujours le système de retenue lorsque votre enfant est assis dans le siège.

- Placez votre enfant dans le siège. Tirez sur la sangle d'entrejambe entre les jambes de votre enfant. Soulevez la base du siège pour régler la longueur de la sangle d'entrejambe.
- Réglez la longueur des bandoulières à la hauteur de votre

- enfant en ajustant les boucles situées sous les deux épaulettes.
- Réglez la hauteur des bandoulières à la hauteur de votre enfant en tirant sur les sangles, à travers les ouvertures du tissu du siège. Vérifiez que les bandoulières sont correctement engagées avant usage.
- Maintenez la sangle d'entrejambe au centre et insérez les clips présents sur les bandoulières dans les orifices situés sur les côtés jusqu'à ce qu'un clic soit émis.
- Libérez le système de retenue en appuyant sur les clips situés sur les bandoulières et en tirant dessus.

Remarque: Le siège et le berceau sont tous deux intégrés grâce à des anneaux en forme de D pouvant être utilisés pour fixer un système de retenue supplémentaire. Ces anneaux sont fixés à la base du berceau, et de chaque côté du siège.

18. Pliage et rangement – figures 47-54

Le pliage est aussi simple que le déploiement. Vous pouvez plier le Joolz Day avec ou sans siège (le siège vous faisant toujours face).

- Appliquez le frein (9) (et si vous le souhaitez retirez le berceau ou le siège).
- Verrouillez les roues avant (13).
- Remettez le repose-pieds (14) dans sa position originale.
- Remettez le guidon (1) sur sa position inférieure en appuyant avec vos pouces sur les boutons argentés de réglage de la hauteur (2).
- Appuyez maintenant sur les boutons de sécurité gris (second

verrou) (3) et abaissez le guidon.

- f. Le guidon se baisse automatiquement. Il est maintenant possible de ranger le Joolz Day en position verticale.

AVERTISSEMENT!

Observez ces instructions pour éviter tout accident à votre enfant.

- **AVERTISSEMENT:** Ne laissez jamais votre enfant sans surveillance.
- **AVERTISSEMENT:** Ne laissez pas votre enfant jouer avec cet équipement.
- **AVERTISSEMENT:** Vérifiez que tous les dispositifs de verrouillage sont engagés avant usage.
- **AVERTISSEMENT:** Vérifiez que les dispositifs de fixation du berceau, du siège ou de l'unité de siège pour voiture sont correctement engagés avant usage.
- **AVERTISSEMENT:** Ne laissez pas d'autres enfants jouer près du berceau sans surveillance.
- **AVERTISSEMENT:** Pour éviter toute blessure, éloignez votre enfant lorsque vous déployez ou pliez cet équipement.
- **AVERTISSEMENT:** L'unité de siège Joolz Day n'est pas adaptée aux enfants de moins de 6 mois.
- **AVERTISSEMENT:** Il est conseillé de ne pas utiliser le berceau dès que votre enfant peut s'asseoir seul.
- **AVERTISSEMENT:** Utilisez le système de retenue dès que votre enfant peut s'asseoir seul.
- **AVERTISSEMENT:** Toute charge attachée aux côtés et/ou au guidon de la poussette Joolz Day peut affecter sa stabilité.
- **AVERTISSEMENT:** N'utilisez pas de matelas supplémentaire. N'utilisez pas de matelas d'une épaisseur supérieure à 30 mm.
- **AVERTISSEMENT:** N'utilisez pas la poussette si une des pièces est endommagée, déchirée ou manquante.

- **AVERTISSEMENT:** Le siège ou l'unité berceau Joolz Day ne peut porter qu'un passager.
- **AVERTISSEMENT:** Utilisez toujours la sangle d'entrejambe en même temps que la ceinture.
- **AVERTISSEMENT:** Utilisez toujours le système de retenue lorsque vous utilisez l'unité de siège Joolz Day. Lorsque vous utilisez le sac de couchage ou Baby Bodyguard en association avec le siège Joolz Day, fixez-le toujours au système de retenue.
- **AVERTISSEMENT:** Ce produit n'est pas adapté pour être utilisé en patinant ou en courant.

AVERTISSEMENT !

- Pour les nouveau-nés, utilisez toujours le berceau.
- Le berceau Joolz Day est adapté aux enfants de la naissance jusqu'à un poids maximum de 9 kg, qui n'arrivent pas à se mettre seuls en position assise ni à se retourner, et qui ne peuvent pas se soulever sur leurs mains et sur leurs genoux.
- L'unité de siège Joolz Day est adaptée aux enfants dont le poids ne dépasse pas les 15 kg.
- En cas d'utilisation d'un adaptateur pour fixer un siège de voiture, respectez toujours les limites de poids spécifiées par le fabricant du siège de la voiture.
- Pour les sièges de voiture utilisés en même temps que le châssis Joolz Day, ce véhicule ne remplace pas un berceau ou un lit. Si votre enfant doit dormir, il faut le placer dans le corps de la poussette, dans un berceau ou dans un lit.
- Il est possible de régler le siège sur trois positions différentes : assise, semi-dressée et allongée.
- Le siège est sûr à utiliser lorsque votre enfant peut s'asseoir seul.
- Utilisé séparément, le berceau n'est adapté qu'à un enfant qui ne peut pas s'asseoir seul.
- Vérifiez que vos enfants sont éloignés des pièces en mouvement chaque fois que vous déployez ou pliez la poussette. Veillez à ce que votre enfant ne grimpe pas dans la poussette.
- Freinez toujours lorsque vous placez ou retirez l'enfant, et lorsque la poussette est immobile. L'actionnement de la pédale située entre les roues arrière active le frein. Pour libérer le frein, appuyez sur l'autre côté de la pédale avec votre pied.
- Tenez toujours la poussette sur une surface inclinée, même lorsque le frein est engagé.
- Veillez à ce que la barre de sécurité (poignée de transport) soit toujours correctement engagée dans l'unité siège/berceau avant usage.
- N'utilisez jamais la poussette dans des escaliers ou des escaliers mécaniques, car votre enfant pourrait tomber.
- Le compartiment situé sur le dossier peut soutenir un poids maximum de 200 g.
- Vérifiez régulièrement la poussette et n'utilisez que des sièges, des sièges pour voiture, des pièces de rechange et des accessoires qui sont approuvés par le fabricant comme conformes aux réglementations de sécurité.
- Éloignez le Joolz Day des foyers ouverts et d'autres sources de chaleur, par exemple les chauffages électriques, les chauffages au gaz, etc.

- Les pneus noirs peuvent laisser des marques sur certains sols lisses (notamment les stratifiés synthétiques, le parquet et le linoléum).
- Les unités berceau et siège Joolz Day ne sont compatibles qu'avec le châssis Joolz Day et inversement.
- Ne laissez pendre aucune charge du guidon lorsque vous n'utilisez pas la poussette. Ne surchargez pas le guidon.
- Le poids maximum que vous pouvez pendre au guidon est 5 kg ; cela s'applique en cas d'utilisation en combinaison avec le sac de courses Joolz XL et/ou le sac à langer Joolz.
- Le sac à langer Joolz Day peut soutenir un poids maximum de 3 kg. Des charges plus lourdes peuvent affecter la stabilité de la poussette.

Accessories

Le Joolz Day est fourni avec les accessoires standard suivants:

- **Housse pour la pluie:** la housse pour la pluie peut être utilisée pour le berceau et pour le siège. Fixez la housse sur le pare-soleil et étendez-la jusqu'à l'extrémité côté pieds du siège. La housse présente des orifices de ventilation ; toutefois, la chaleur pouvant s'accumuler sous la housse, ne l'utilisez qu'en cas de besoin.
- **Panier de courses:** ce panier peut supporter un poids maximum de 3 kg.
- **Matelas de berceau:** ce matelas spécial respirant et hypoallergénique aide à lutter contre les problèmes de santé liés à la poussière et aux acariens.

Outre les accessoires standard fournis avec la poussette, nous proposons également une gamme d'accessoires facultatifs utiles:

- **Sac à langer:** fixez le sac à langer à la poussette, en attachant les boucles du sac aux fixations du sac à langer (20) à l'intérieur du guidon.
- **Sac de couchage:** il est possible de fixer le sac de couchage au siège avec le système de retenue.
- **Ensembles d'adaptateurs pour siège de voiture:** ces ensembles d'adaptateurs peuvent être utilisés pour fixer n'importe lequel des sièges pour voiture suivants au châssis : Maxi-Cosi Pebble, Maxi-Cosi Cabrio(Fix), Cybex Aton et BeSafe.

- **Parasol:** cet accessoire peut être fixé au berceau ou au cadre du siège avec le clip.
- **Moustiquaire:** la moustiquaire peut être utilisée pour le berceau et pour le siège. Fixez la moustiquaire au pare-soleil à l'aide des boutons-pression sur les attaches du pare-soleil (19) puis déployez la moustiquaire jusqu'à l'extrémité côté pieds du berceau ou du siège.
- **Écran de confort:** cet écran protège votre bébé du vent, de la pluie, de la neige et du froid. Fixez-le de la même manière que la moustiquaire.
- **Pare-soleil UV:** ce pare-soleil protège votre enfant du soleil et de la lumière. Déroulez le pare-soleil UV pour le transformer en store occultant lorsque vous le fixez à l'extrémité arrière du siège ou du berceau.
- **Baby Bodyguard:** cette couche protectrice respirante peut être ajoutée au siège Joolz Day pour un soutien supplémentaire du dos et de la tête des bébés plus petits.
- **Porte-gobelet:** placez-le sur le guidon du Joolz en appuyant sur le clip jusqu'à ce qu'il s'enclenche. Le porte-gobelet Joolz offre un emplacement pratique pour une bouteille ou un gobelet. Sa fonction pivotante permet de s'assurer que les bouteilles sont toujours en position verticale.
- **Siège d'été:** pour les chaudes journées d'été ou pendant vos vacances, ce siège rafraîchit et assure le confort.
- **Marchepied:** un enfant plus grand peut se reposer et regarder son petit frère ou sa petite sœur, pendant que Maman ou Papa poursuit son chemin. Le marchepied est facile à ranger et il est possible de plier le Joolz Day avec le marchepied encore fixé.

Remarque: Respectez les options de rangement recommandées et ne dépassez pas le poids maximum autorisé. Rendez-vous sur my-joolz.com pour découvrir des photos et obtenir une description des accessoires.

Entretien

Nettoyez le tissu à l'aide d'eau tiède et de savon. Rincez à l'eau douce et laissez sécher. N'utilisez jamais de javel ou d'autres détergents chimiques. Périodiquement (environ une fois par mois), traitez les roues et les pièces métalliques avec un lubrifiant en aérosol au téflon ou à la silicone pour que la poussette continue à fonctionner sans problème.



Les parties en aluminium de votre poussette Joolz Day sont anodisées pour les protéger contre les influences externes, par exemple la corrosion. Les pièces en aluminium anodisé sont vulnérables aux nettoyeurs acides ou à la graisse, qui peuvent entraîner l'apparition de taches et de décolorations des pièces en aluminium. Nous vous conseillons donc de nettoyer les pièces en aluminium de votre poussette avec de l'eau chaude et un chiffon doux.

Garantie

La période de garantie de 24 mois débute le jour de l'achat. La garantie couvre les défauts de fabrication, mais pas l'échange ni le retour du produit. La garantie n'est valide que si vous fournissez les éléments suivants à votre revendeur, en même temps que le produit défectueux:

- 1) une carte de garantie correctement complétée,
- 2) une copie du reçu d'achat,
- 3) une description détaillée du défaut.

Si votre revendeur ne peut pas vous aider quant à votre réclamation, contactez le fabricant. Les réparations ne prolongent pas la période de garantie.

La carte de garantie se trouve sur my-joolz.com. Veuillez compléter cette carte et envoyez-la par voie électronique sur le site Web. Entrez le numéro du cadre, qui se trouve sur un autocollant transparent situé sur le tuyau épais qui se trouve entre la partie courbée du Joolz Day.

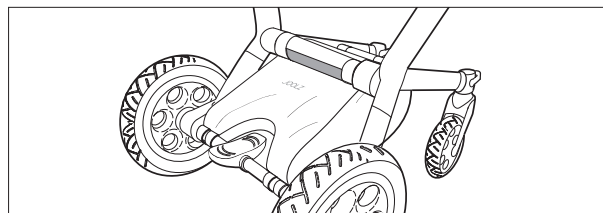

La garantie n'est pas valide si:

- le produit est renvoyé sans le reçu d'achat d'origine,
- les défauts et/ou la détérioration sont dus à un usage incorrect et/ou à des modifications effectuées par le client,
- la décoloration ou les taches ont été provoquées par le lavage, la pluie ou le soleil,
- l'usure et les déchirures sont le résultat d'un usage normal,
- le défaut résulte d'une utilisation d'un marchepied non certifié pour Joolz Day.

La sécurité a été un facteur primordial au cours du développement de la poussette et du berceau Joolz Day. Joolz satisfait donc les normes de sécurité les plus exigeantes:

Europe: EN 1888:2012

Australia / New Zealand: AS/NZS 2088:2013

UK: BS EN 1888: 2003

Canada: SOR / 85 -379

EN 1466:2004+A1: 2007

Rendez-vous sur my-joolz.com, facebook.com/myjoolz ou contactez votre revendeur pour toute question et/ou commentaire.

Joolz
Nieuwe Herengracht 51-53
1011 RN Amsterdam,
The Netherlands
+31(0) 206 304 887

my-joolz.com
facebook.com/myJoolz

JOOLZ[®] Positive
Design