

instruction manual

Joolz Geo²

designed in The Netherlands

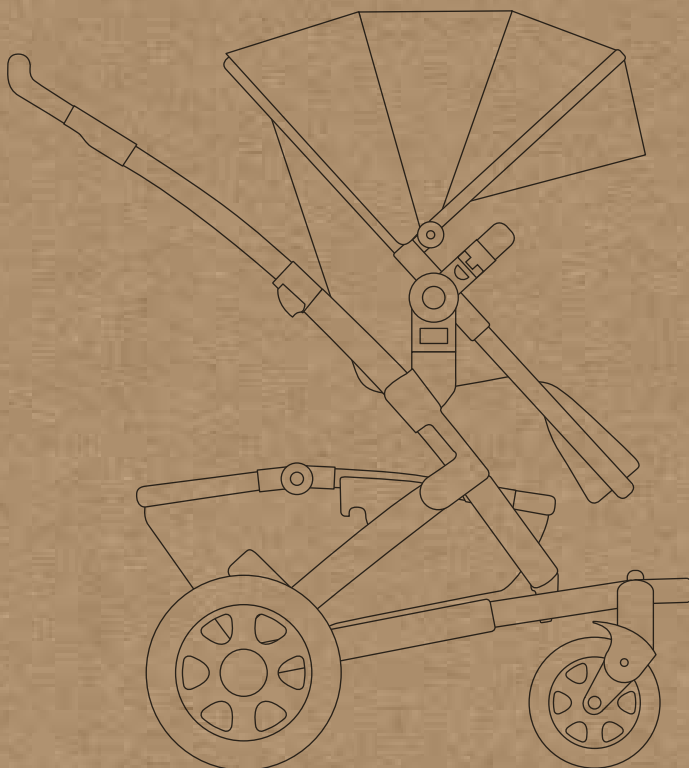

JOO LZ POSITIVE DESIGN
stroll around the world of joolz.com

en	instruction manual	ee	kasutusjuhend
de	Gebrauchsanweisung	lv	lietošanas instrukcija
nl	gebruiksaanwijzing	lt	instrukcijų vadovas
fr	manuel d'instructions	sl	navodila za uporabo
es	manual de instrucciones	hr	priručnik za upotrebu
pt	manual de instruções	cs	návod k použití
it	manuale di istruzioni	bg	инструкция
sv	bruksanvisning	ro	manual de instrucțiuni
no	bruksanvisning	sr	priručnik za upotrebu
fi	käyttöopas	hu	használati útmutató
da	instruktioner	sk	návod na použitie
ru	инструкция по эксплуатации	gr	οδηγίες χρήσης
pl	instrukcja obsługi	ar	دليل تعليمات الاستعمال
uk	інструкція з експлуатації	za	handleiding

At Joolz, we believe that good parenting is all about being happy. That's why we offer you the building blocks to spark your life with positivity. So, whatever defines your happiness, go after it and live it. Our ergonomic pushchairs, car seats and (organic) accessories are designed to make sure you enjoy the ride.

let's grow together

Brand of:
Milk Design BV

Joolz HQ
Distelweg 89
1031 HD Amsterdam
The Netherlands
info@joolz.com
+31 206 304 887

Joolz USA Inc.
PO Box 4530
New York
NY 10163-4530
info.us@joolz.com
+1 (347) 252-4556

joolz.com
facebook.com/myJoolz



JOOLZ POSITIVE
DESIGN

index

introducing the Joolz Geo² Einführung des Joolz Geo ²	8	how to use the lower seat Wie nutze ich die unterer Sitz	33
what's in the box? Was ist im Karton?	10	how to use the brake Nutzungshinweise Bremse	34
configurations Konfiguration	14	how to use the swivel lock Nutzungshinweise Vorderrad Arretierung	34
assembly Zusammenbau		compact storage Kompakte Aufbewahrung	
assembling the chassis & the upper cot Zusammenbau Gestell & Oberer Wanne	16	how to fold with the upper cot & XL basket Zusammenklappen mit Obere Wanne und XL Korb	36
assembling the XL basket Zusammenbau XL Einkaufskorb	20	how to fold with the upper seat & XL basket Zusammenklappen mit Oberer Sitz und XL Korb	38
assembling the upper seat Zusammenbau Oberer Sitz	21	how to fold with the upper cot & lower cot Zusammenklappen mit Wanne und untere Wanne	40
assembling the lower cot Zusammenbau Untere Wanne	24	how to fold with the upper seat & lower cot Zusammenklappen mit Sitz und untere Wanne	42
assembling the lower seat Zusammenbau Unterer Sitz	26	how to fold with the upper seat & lower seat Zusammenklappen mit Sitz und unterer Sitz	44
how to use Nutzungshinweise		how to carry your chassis Trage Deinen Rahmen	46
how to use the upper cot Wie nutze ich die Obere Wanne	29	warnings Warnhinweise	48
how to use the upper seat Wie nutze ich den Oberer Sitz	30	maintenance Pflege	50
how to use the seat harness Wie nutze ich den Sicherheitsgurt	31	warranty Garantie	50
how to use the lower cot Wie nutze ich die untere Wanne	32		



how to movies:
www.youtube.com/JoolzHQ

introducing the Joolz Geo²

Einführung des Joolz Geo²

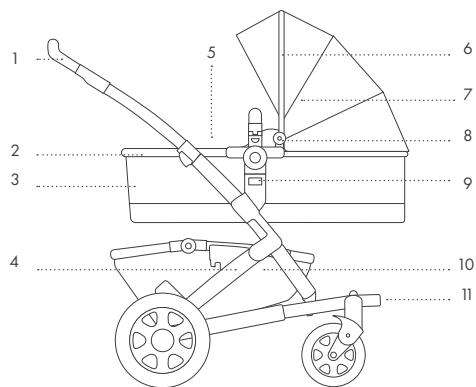

1. handlebar Schiebebügel
2. upper cot/seat frame Oberer Wannen-/Sitzrahmen
3. cot fabric Wannenbezug
4. chassis Gestell
5. cot cover Wannenabdeckung
6. sun hood frame Verdeckrahmen
7. sun hood fabric Verdeckbezug
8. hood hinge Scharniere Verdeck
9. unlock buttons Entriegelungsknopfe
10. XL basket XL Korb
11. clip for locking front wheels Taste um Vorderräder zu sperren

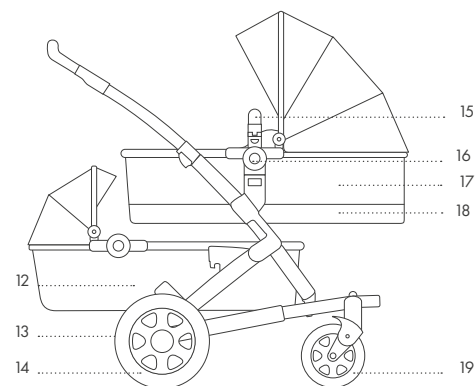

12. lower cot Untere Wanne
13. brake Bremse
14. rear wheels Hinterräder
15. bumper bar Sicherheitsbügel
16. round recline buttons Runde Vertellknöpfe
17. restraint system Ruckhaltesystem
18. seat fabric Sitzbe kleidung
19. front wheels Schwenkräder

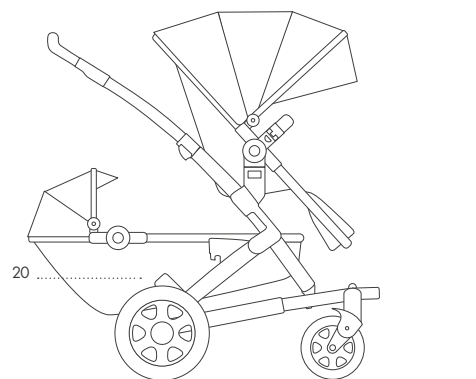

20. lower seat Unterer Sitz

NOTE: expandable set sold separately
HINWEIS: Das Erweiterungs-Set wird separat verkauft

sizes Maße

unfolded Auseinandergeklappt	93 x 60 x 94 - 108 cm / 37 x 24 x 37 - 42 in
folded without seat Zusammengeklappt ohne Sitz	90 x 60 x 24 cm / 35 x 24 x 9 in
folded without seat and wheels Zusammengeklappt ohne Sitz und Räder	92 x 45 x 23 cm / 36 x 18 x 9 in
folded with seat and wheels Zusammengeklappt mit Sitz und Rädern	87 x 60 x 57 cm / 35 x 24 x 22 in
folded with upper and lower seat Zusammengeklappt mit zwei Sitzen	99 x 60 x 57 cm / 39 x 24 x 22 in
cot outside Wanne außen	87 x 38 x 25 cm / 34 x 15 x 10 in
cot inside Wanne innen	84 x 37 x 22 cm / 33 x 14 x 9 in
cot mattress size Matratzengröße Wanne	77 x 33 x 3 cm / 30 x 13 x 1 in
lower cot outside untere Wanne außen	85 x 40 x 25 cm / 33 x 16 x 10 in

front wheel Schwenkräder	7.5 inch
rear wheel Hinterräder	11.8 inch

weights Gewichtsangaben

Joolz Geo ² with seat Joolz Geo ² mit Sitz	14,3 kg / 31 lbs
chassis incl. basket Gestell inkl. Korb	10,6 kg / 23.3 lbs
chassis without wheels Gestell ohne Räder	5,9 kg / 13 lbs
seat Sitz	3,7 kg / 8.10 lbs
lower seat Unterer Sitz	2,7 kg / 5.9 lbs
cot Wanne	4,9 kg / 10 lbs
lower cot Untere Wanne	3,3 kg / 7.2 lbs
XL basket XL Korb	1,7 kg / 3.7 lbs
volume basket Fassungsvermögen Korb	32 l / 8 US gal

weight capacity Kapazität

XL basket XL Korb	10 kg / 22 lbs
Joolz Geo ² (zwei Kinder und Side Pack)	40 kg / 88 lbs

what's in the box? complete set

Was ist im Karton? Komplettes Set

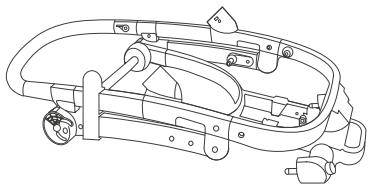

1 x chassis
Gestell

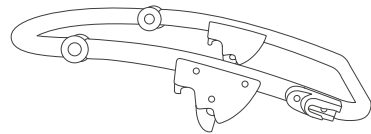

1 x XL basket frame
XL Einkaufskorbrahmen

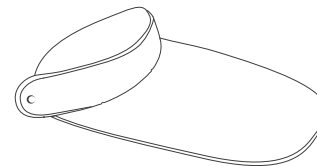

1 x upper cot cover
Abdeckung obere Wanne

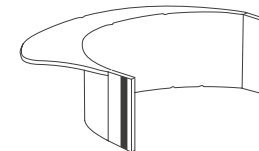

1 x upper cot cushion
oberes Wannepolster

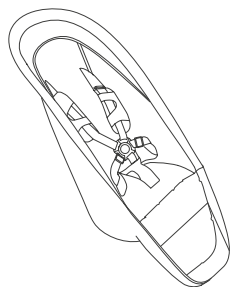

1 x upper seat fabric
Oberer Sitzbezug

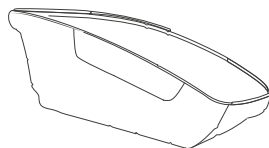

1 x XL basket fabric
XL Einkaufskorbbezug

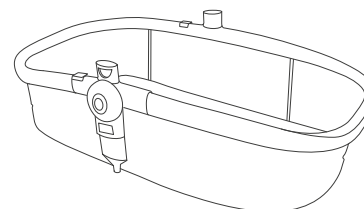

1 x upper cot
Obere Wanne

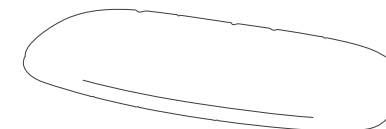

1 x upper cot mattress
obere Matratze

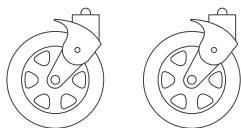

2 x front wheel
Schwenkräder

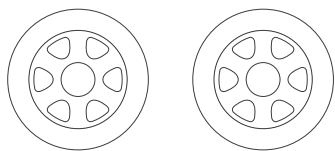

2 x rear wheel
Hinterräder



1 x bumper bar
Sicherheitsbügel

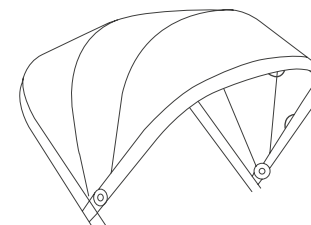

1 x upper cot/seat sun hood
oberes Sonnenverdeck

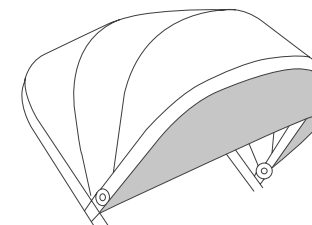

1 x extended sun hood
Erweitertes Verdeck

what's in the box? expandable set

Was ist im Karton? Erweiterungs-Set

NOTE: expandable set sold separately
HINWEIS: Das Erweiterungs-Set wird separat verkauft

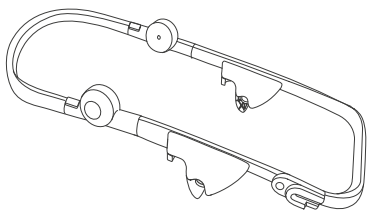

1x lower cot/seat frame
unterer Wanne/Sitzrahmen

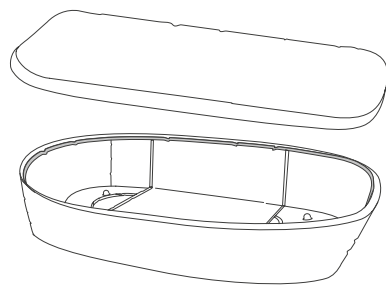

1x lower cot fabric + 1x lower cot mattress
unterer Wannenbezug + untere Matratze

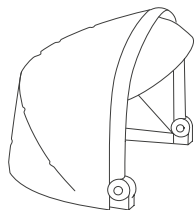

1x lower cot/seat sun hood
unteres Sonnenverdeck

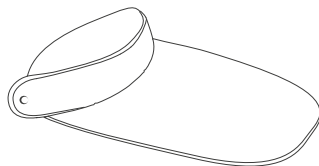

1x lower cot cover
unterer Wannenabdeckung

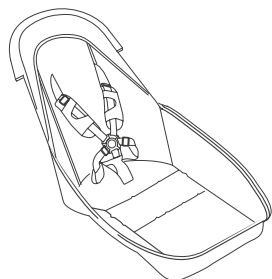

1x lower seat fabric
unterer Sitzbezug

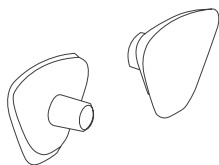

12x wheel cover
Radabdeckung

reusable packaging hello deer, goodbye box

see all the possibilities on joolz.com

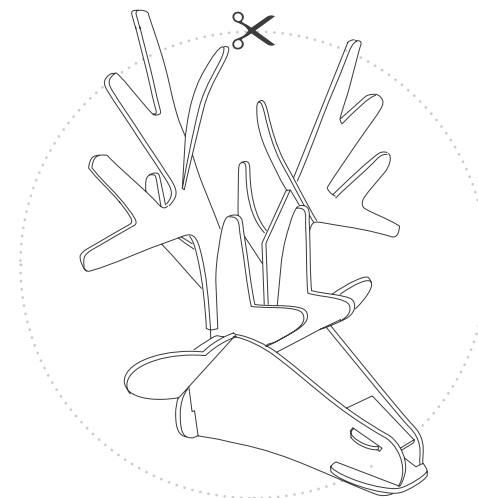
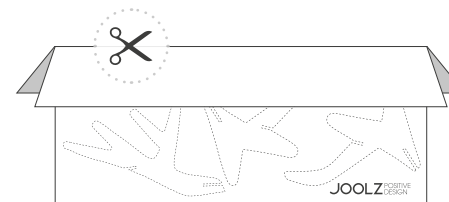

lifetime warranty
stroll always & forever

apply your warranty on register.joolz.com

Birth Forest
one pushchair, one tree

experience our meaningful journey on joolz.com



configurations

Konfiguration

MONO 

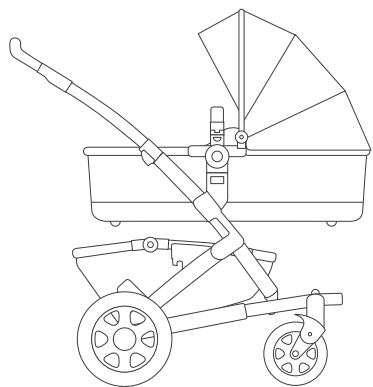

mono with cot
Mono mit Wanne

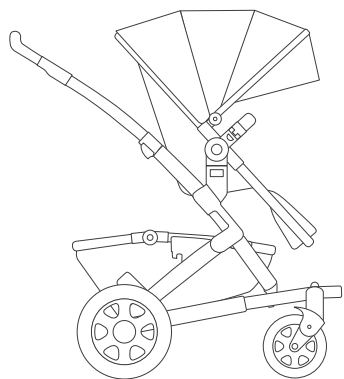

mono with seat world facing
Mono mit Sitz Vorwärtsgerichtet

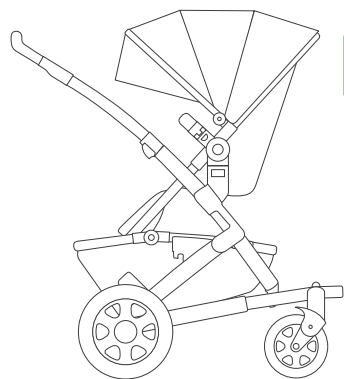

mono with seat parent facing
Mono mit Sitz Rückwärtsgerichtet

DUO   

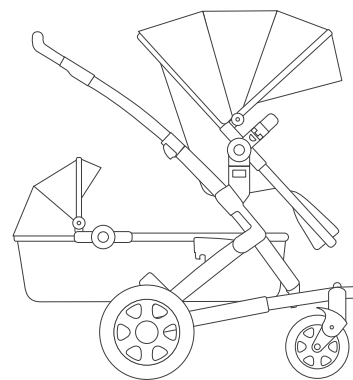

duo with upper seat and lower cot
Duo mit oberem Sitz und unterer Wanne

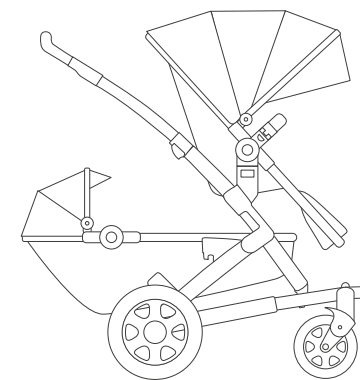

duo with upper seat and lower seat
Duo mit oberem Sitz und unterem Sitz

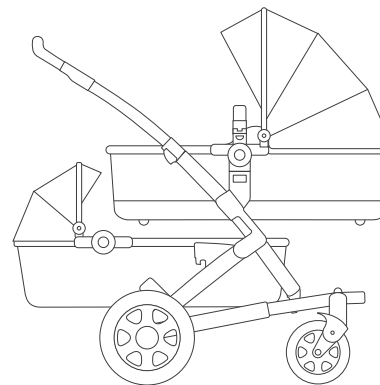

duo with upper cot and lower cot
Duo mit oberer Wanne und unterer Wanne



assembling the chassis & the upper cot

Zusammenbau Gestell & Oberer Wanne

10 min

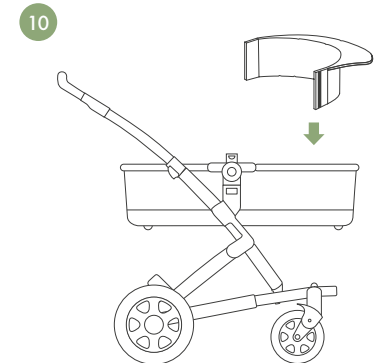
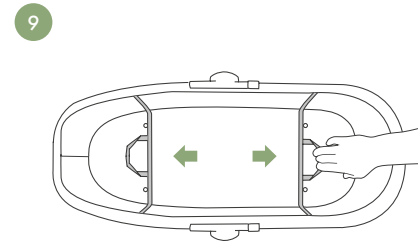
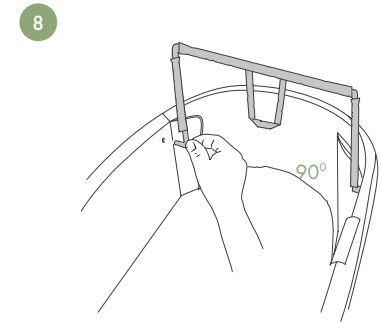
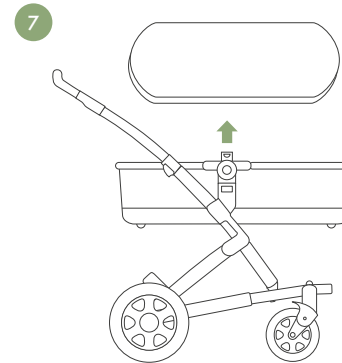
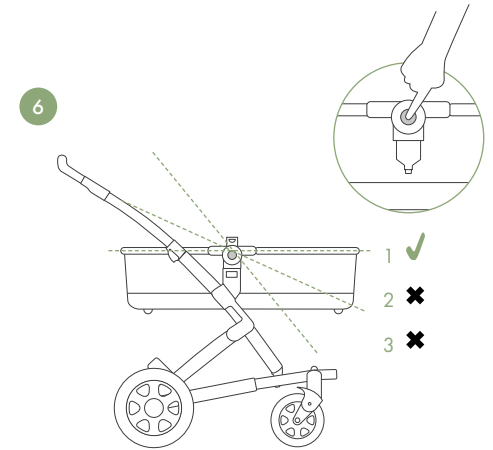
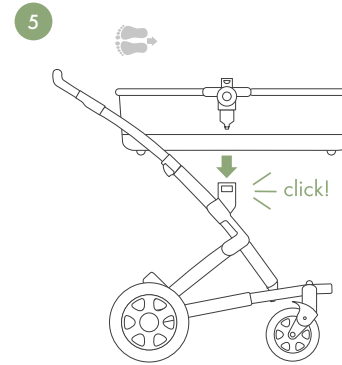
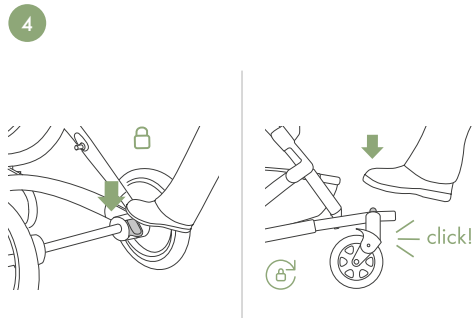
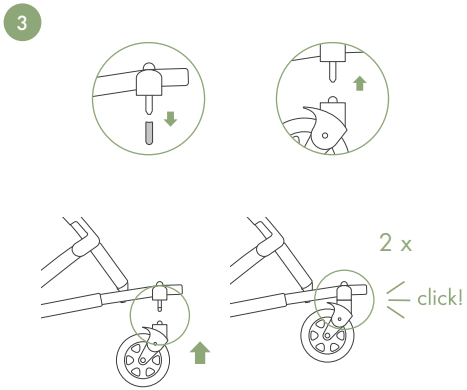
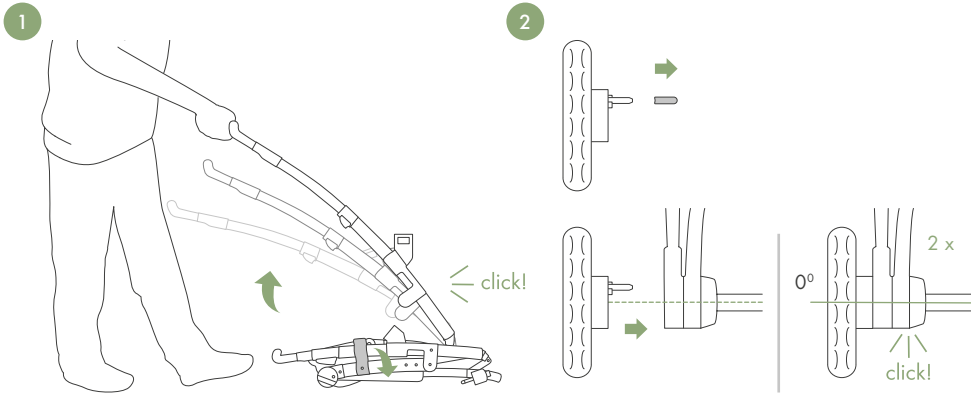

WARNING: remove plastic before use.

WARNUNG: Plastik Schutzrohr vor der Montage entfernen.

WARNING: ensure that the wheels are correctly assembled before use and cannot be removed from the axle.

WARNUNG: Vergewissern Sie sich vor Gebrauch dass die Räder fest sitzen und sich nicht von der Achse ziehen lassen.

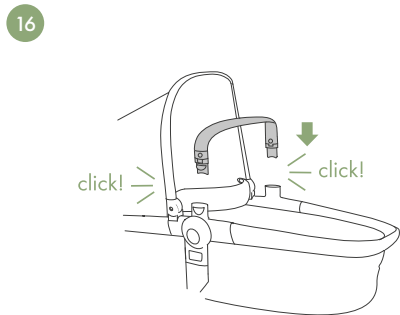
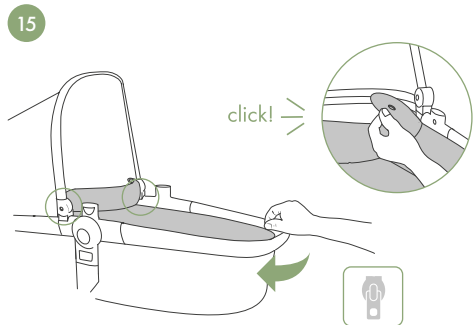
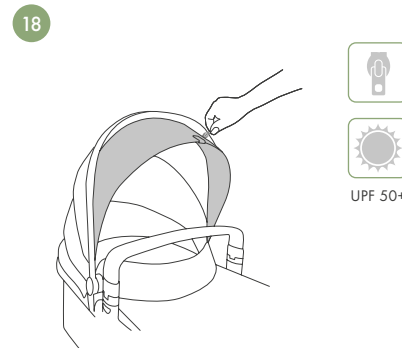
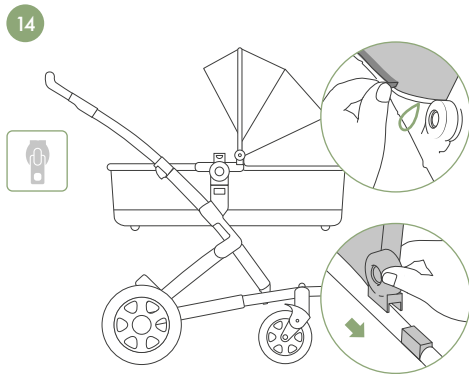
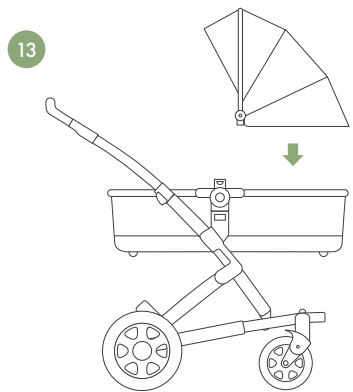
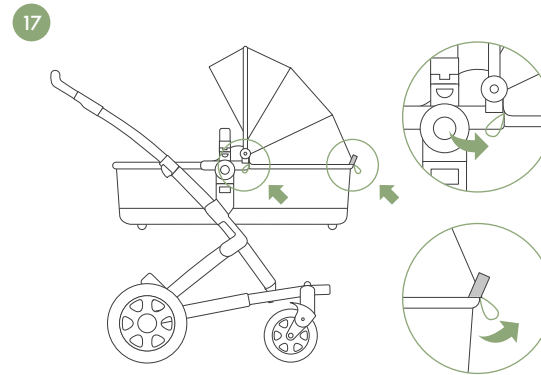
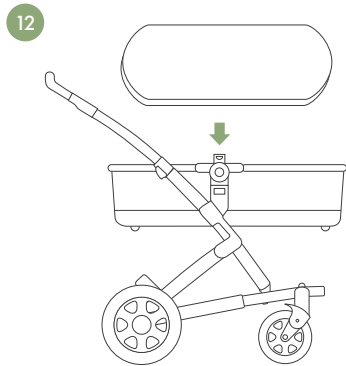
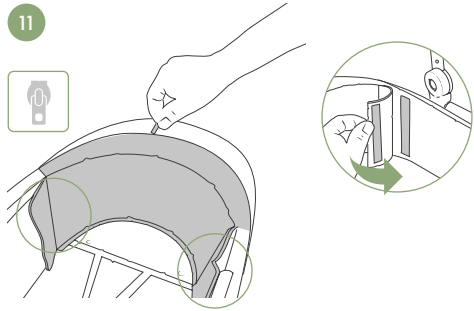

WARNING: always lock the bumper bar!
WARNUNG: Fixiere immer den Sicherheitsbügel!

WARNING: to avoid injury ensure that your child/children are safe from moving parts when unfolding, folding and adjusting this product.

WARNUNG: Vergewissern Sie sich, dass Ihr Kind beim Aufklappen und Zusammenklappen des Wagens außer Reichweite ist, um Verletzungen zu vermeiden.



assembling the XL basket

Zusammenbau XL Einkaufskorb



3 min

1

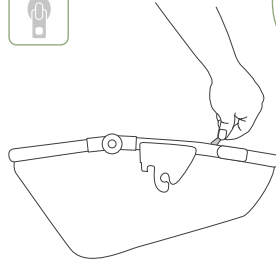
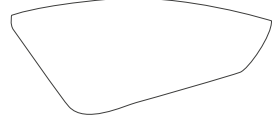
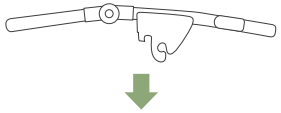

2

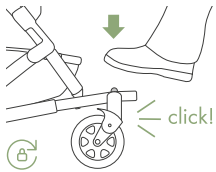
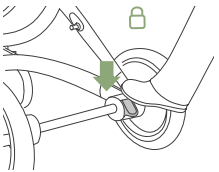

3

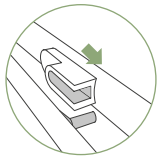
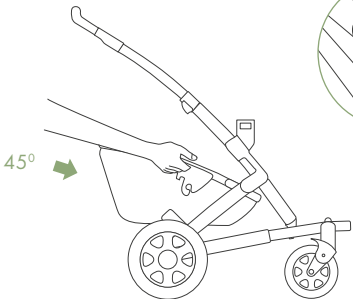

4

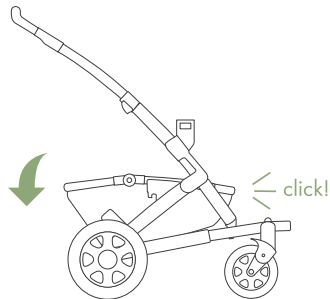

assembling the upper seat

Zusammenbau Oberer Sitz



10 min

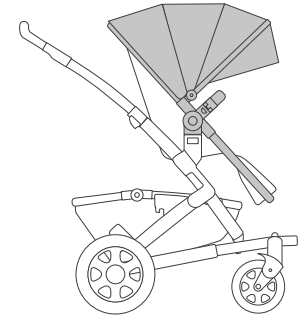
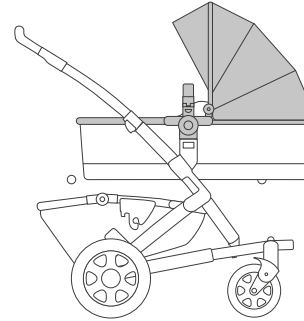

1

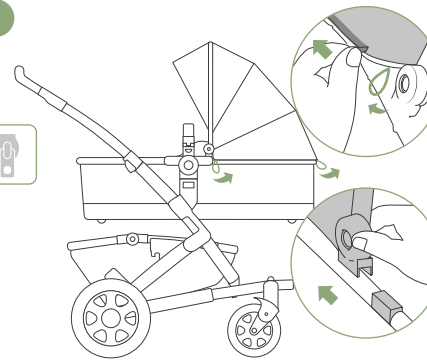

2

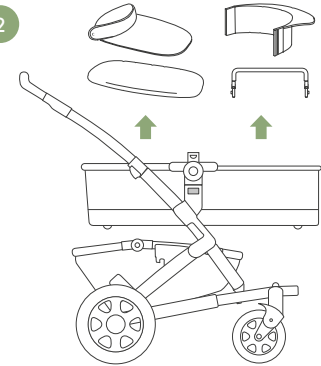

3

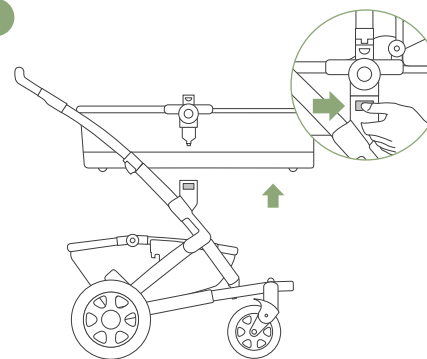

4

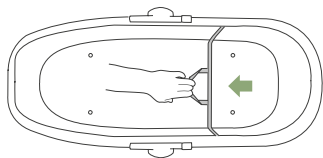

6

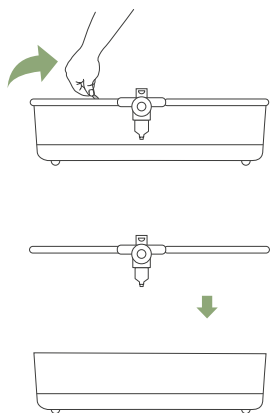

8

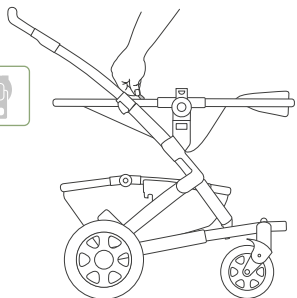

5

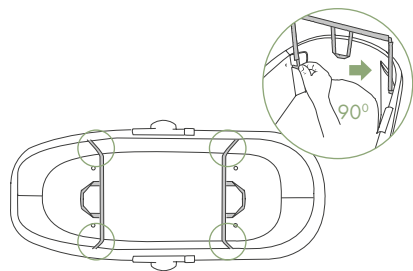

7

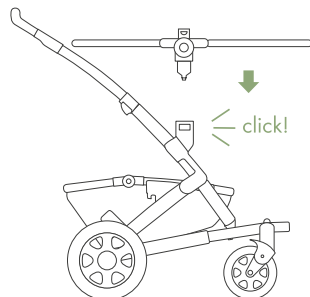

9

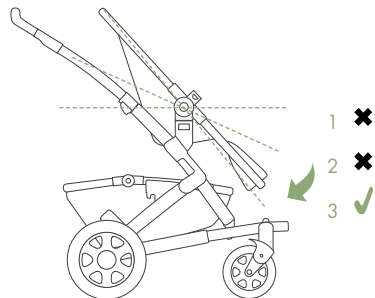

10

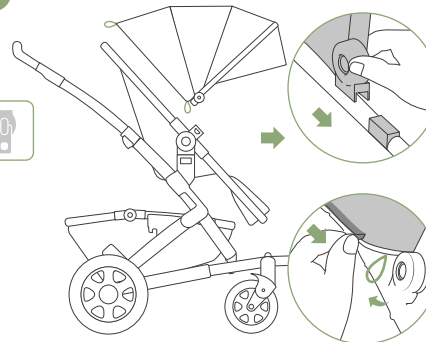

11

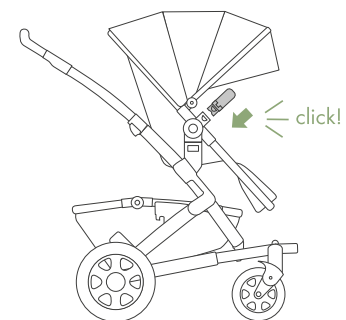

NOTE: use the same frame and sun hood and bumper bar for the seat as for the cot.
If you did not first assemble the cot, please begin at step 7.

ANMERKUNG: Verwende den gleichen Rahmen und das gleiche Sonnenverdeck für den oberen Sitz und für die obere Wanne. Beginne mit Schritt 7, wenn Du nicht erst die obere Wanne zusammengebaut hast.



assembling the lower cot

Zusammenbau Untere Wanne



8 min

NOTE: expandable set sold separately

HINWEIS: Das Erweiterungs-Set wird separat verkauft

1

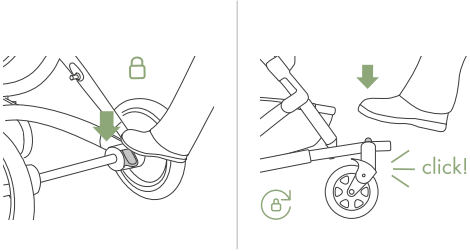

2

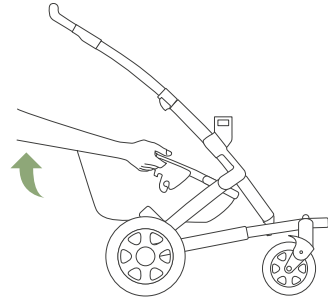

3

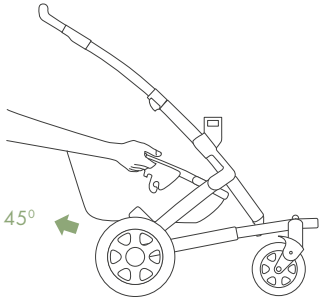

4

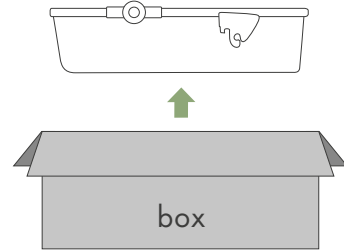

5

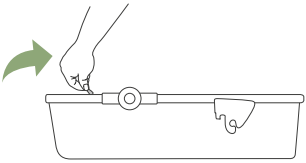

6

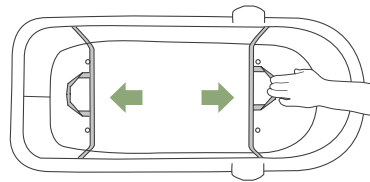

7

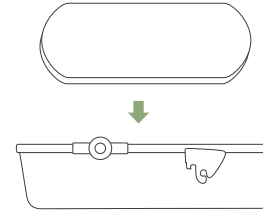

9

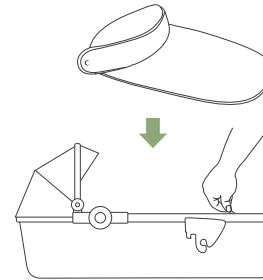

8

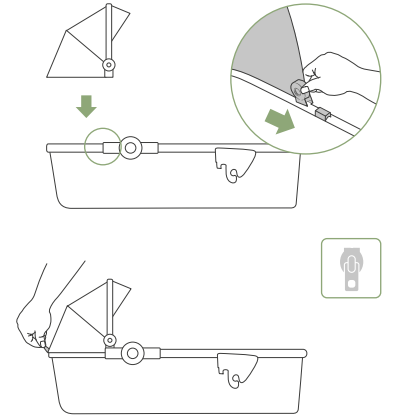

10

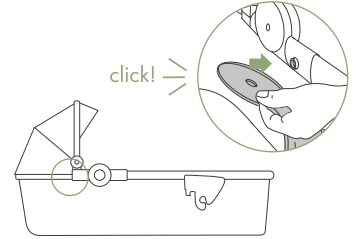

11

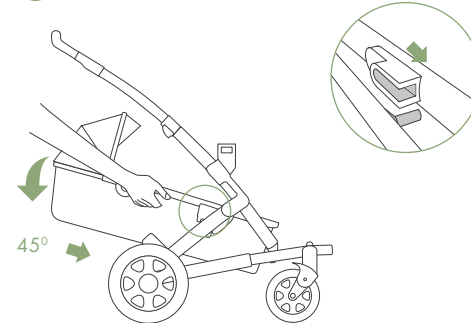

12

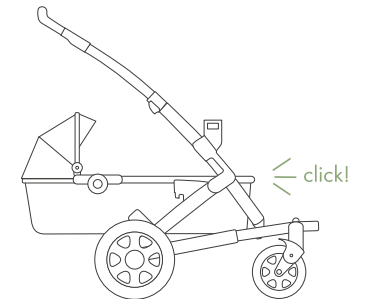



assembling the lower seat

Zusammenbau unterer Sitz



8 min

NOTE: expandable set sold separately

HINWEIS: Das Erweiterungs-Set wird separat verkauft

1

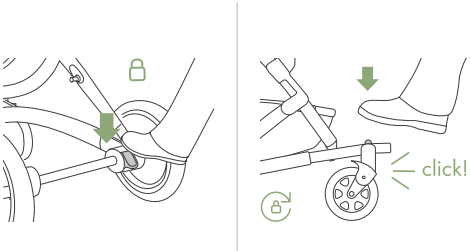

2

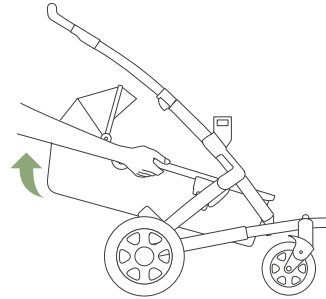

3

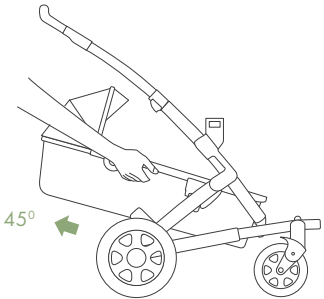

4

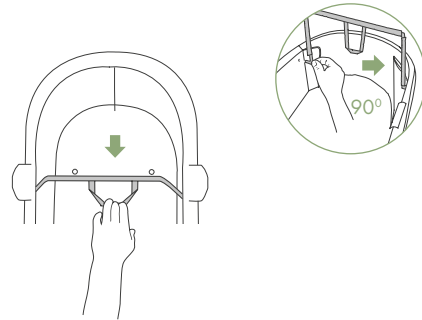

7

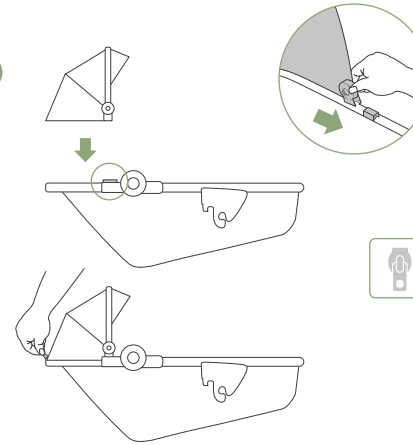

5

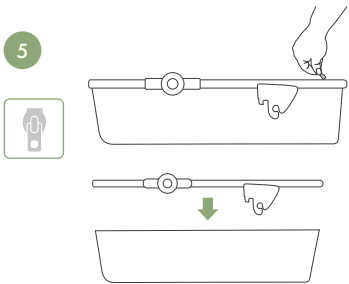

6

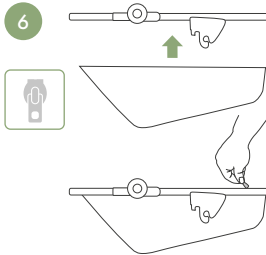

8

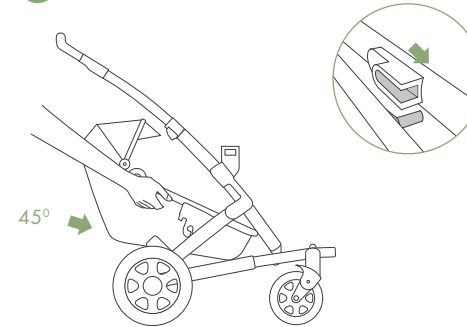

9

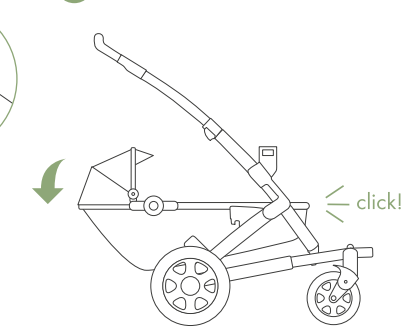

10

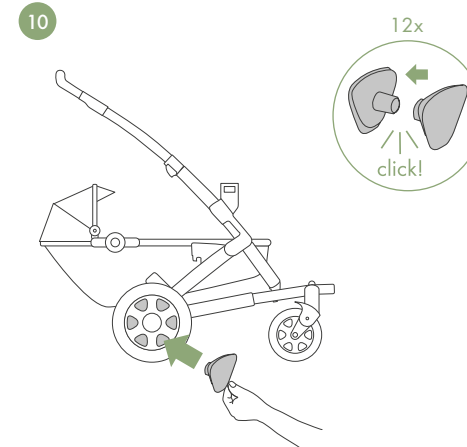

NOTE: use the same frame and sun hood for the lower seat as for the lower cot.
If you did not first assemble lower the cot, please begin at step 8.

ANMERKUNG: Verwende den gleichen Rahmen und das gleiche Sonnenverdeck für den Sitz und für die Wanne. Beginne mit Schritt 8, wenn Du nicht erst die Wanne zusammengesetzt hast.

WARNING: to avoid injury always ensure that the wheel covers (12x) are correctly assembled when using the lower seat.

WARNING: Bei Verwendung des unteren Sitzes müssen die Radabdeckungen (12x) immer korrekt montiert sein um Verletzungen der Hände des Kindes zu vermeiden.



how to use

Nutzungshinweise

how to use the upper cot

Wie nutze ich die Obere Wanne

how to use the upper seat

Wie nutze ich den Oberer Sitz

how to use the seat harness

Wie nutze ich den Sicherheitsgurt

how to use the lower cot

Wie nutze ich die untere Wanne

how to use the lower seat

Wie nutze ich die unterer Sitz

how to use the brake

Nutzungshinweise Bremse

how to use the swivel lock

Nutzungshinweise Vorderrad Arretierung

29

30

31

32

33

34

34



how to use the upper cot

Wie nutze ich die Obere Wanne

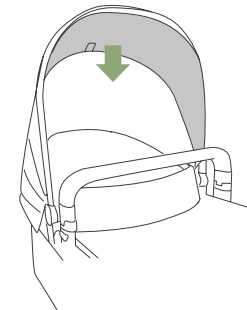
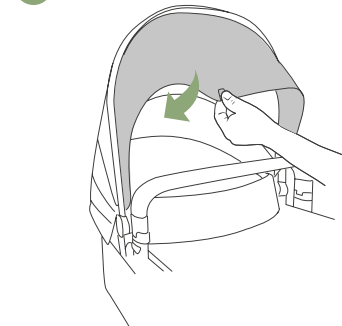
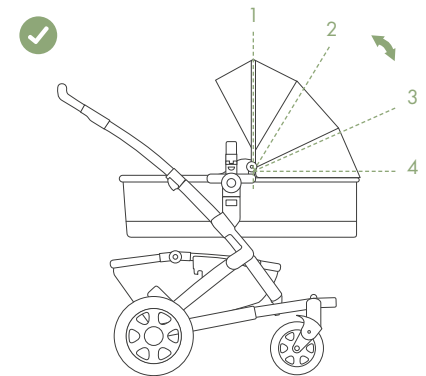
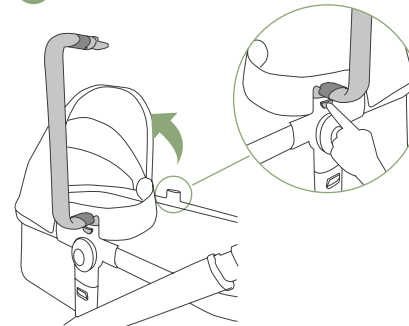
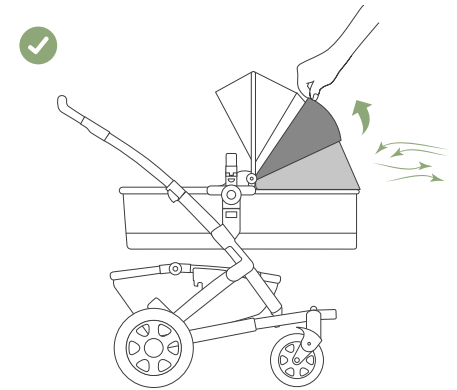
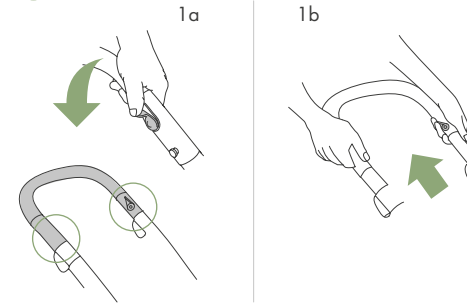



how to use the upper seat

Wie nutze ich den Oberer Sitz

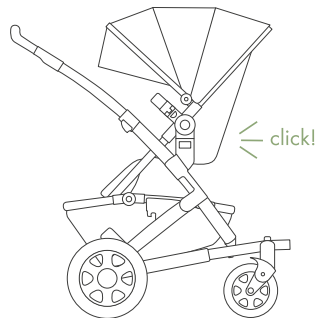
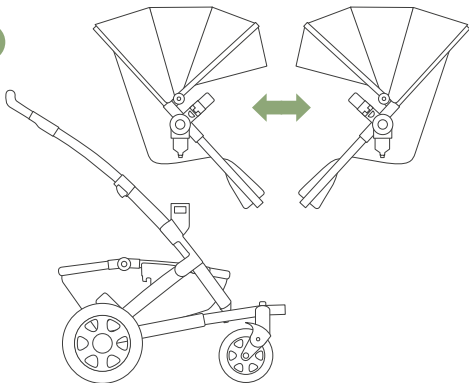
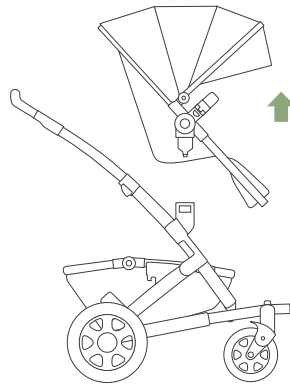
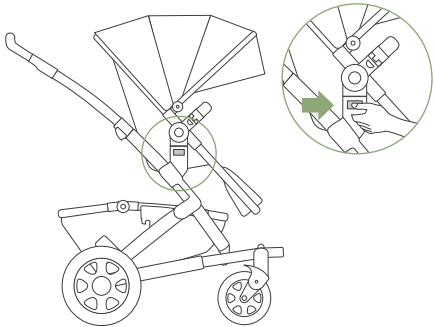
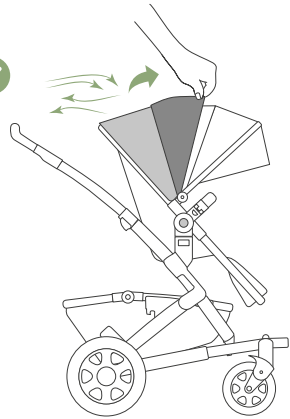
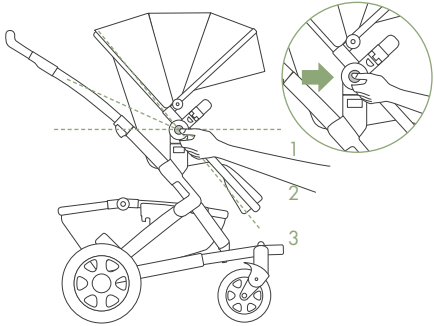

how to use the seat harness

Wie nutze ich den Sicherheitsgurt

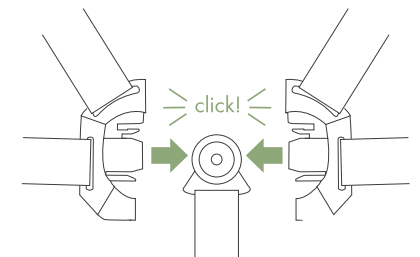
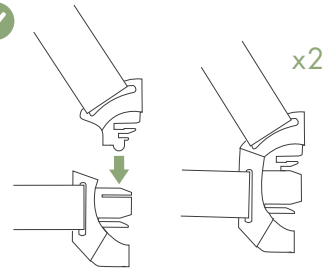
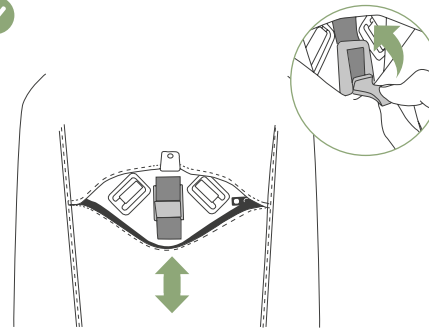
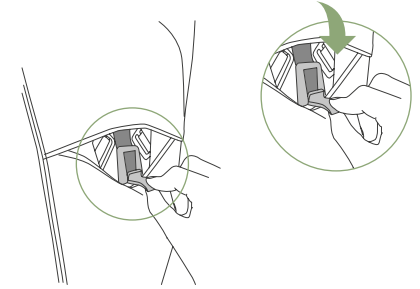
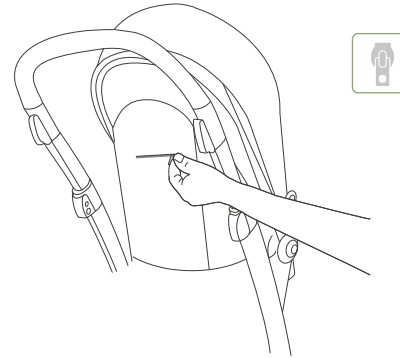

NOTE: this instruction is relevant for upper and lower seat.

ANMERKUNG: Diese Anweisung ist für den oberen und unteren Sitz relevant.



how to use the lower cot

Wie nutze ich die untere Wanne

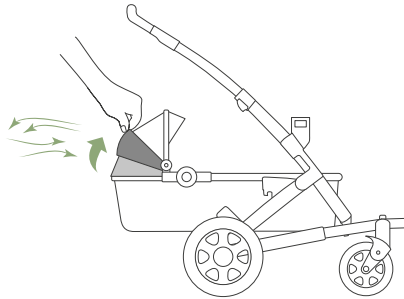
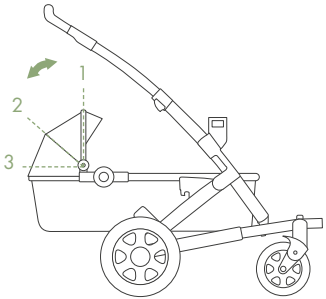

how to use the lower seat

Wie nutze ich die unterer Sitz

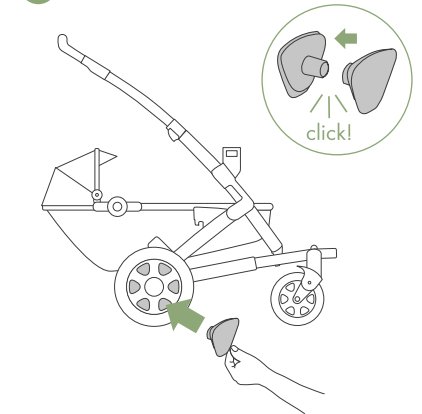
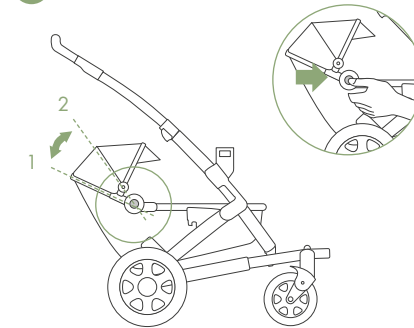
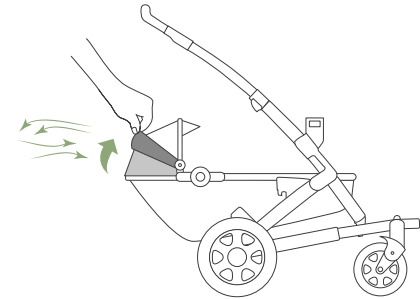
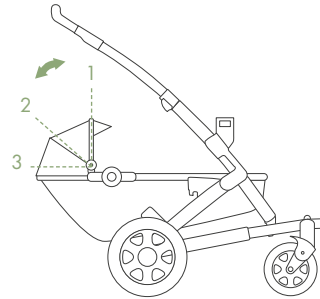

WARNING: to avoid injury always ensure that the wheel covers (12x) are correctly assembled when using the lower seat.

WARNUNG: Bei Verwendung des unteren Sitzes müssen die Radabdeckungen (12x) immer korrekt montiert sein um Verletzungen der Hände des Kindes zu vermeiden.

NOTE: make sure that shoulder belts are in correct use to prevent hazards due to rear wheel access for the child. The backrest angle can be adjusted in 2 positions (1/2).

ANMERKUNG: Kontrollieren Sie das die Schultergurte immer korrekt angelegt sind, um Gefährdungen durch Kontakt des Kindes mit den Hinterrädern zu verhindern. Der Winkel der Rückenlehne kann in 2 unterschiedlichen Positionen (1/2) arretiert werden.



how to use the brake

Nutzungshinweise Bremse

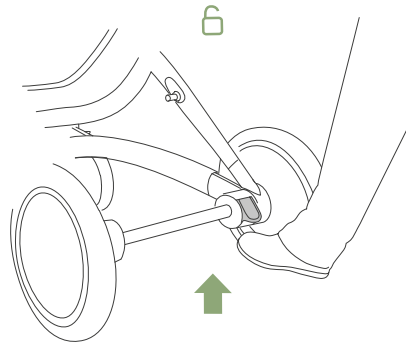
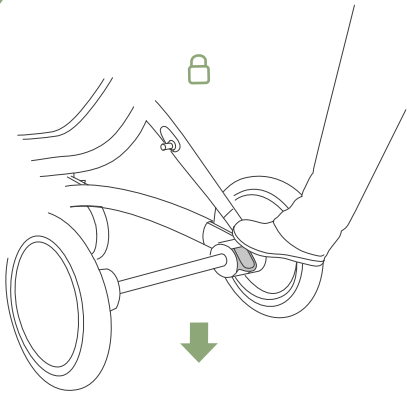

how to use the swivel lock

Nutzungshinweise Vorderrad Arretierung

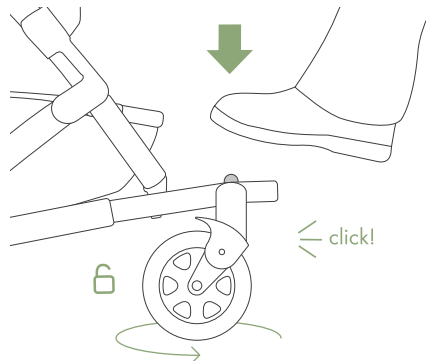
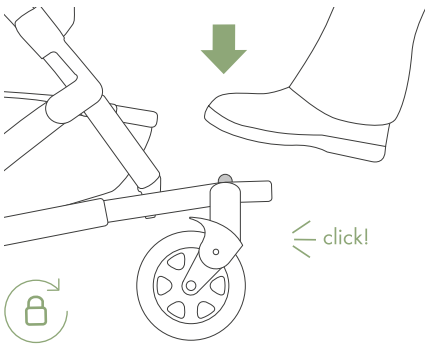

compact storage

Kompakte Aufbewahrung

how to fold with the upper cot & XL basket	36
Zusammenklappen mit Wanne und XL Einkaufskorb	
how to fold with the upper seat & XL basket	38
Zusammenklappen mit Sitz und XL Einkaufskorb	
how to fold with the upper cot & lower cot	40
Zusammenklappen mit Wanne und untere Wanne	
how to fold with the upper seat & lower cot	42
Zusammenklappen mit Sitz und untere Wanne	
how to fold with the upper seat & lower seat	44
Zusammenklappen mit Sitz und unterer Sitz	
how to carry your chassis	46
Trage Deinen Rahmen	



how to fold with the upper cot & XL basket

Zusammenklappen mit Obere Wanne und XL Korb

1

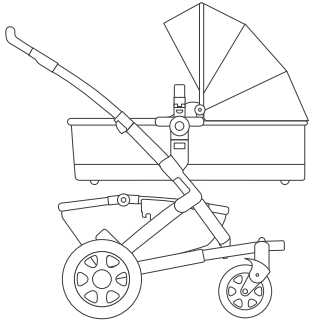

2

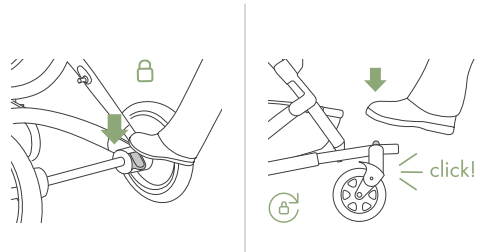

5

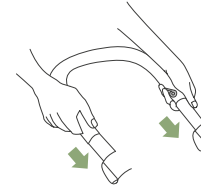

6

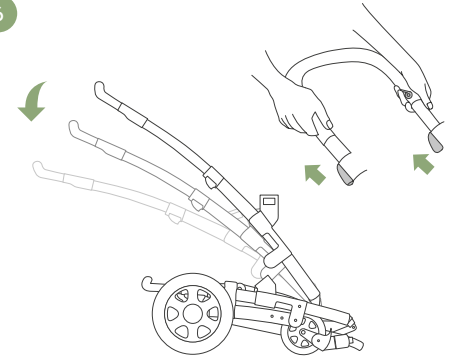

3

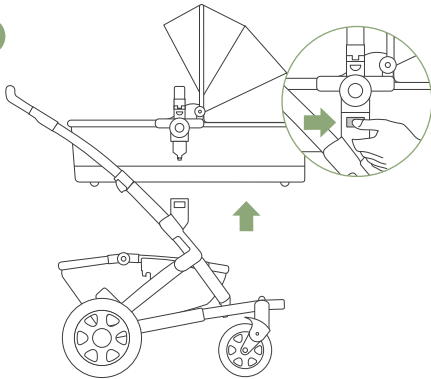

4

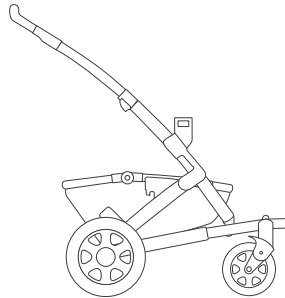

7

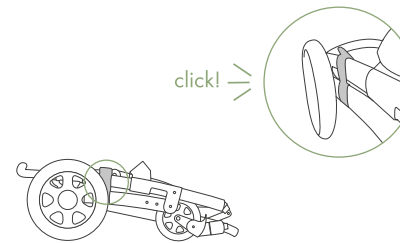

WARNING: always apply the swivel lock on the front wheels when folding the stroller. Failing to do so can result in obstruction of the tires, leading to deformation, especially in a hot environment.

WARNUNG: Stelle die Schwenkräder immer fest, wenn Du den Kinderwagen zusammenklappst. Wenn Du dies versäumst, kann dies, vor allem in heißer Umgebung, zur Beschädigung und Verformung der Vorderräder führen.



how to fold with the upper seat & XL basket

Zusammenklappen mit Oberer Sitz und XL Korb

1

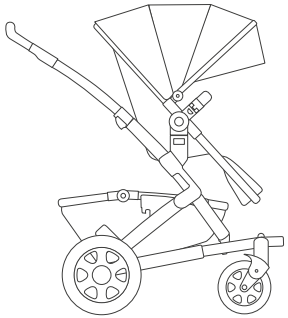

2

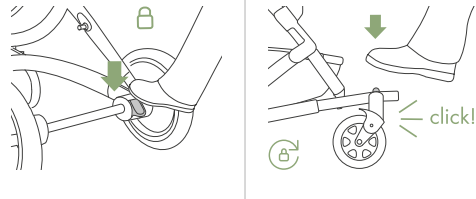

4

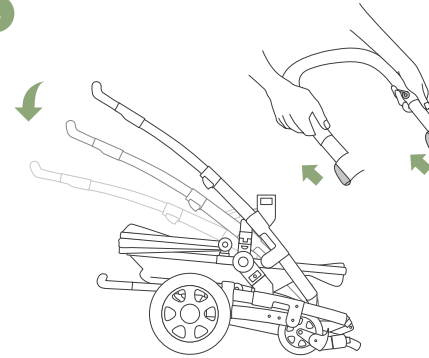

3

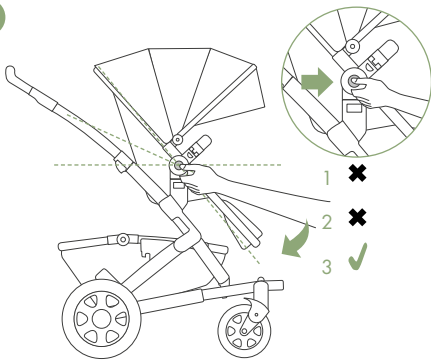

5

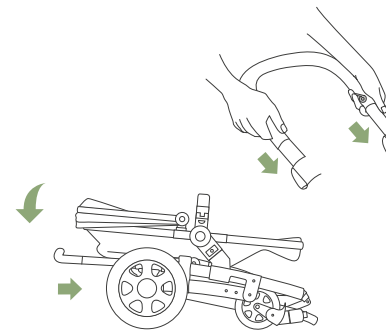

6

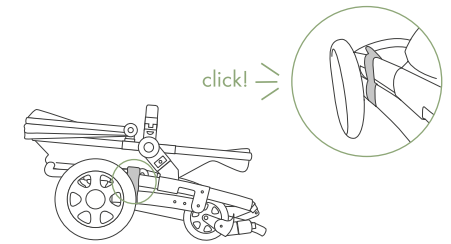

WARNING: always apply the swivel lock on the front wheels when folding the stroller. Failing to do so can result in obstruction of the tires, leading to deformation, especially in a hot environment.

WARNUNG: Stelle die Schwenkräder immer fest, wenn Du den Kinderwagen zusammenklappst. Wenn Du dies versäumst, kann dies, vor allem in heißer Umgebung, zur Beschädigung und Verformung der Vorderräder führen.



how to fold with the upper cot & lower cot

Zusammenklappen mit Wanne und untere Wanne

1

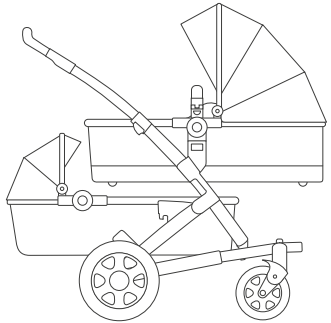

2

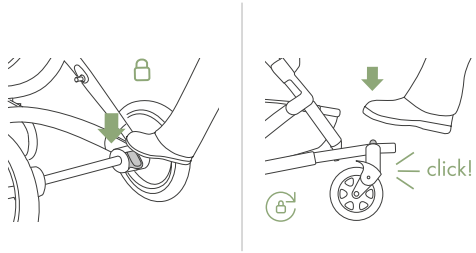

5

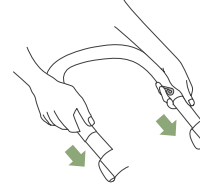

6

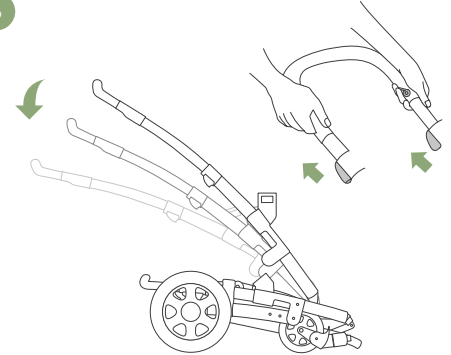

3

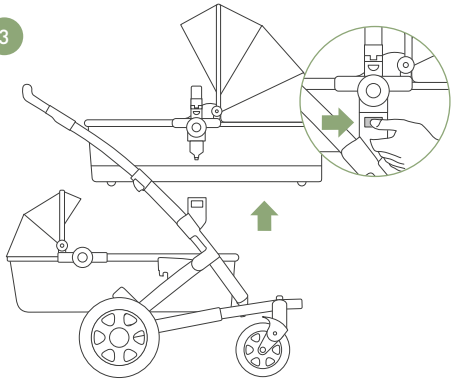

4

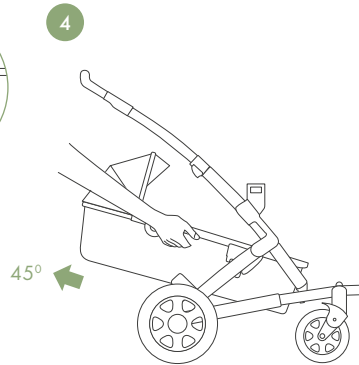

7

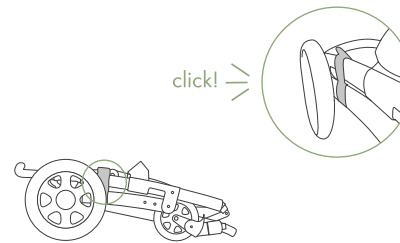

WARNING: always apply the swivel lock on the front wheels when folding the stroller. Failing to do so can result in obstruction of the tires, leading to deformation, especially in a hot environment.

WARNUNG: Stelle die Schwenkräder immer fest, wenn Du den Kinderwagen zusammenklappst. Wenn Du dies versäumst, kann dies, vor allem in heißer Umgebung, zur Beschädigung und Verformung der Vorderräder führen.



how to fold with the upper seat & lower cot

Zusammenklappen mit Sitz und untere Wanne

1

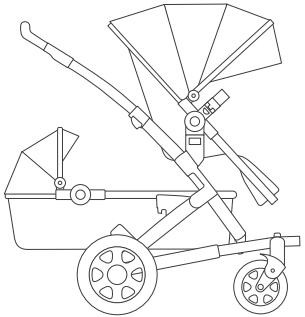

2

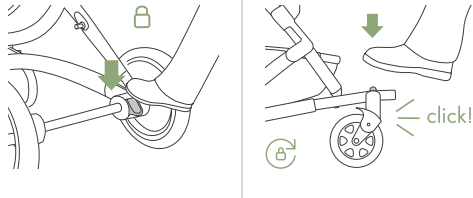

5

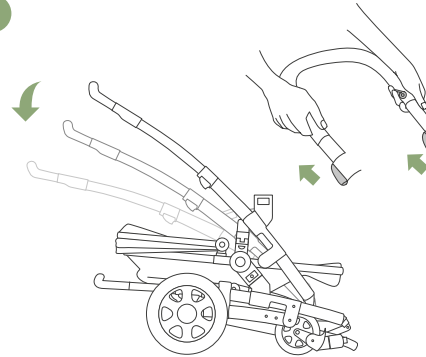

3

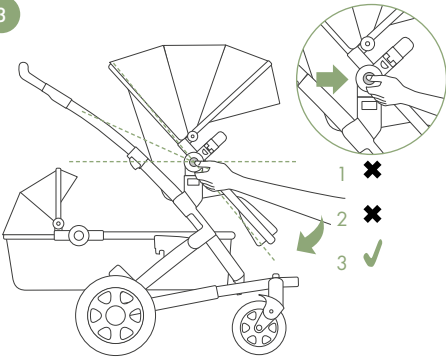

4

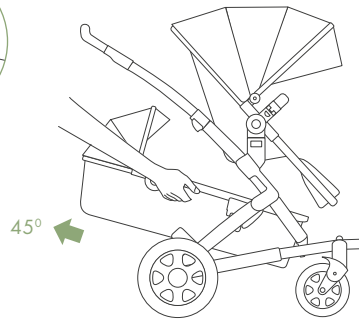

6

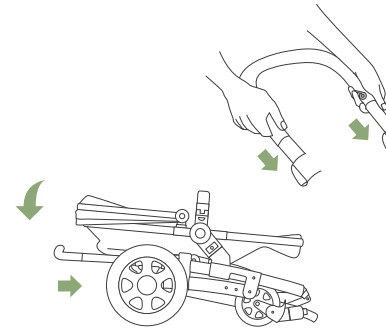

7

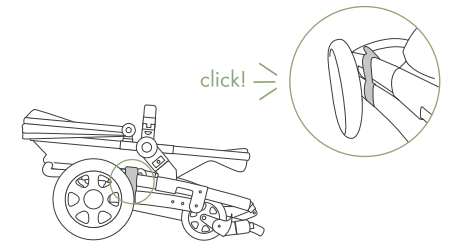

WARNING: always apply the swivel lock on the front wheels when folding the stroller. Failing to do so can result in obstruction of the tires, leading to deformation, especially in a hot environment.

WARNUNG: Stelle die Schwenkräder immer fest, wenn Du den Kinderwagen zusammenklappst. Wenn Du dies versäumst, kann dies, vor allem in heißer Umgebung, zur Beschädigung und Verformung der Vorderräder führen.



how to fold with the upper seat & lower seat

Zusammenklappen mit Sitz und unterer Sitz

1

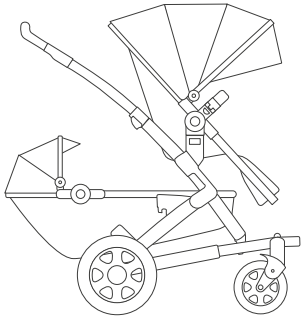

2

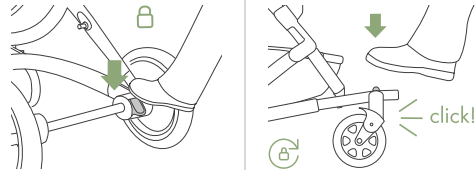

4

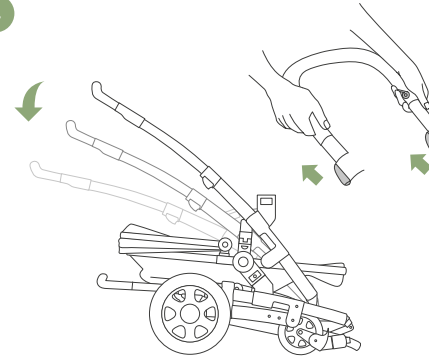

3

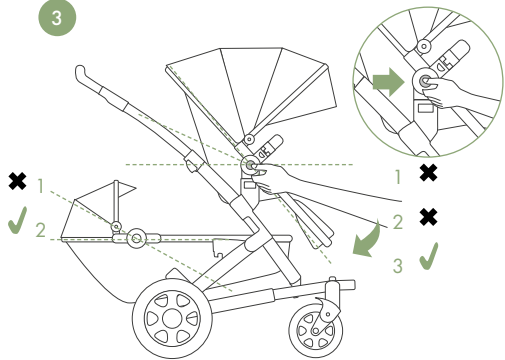

5

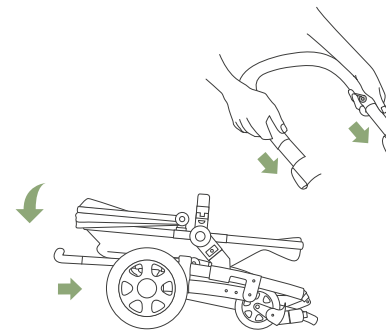

6

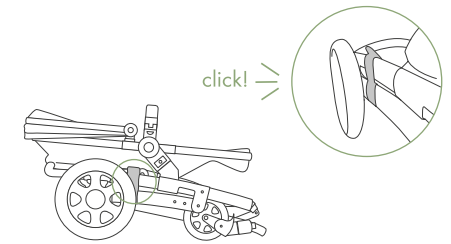

WARNING: always apply the swivel lock on the front wheels when folding the stroller. Failing to do so can result in obstruction of the tires, leading to deformation, especially in a hot environment.

WARNUNG: Stelle die Schwenkräder immer fest, wenn Du den Kinderwagen zusammenklappst. Wenn Du dies versäumst, kann dies, vor allem in heißer Umgebung, zur Beschädigung und Verformung der Vorderräder führen.



how to carry your chassis

Trage Deinen Rahmen

1

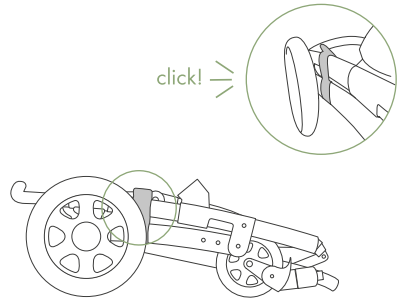

2

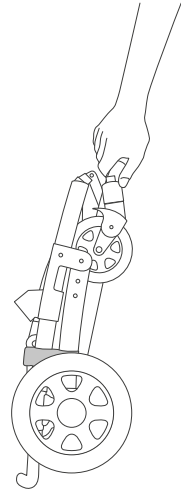

IMPORTANT: PLEASE READ THESE INSTRUCTIONS CAREFULLY BEFORE USAGE AND KEEP THEM FOR FUTURE REFERENCE.

WARNING

- + Never leave your child/children unattended.
- + Ensure that all the locking devices are engaged before use.
- + To avoid injury ensure that your child/children are kept away when unfolding and folding this product.
- + Do not let your child/children play with this product.
- + The Joolz Geo² seat units are not suitable for children under 6 months.
- + Always use the restraint system.
- + Check that the cots, seats or car seat units attachment devices are correctly engaged before use.
- + This product is not suitable for running or skating.
- + The Joolz Geo² cots and seat units are only compatible with the Joolz Geo² chassis and vice versa.
- + Do not use any additional mattress.
- + Any load attached to the sides and/or handlebar of the Joolz Geo² pushchair may affect its stability.
- + The Joolz Geo² cot or seat units can each carry only one passenger.
- + Only use body seats, car seats, replacement parts and accessories that are approved by Joolz.
- + For car seats in conjunction with the Joolz Geo² chassis, this vehicle does not replace a cot or a bed. Should your child/children need to sleep, they should be placed in the Joolz Geo² pushchair body, cot(s) or bed(s).
- + Do not use the pushchair if any of the parts are damaged, torn or missing.
- + Always apply the swivel lock on the front wheels when folding the stroller. Failing to do so can result in obstruction of the tires, leading to deformation, especially in a hot environment.
- + The brakes should always be engaged when placing and removing the children.
- + Accessories not provided by Joolz should not be used.
- + Only spare parts supplied or recommended by Joolz should be used.
- + This seat is intended for children from 6 months, up to maximum weight of 22 kg/48.5 lbs.
- + The maximum weight of the shopping basket is 10 kg/22 lbs.
- + Adding parcels, accessory items and/or excessive weight may cause hazardous unstable conditions.

WARNINGS

FOR THE CARRY COT

- + The Joolz Geo² cots are suitable for a child who cannot sit up by itself, roll over and cannot push itself up on its hands and knees. Maximum weight of the child: 9 kg /20 lbs.
- + This product is only suitable for a child who cannot sit up unaided.
- + Only use on a firm, horizontal level and dry surface.
- + Do not let other children play unattended near the carry cot.
- + Do not use if any part of the carry cot is broken, torn or missing.
- + Keep the Joolz Geo² away from open fires and other sources of heat, such as electric bar heaters, gas fires, etc.
- + The handles and the bottom of the carry cot should be inspected regularly for signs of damage and wear.
- + Always ensure that the bumper bar is correctly engaged to the cot/seat units before use.
- + The head of the child in the carry cot should never be lower than the body of the child.
- + Don't put an additional mattress on the mattress provided by Joolz.

Suffocation Hazard: Infant carrier can roll over on soft surfaces and suffocate child. **NEVER** place carrier on beds, sofas, or other soft surfaces.

Fall Hazard: Child's movement can slide carrier. **NEVER** place carrier near edges of counter tops, tables, or other elevated surfaces. **NEVER** use this carrier as a means to transport an infant in a motor vehicle.

MAINTENANCE / WASHING INSTRUCTIONS

Clean the fabric with lukewarm water and soap. Rinse with fresh water and leave to dry. Never use bleach or other chemical detergents. Periodically (approximately once a month) treat the wheels and metal parts with Teflon or silicon spray to ensure the pushchair continues to run smoothly.

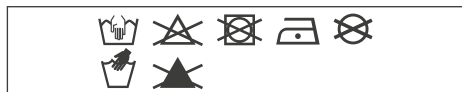

The aluminium parts of your Geo² pushchair are anodized to protect it from external influences such as corrosion. Anodized aluminium parts are vulnerable to acidic cleaners or grease, which can cause stains and discoloration of the aluminium parts. We therefore advise you to clean the aluminium parts of your pushchair with warm water and a soft cloth.

WARRANTY

Joolz offers lifetime warranty on the Joolz Geo². The warranty covers all material and manufacturing faults, but not the exchange or return of the product. To be eligible for the lifetime warranty, all you have to do is register your Joolz pushchair on [register.joolz.com](https://www.joolz.com/register) within six months of purchase and keep your original proof of purchase including a purchase date. If you do not register your Joolz pushchair within six months after purchase, you will receive a two-year warranty.

The warranty is only valid if you supply the following items to your retailer along with the defective product:

- 1) Your warranty certificate,
- 2) Any form of personal identification,
- 3) A copy of the receipt of purchase (including a purchase date),
- 4) A detailed description of the defect.

You will receive the warranty certificate after you have registered your Joolz pushchair on our website [register.joolz.com](https://www.joolz.com/register).

If your retailer cannot assist you with your complaint, contact Joolz. Please note, any repairs do not extend the warranty period.

THE WARRANTY DOES NOT COVER:

- 1) Defects caused by ordinary wear and tear, such as worn wheels and fabrics by everyday use, scratches on the aluminium and/or metal and natural discoloration of materials over time or by not following the maintenance instructions.
- 2) Damage to wheels such as holes and tears.
- 3) Damage caused by accidents, improper use, negligence, fire, contact with liquids or another external cause.
- 4) Damage resulting from non-compliance with the instruction manual, instruction movies or other Joolz guidelines.
- 5) Damage caused by another product, including accessories.
- 6) Damage by service or repair by an unofficial representative of Joolz.
- 7) Theft.
- 8) Air transportation or freight damage.

Safety was an important consideration throughout the development of the Joolz Geo² pushchair and cot. Our products therefore meet the following safety standards:

Europe: EN 1888:2012 / EN 1466:2014/AC: 2015
 United States: ASTM F833-15 / ASTM F2050-16
 Canada: SOR/2016-167
 Australia: AS/NZS 2088:2013

Please visit [joolz.com](https://www.joolz.com), [facebook.com/myjoolz](https://www.facebook.com/myjoolz) or contact your retailer for any questions and/or comments.

ENGLISH

IMPORTANT: PLEASE READ THESE INSTRUCTIONS CAREFULLY BEFORE USAGE AND KEEP THEM FOR FUTURE REFERENCE.

⚠ WARNING

- + Never leave your child/children unattended.
- + Ensure that all the locking devices are engaged before use.
- + To avoid injury ensure that your child/children are kept away when unfolding and folding this product.
- + Do not let your child/children play with this product.
- + The Joolz Geo² seat units are not suitable for children under 6 months.
- + Always use the restraint system.
- + Check that the bassinets, seats or car seat units attachment devices are correctly engaged before use.
- + This product is not suitable for running or skating.
- + The Joolz Geo² bassinets and seat units are only compatible with the Joolz Geo² chassis and vice versa.
- + Do not use any additional mattress.
- + Any load attached to the sides and/or handlebar of the Joolz Geo² stroller may affect its stability.
- + The Joolz Geo² basset or seat units can each carry only one passenger.
- + Only use body seats, car seats, replacement parts and accessories that are approved by Joolz.
- + For car seats in conjunction with the Joolz Geo² chassis, this vehicle does not replace a basset or a bed. Should your child/children need to sleep, they should be placed in the Joolz Geo² stroller body, basset(s) or bed(s).
- + Do not use the stroller if any of the parts are damaged, torn or missing.
- + Always apply the swivel lock on the front wheels when folding the stroller. Failing to do so can result in obstruction of the tires, leading to deformation, especially in a hot environment.
- + The brakes should always be engaged when placing and removing the children.
- + Accessories not provided by Joolz should not be used.
- + Only spare parts supplied or recommended by Joolz should be used.
- + This seat is intended for children from 6 months, up to maximum weight of 22 kg/48.5 lbs.
- + The maximum weight of the shopping basket is 10 kg/22 lbs.
- + Adding parcels, accessory items and/or excessive weight may cause hazardous unstable conditions.

⚠️ WARNINGS

FOR THE BASSINET

- + The Joolz Geo² bassinets are suitable for a child who cannot sit up by itself, roll over and cannot push itself up on its hands and knees. Maximum weight of the child: 9 kg / 19.8 lbs.
- + This product is only suitable for a child who cannot sit up unaided.
- + Only use on a firm, horizontal level and dry surface.
- + Do not let other children play unattended near the carry bassinet.
- + Do not use if any part of the carry bassinet is broken, torn or missing.
- + Keep the Joolz Geo² away from open fires and other sources of heat, such as electric bar heaters, gas fires, etc.
- + The handles and the bottom of the carry bassinet should be inspected regularly for signs of damage and wear.
- + Always ensure that the bumper bar is correctly engaged to the bassinet/seat units before use.
- + The head of the child in the carrybassinet should never be lower than the body of the child.
- + Don't put an additional mattress on the mattress provided by Joolz.

Suffocation Hazard: Infant carrier can roll over on soft surfaces and suffocate child. **NEVER** place carrier on beds, sofas, or other soft surfaces.

Fall Hazard: Child's movement can slide carrier. **NEVER** place carrier near edges of counter tops, tables, or other elevated surfaces. **NEVER** use this carrier as a means to transport an infant in a motor vehicle.

MAINTENANCE / WASHING INSTRUCTIONS

Clean the fabric with lukewarm water and soap. Rinse with fresh water and leave to dry. Never use bleach or other chemical detergents. Periodically (approximately once a month) treat the wheels and metal parts with Teflon or silicon spray to ensure the stroller continues to run smoothly.

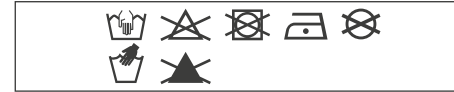

The aluminium parts of your Geo² stroller are anodized to protect it from external influences such as corrosion. Anodized aluminium parts are vulnerable to acidic cleaners or grease, which can cause stains and discoloration of the aluminium parts. We therefore advise you to clean the aluminium parts of your stroller with warm water and a soft cloth.

WARRANTY

Joolz offers lifetime warranty on the Joolz Geo². The warranty covers all material and manufacturing faults, but not the exchange or return of the product. To be eligible for the lifetime warranty, all you have to do is register your Joolz stroller on register.joolz.com within six months of purchase and keep your original proof of purchase including a purchase date. If you do not register your Joolz stroller within six months after purchase, you will receive a two-year warranty. The warranty is only valid if you supply the following items to your retailer along with the defective product:

- 1) Your warranty certificate,
- 2) Any form of personal identification,
- 3) A copy of the receipt of purchase (including a purchase date),
- 4) A detailed description of the defect.

You will receive the warranty certificate after you have registered your Joolz stroller on our website register.joolz.com.

If your retailer cannot assist you with your complaint, contact Joolz. Please note, any repairs do not extend the warranty period.

THE WARRANTY DOES NOT COVER:

- 1) Defects caused by ordinary wear and tear, such as worn wheels and fabrics by everyday use, scratches on the aluminium and/or metal and natural discoloration of materials over time or by not following the maintenance instructions.
- 2) Damage to wheels such as holes and tears.
- 3) Damage caused by accidents, improper use, negligence, fire, contact with liquids or another external cause.
- 4) Damage resulting from non-compliance with the instruction manual, instruction movies or other Joolz guidelines.
- 5) Damage caused by another product, including accessories.
- 6) Damage by service or repair by an unofficial representative of Joolz.
- 7) Theft.
- 8) Air transportation or freight damage.

Safety was an important consideration throughout the development of the Joolz Geo² stroller and cot. Our products therefore meet the following safety standards:

Europe: EN 1888:2012 / EN 1466:2014/AC: 2015
 United States: ASTM F833-15 / ASTM F2050-16
 Canada: SOR/2016-167
 Australia: AS/NZS 2088:2013

Please visit joolz.com, facebook.com/myjoolz or contact your retailer for any questions and/or comments.

IMPORTANT: PLEASE READ THESE INSTRUCTIONS CAREFULLY BEFORE USAGE AND KEEP THEM FOR FUTURE REFERENCE.

FOLLOW THE MANUFACTURER'S INSTRUCTION.

⚠️ WARNING

- + Seat usage is not recommended for a child under 6 months old.
- + Do not use this seat with any other models of pram/stroller.
- + Care should be taken if the pram/stroller is used on stairs or escalators.
- + The pram/stroller should not be used near an open fire or exposed flame.
- + The brakes must always be applied when the pram/stroller is not moving.
- + The vehicle is designed for use on flat or gently sloping surfaces and may be unstable on higher sloping and uneven surfaces. Other use may cause the vehicle to tip over.
- + Be aware of finger entrapment when folding or unfolding the pram/stroller. Due care should be exercised.
- + Always use the storage latch in engaged position.
- + To avoid injury or death:
 - Always apply the brakes whenever the pram/stroller is stationary.
 - Do not leave children unattended.
 - Secure the child in the harness at all times.
 - Do not carry extra children or bags on this pram/stroller.
 - Make sure children are clear of any moving parts if you adjust the pram/stroller.
- + Use the tether strap to stop the pram/stroller from rolling away.
- + Do not use this bassinet once the child can sit up unaided.

- + Never leave a harness buckled when not fitted to a child in the pram/stroller because the harness can form loops which may pose a strangulation hazard.
- + Take care if the pram/stroller is used on stairs or escalators.
- + The maximum weight of the shopping basket is 10 kg.
- + Use the harness at all times.
- + Ensure that the storage latch is engaging when lifting or carrying the vehicle.
- + Adding parcels, accessory items and/or excessive weight may cause hazardous unstable conditions.

Suffocation Hazard: Infant carrier can roll over on soft surfaces and suffocate child. **NEVER** place carrier on beds, sofas, or other soft surfaces.

Fall Hazard: Child's movement can slide carrier. **NEVER** place carrier near edges of counter tops, tables, or other elevated surfaces. **NEVER** use this carrier as a means to transport an infant in a motor vehicle.

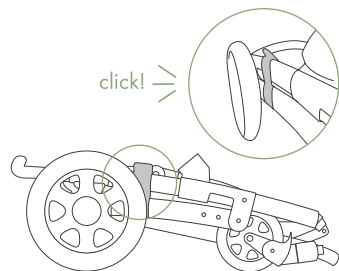

MAINTENANCE / WASHING INSTRUCTIONS

Clean the fabric with lukewarm water and soap. Rinse with fresh water and leave to dry. Never use bleach or other chemical detergents. Periodically (approximately once a month) treat the wheels and metal parts with Teflon or silicon spray to ensure the pushchair continues to run smoothly.

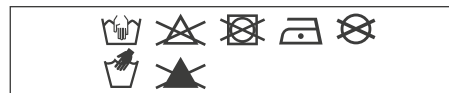

The aluminium parts of your Geo² pushchair are anodized to protect it from external influences such as corrosion. Anodized aluminium parts are vulnerable to acidic cleaners or grease, which can cause stains and discoloration of the aluminium parts. We therefore advise you to clean the aluminium parts of your pushchair with warm water and a soft cloth.

WARRANTY

Our goods come with guarantees that cannot be excluded under the Australian Consumer Law. You are entitled to a replacement or refund for a major failure and for compensation for any other reasonably foreseeable loss or damage. You are also entitled to have the goods repaired or replaced if the goods fail to be of acceptable quality and the failure does not amount to a major failure.

Joolz offers lifetime warranty on the Joolz Geo². The warranty covers all material and manufacturing faults, but not the exchange or return of the product. To be eligible for the lifetime warranty, all you have to do is register your Joolz pushchair on register.joolz.com within six months of purchase and keep your original proof of purchase including a purchase date. If you do not register your Joolz pushchair within six months after purchase, you will receive a two-year warranty.

The warranty is only valid if you supply the following items to Anstel Brands along with the defective product:

- 1) Your warranty certificate,
- 2) Any form of personal identification,
- 3) A copy of the receipt of purchase (including a purchase date),
- 4) A detailed description of the defect.

You will receive the warranty certificate after you have registered your Joolz pushchair on our website register.joolz.com.

Please contact Anstel Brands for any warranty claims. Please note, any repairs do not extend the warranty period.

THE WARRANTY DOES NOT COVER:

- 1) Defects caused by ordinary wear and tear, such as worn wheels and fabrics by everyday use, scratches on the aluminium and/or metal and natural discoloration of materials over time or by not following the maintenance instructions.
- 2) Damage to wheels such as holes and tears.
- 3) Damage caused by accidents, improper use, negligence, fire, contact with liquids or another external cause.
- 4) Damage resulting from non-compliance with the instruction manual, instruction movies or other Joolz guidelines.
- 5) Damage caused by another product, including accessories.
- 6) Damage by service or repair by an unofficial representative of Joolz.
- 7) Theft.
- 8) Air transportation or freight damage.

SAFETY

Safety was an important consideration throughout the development of the Joolz Geo² pushchair and cot. Our products therefore meet the following safety standards:

Europe: EN 1888:2012 / EN 1466:2014/AC: 2015
 United States: ASTM F833-15 / ASTM F2050-16
 Canada: SOR/2016-167
 Australia: AS/NZS 2088:2013

WICHTIG: BITTE LESEN SIE SICH DIESE ANWEISUNGEN VOR DER VERWENDUNG SORGFÄLTIG DURCH UND BEWAHREN SIE SIE FÜR REFERENZZWECKE AUF.

⚠️ WARNUNG

- + Lassen Sie Ihr Kind nie unbeaufsichtigt.
- + Vergewissern Sie sich vor Gebrauch, dass alle Verriegelungen geschlossen sind.
- + Vergewissern Sie sich, dass Ihr Kind beim Aufklappen und Zusammenklappen des Wagens außer Reichweite ist, um Verletzungen zu vermeiden.
- + Lassen Sie Ihr Kind nicht mit dem Wagen spielen.
- + Die Joolz Geo² Sitzeinheiten sind nicht für Kinder unter 6 Monaten geeignet.
- + Verwenden Sie immer das Rückhaltesystem.
- + Es ist zu überprüfen, dass die Babywanne-, Sitzeinheit, oder der Autokindersitz ordnungsgemäß eingerastet ist, bevor ein Kind hineingesetzt wird.
- + Dieses Produkt ist nicht zum Joggen oder Skaten geeignet.
- + Die Joolz Geo² Wannens- und Sitzeinheiten sind nur mit dem Joolz Geo² Gestell kompatibel und umgekehrt.
- + Keine zusätzliche Matratze verwenden.
- + Jegliche Last an den Seiten und/oder dem Schiebebügel des Joolz Geo² Kinderwagens kann die Stabilität beeinträchtigen.
- + In den Joolz Geo² Wannens oder Sitzeinheiten dürfen Sie nur ein (1) Kind gleichzeitig transportieren.
- + Nur Sitze, Autositze, Ersatzteile und Zubehör verwenden, die von Joolz bereitgestellt werden.
- + Für Autositze in Verbindung mit dem Joolz Geo² Gestell: Dieses Gefährt kann eine Wiege oder ein Bett nicht ersetzen. Wenn Dein Kind schlafen muss, solltest Du es in den einen dafür geeigneten Joolz Geo² Kinderwagenaufsatz, eine Wanne oder ein geeignetes Bett legen gelegt werden.
- + Den Kinderwagen nicht verwenden, wenn irgendeines der Einzelteile beschädigt oder gerissen ist oder ganz fehlt.
- + Beim Zusammenklappen des Kinderwagens immer den Lenkstopp an den Vorderrädern aktivieren, andernfalls können die Reifen blockieren, was - insbesondere in warmen Umgebungen - zu Verformungen führen kann.
- + WARNUNG: Wenn ein Kind hineingesetzt oder herausgenommen wird, muss die Feststellbremse immer betätigt sein.
- + Es darf kein nicht von Joolz bereitgestelltes Zubehör verwendet werden.
- + Ausschließlich von Joolz bereitgestellte oder empfohlene Ersatzteile verwenden.
- + Dieser Sitz ist für Kinder ab 6 Monaten gedacht, mit einem Höchstgewicht von 22 kg/48.5 lbs.
- + Der Einkaufskorb hat eine maximale Tragkraft von 10 kg.
- + Der Transport von Paketen, Accessoires und/oder anderen schweren Dingen kann zu gefährlicher Instabilität führen.

⚠️ WARNUNGEN FÜR DIE WANNE

- + Dieses Produkt ist für ein Kind geeignet, das nicht selbständig sitzen, sich herumdrehen und sich nicht auf seine Hände und Knie hochstemmen kann. Maximales Gewicht des Kindes: 9 kg.
- + Dieses Produkt ist nur für Kinder geeignet, die nicht ohne Hilfe aufrecht sitzen können.
- + Nur auf einer festen, waagerechten und trockenen Oberfläche verwenden.
- + Keine anderen Kinder unbeaufsichtigt in der Nähe der Wanne spielen lassen.
- + Nicht verwenden, wenn irgendein Teil der Wanne kaputt oder gerissen ist oder ganz fehlt.
- + Den Joolz Geo² von offenem Feuer und anderen Hitzequellen, wie Radiatoren, Gasöfen, etc. fernhalten.
- + Die Griffe und die Liegefläche der Wanne sollten regelmäßig auf Anzeichen von Beschädigung und Abnutzung hin untersucht werden.
- + Vor der Verwendung immer sicherstellen, dass der Sicherheitsbügel korrekt an der Wanne/Sitzeinheit eingerastet ist.
- + Der Kopf des Kindes in der Wanne darf niemals niedriger liegen als sein Körper.
- + Keine zusätzlichen Matratzen auf die von Joolz mitgelieferte Matratze legen.

WARTUNG/WASCHANLEITUNG

Reinigen Sie den Stoff mit lauwarmem Wasser und Seife. Spülen Sie ihn mit frischem Wasser und lassen Sie ihn trocknen. Verwenden Sie keine Bleichmittel oder chemischen Reinigungsmittel. Behandeln Sie die Räder und Metallteile in regelmäßigen Abständen (etwa einmal pro Monat) mit Teflon- oder Silikonspray um sicherzustellen, dass der Kinderwagen weiter reibungslos fährt.

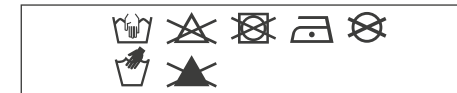

Die Aluminiumteile Ihres Geo²-Kinderwagens sind eloxiert, um sie vor externen Einflüssen wie Rost zu schützen. Eloxierete Aluminiumteile reagieren empfindlich auf säurehaltige Reinigungsmittel oder Fett, was zu Flecken oder Verfärbungen der Aluminiumteile führen kann. Wir raten Ihnen aus diesem Grund, die Aluminiumteile Ihres Kinderwagens mit warmem Wasser und einem weichen Tuch zu reinigen.

GARANTIE

Joolz bietet eine lebenslange Garantie auf den Joolz Geo². Die Garantie umfasst alle Material- und Herstellungsfehler, nicht aber den Umtausch und die Rückgabe des Produktes. Für den Anspruch auf die lebenslange Garantie musst Du Deinen Joolz-Kinderwagen einfach innerhalb von sechs Monaten nach dem Kauf auf register.joolz.com registrieren und Deinen Originalkaufbeleg mit Kaufdatum aufbewahren. Wenn Du Deinen Joolz-Kinderwagen nicht innerhalb von sechs Monaten nach dem Kauf registrierst, erhältst Du eine zweijährige Garantie.

Die Garantie kann nur gewährleistet werden, wenn Folgendes zusammen mit dem defekten Produkt beim Händler vorgelegt wird:

- 1) Dein garantiezerifikat,
- 2) Jede form einer persönlichen identifikation,
- 3) Eine kopie des kaufbelegs (einschließlich kaufdatum),
- 4) Eine detaillierte beschreibung des mangels.

Du erhältst das Garantiezerifikat, nachdem Du Deinen Joolz-Kinderwagen auf unserer Website register.joolz.com registriert hast.

Wenn Dein Händler bei der Reklamation nicht weiterhelfen kann, wende Dich bitte an Joolz. Bitte beachte, dass Reparaturen den Garantiezeitraum nicht verlängern.

DIE GARANTIE DECKT FOLGENDES NICHT AB:

- 1) Defekte, die durch gewöhnlichen Verschleiß verursacht werden, wie z. B. abgenutzte Räder und Stoffe bei alltäglichem Gebrauch, Kratzer auf dem Aluminium und/oder Metall und natürliche Verfärbung von Materialien im Laufe der Zeit oder bei Nichtbeachtung der Wartungsanweisungen.
- 2) Schäden an den Rädern, wie Löcher oder Risse.
- 3) Schäden durch Unfälle, unsachgemäßen Gebrauch, Fahrlässigkeit, Feuer, Kontakt mit Flüssigkeiten oder anderen äußeren Ursachen.
- 4) Schäden, die sich aus der Nichtbeachtung der Bedienungsanleitung, Anleitungsvideos oder anderer Joolz-Richtlinien ergeben.
- 5) Schäden, die durch ein anderes Produkt, einschließlich Accessoires, verursacht werden.
- 6) Schäden durch eine Wartung oder Reparatur durch einen inoffiziellen Vertreter von Joolz.
- 7) Diebstahl.
- 8) Lufttransport- oder Frachtschäden.

Die Sicherheit war bei der gesamten Entwicklung des Joolz Geo²-Kinderwagens und der Wanne ein wichtiger Aspekt. Unsere Produkte erfüllen daher folgende Sicherheitsstandards:

Europa: EN 1888:2012 / EN 1466:2014/AC: 2015
 USA: ASTM F833-15 / ASTM F2050-16
 Kanada: SOR/2016-167
 Australien: AS/NZS 2088:2013

Bei Fragen und/oder Anmerkungen kannst Du joolz.com, facebook.com/myjoolz besuchen, oder Dich an Deinen Händler wenden.

BELANGRIJK: NEM DEZE AANWIJZINGEN VOOR GEBRUIK ZORGVULDIG DOOR EN BEWAAR ZE VOOR TOEKOMSTIG GEBRUIK.

⚠ WAARSCHUWING

- + Laat uw kind(eren) nooit achter zonder toezicht.
- + Zorg dat alle sluitingen voor gebruik zijn vastgemaakt.
- + Voorkom letsel en houd uw kind(eren) uit de buurt tijdens het in- en uitklappen van dit product.
- + Laat uw kind(eren) niet met dit product spelen.
- + De stoeltjes van de Joolz Geo² zijn niet geschikt voor kinderen jonger dan 6 maanden.
- + Gebruik altijd de gordels.
- + Controleer voor gebruik of de wiegjes, stoeltjes of autostoeltjes op de juiste manier zijn bevestigd.
- + Dit product is niet geschikt om mee te joggen of te rolschaatsen.
- + De wiegjes en stoeltjes van de Joolz Geo² passen alleen op het onderstel van de Joolz Geo² en omgekeerd.
- + Gebruik geen extra matrassen.
- + Gewicht dat aan de zijkanten en/of de handgreep van de Joolz Geo² wordt gehangen kan de stabiliteit van de kinderwagen beïnvloeden.
- + De wiegjes of stoeltjes van de Joolz Geo² zijn beide geschikt voor één passagier.
- + Gebruik alleen stoeltjes, autostoeltjes, vervangende onderdelen en accessoires die door Joolz zijn goedgekeurd.
- + Een autostoeltje dat gebruikt wordt met het onderstel van de Joolz Geo² is geen vervanging voor een wieg of bed. Leg uw kind als het wil slapen in het wiegje of bedje van de Joolz Geo² kinderwagen.
- + Gebruik de kinderwagen niet als er onderdelen beschadigd, gescheurd of incompleet zijn.
- + Vergrendel altijd de voorste zwenkwielen als u de wandelwagen inklapt. Als deze aanwijzing niet wordt opgevolgd kunnen de banden geblokkeerd raken en vervormen, met name in een warme omgeving.
- + De vergrendeling moet altijd worden gebruikt bij het plaatsen en verwijderen van kinderen.
- + Gebruik geen accessoires die niet door Joolz zijn geleverd.
- + Gebruik alleen reserveonderdelen die door Joolz worden geleverd of aanbevolen.
- + Dit stoeltje is bedoeld voor kinderen vanaf 6 maanden met een maximaal gewicht van 22 kg/48.5 lbs.
- + Het maximale gewicht van de boodschappenmand is 10 kg.
- + Het toevoegen van pakketjes, accessoires en extra gewicht kan mogelijk leiden tot gevaarlijke onstabiele omstandigheden.

⚠ WAARSCHUWINGEN VOOR DE REISWIEG

- + De wiegjes van de Joolz Geo² zijn geschikt voor kinderen die niet zelfstandig kunnen zitten, die zich niet kunnen omdraaien en die niet op handen en knieën kunnen gaan zitten. Maximaal gewicht van het kind: 9 kg.
- + Dit product is alleen geschikt voor kinderen die niet zelfstandig kunnen blijven zitten.
- + Alleen gebruiken op een solide, egaal en droog oppervlak.
- + Laat andere kinderen niet zonder toezicht in de buurt van de reiswieg spelen.
- + Niet gebruiken als er onderdelen van de reiswieg beschadigd, gescheurd of incompleet zijn.
- + Houd de Joolz Geo² uit de buurt van open vuur en andere hittebronnen, zoals kookplaten, gashaarden etc.
- + Controleer de handgrepen en de onderkant van de reiswieg regelmatig op beschadigingen en slijtage.
- + Zorg dat de veiligheidsbeugel voor gebruik correct is bevestigd aan de wieg of het stoeltje.
- + Het hoofd van het kind mag in de reiswieg nooit lager liggen dan het lichaam van het kind.
- + Plaats geen extra matras op het matras van Joolz.

AANWIJZINGEN VOOR ONDERHOUD/REINIGING

Reinig de stof met lauw water en zeep. Spoel af met schoon water en laat drogen. Gebruik geen bleek of andere chemische reinigingsmiddelen. Behandel de wielen en de metalen onderdelen regelmatig (ongeveer een keer per maand) met Teflon of met siliconenspray, zodat de kinderwagen soepel blijft werken.



De aluminium onderdelen van de Geo² kinderwagen zijn geanodiseerd en daardoor beschermd tegen externe invloeden zoals corrosie. Geanodiseerde aluminium onderdelen zijn slecht bestand tegen zure schoonmaakmiddelen of vet, waardoor vlekken en verkleuringen kunnen ontstaan. Wij raden dan ook aan om de aluminium onderdelen van de kinderwagen te reinigen met warm water en een zachte doek.

GARANTIE

Joolz biedt levenslange garantie op de Joolz Geo². Alle materiaal- en fabricagefouten worden gedekt door de garantie, maar dit geldt niet voor het ruilen of terugbrengen van het product. In aanmerking komen voor de levenslange garantie? Registreer je kinderwagen binnen zes maanden op register.joolz.com en bewaar het originele aankoopbewijs met de aankoopdatum. Indien je jouw Joolz kinderwagen niet registreert binnen zes maanden na aankoop, dan krijg je standaard een garantie van twee jaar.

De garantie is alleen geldig als het defecte product bij de winkelier wordt afgeleverd samen met het volgende:

- 1) Je garantiecertificaat,
- 2) Een legitiimatiewijs,
- 3) Een kopie van het aankoopbewijs (met aankoopdatum),
- 4) Een uitgebreide beschrijving van het mankement.

Het garantiecertificaat krijg je nadat je jouw Joolz kinderwagen hebt geregistreerd op de website register.joolz.com.

Neem contact op met Joolz, als je winkelier je niet kan helpen met je klacht. Let op: de garantieperiode wordt niet verlengd als er reparaties moeten worden uitgevoerd.

HET VOLGENDE WORDT NIET GEDEKT DOOR DE GARANTIE:

- 1) Gebreken die worden veroorzaakt door gewone slijtage, zoals wielen en stoffen die versleten raken door alledaags gebruik, krassen op het aluminium en/of metaal en de natuurlijke verkleuring van materialen die na verloop van tijd ontstaat, of door het niet opvolgen van de onderhoudsvoorschriften.
- 2) Schade aan wielen, zoals gaten en scheuren.
- 3) Schade door ongelukken, oneigenlijk gebruik, nalatigheid, vuur, contact met vloeistoffen of een andere externe oorzaak.
- 4) Schade als gevolg van het niet opvolgen van de gebruiksaanwijzing, instructiefilms of andere richtlijnen van Joolz.
- 5) Schade door toedoen van een ander product, inclusief accessoires.
- 6) Schade door service of reparatie door iemand die geen officiële vertegenwoordiger is van Joolz.
- 7) Diefstal.
- 8) Luchttransport of vrachtschade.

Tijdens het ontwikkelen van de Joolz Geo² kinderwagen en wieg werd veel aandacht besteed aan veiligheid. Onze producten voldoen derhalve aan de volgende veiligheidsstandaarden:

Europa: EN 1888:2012 / EN 1466:2014/AC: 2015
Verenigde Staten: ASTM F833-15 / ASTM F2050-16
Canada: SOR/2016-167
Australië: AS/NZS 2088:2013

Vragen of opmerkingen? Ga naar my.joolz.com, facebook.com/myjoolz of neem contact op met je winkelier.

IMPORTANT: VEUILLEZ LIRE ATTENTIVEMENT CES INSTRUCTIONS AVANT D'UTILISER LA POUSSETTE ET CONSERVEZ-LES POUR FUTURE RÉFÉRENCE.

⚠️ AVERTISSEMENT

- + Ne laissez jamais votre enfant sans surveillance.
- + Vérifiez que tous les dispositifs de verrouillage sont correctement enclenchés avant toute utilisation.
- + Afin d'éviter toute blessure, assurez-vous de maintenir votre enfant à l'écart lorsque vous pliez et dépliez la poussette.
- + Ne laissez pas votre enfant jouer avec ce produit.
- + les sièges Joolz Geo² ne sont pas adaptés aux enfants de moins de 6 mois.
- + Utilisez toujours le système de retenue.
- + Vérifiez que les nacelles, sièges ou sièges auto sont bien fixés avant toute utilisation.
- + Ce produit ne convient pas pour faire du jogging ou des promenades en rollers.
- + Les nacelles et sièges Joolz Geo ne sont compatibles qu'avec le châssis Joolz Geo, et inversement.
- + N'utilisez pas de matelas supplémentaire.
- + Toute charge fixée sur les côtés et/ou sur le guidon de la poussette Joolz Geo² peut affecter sa stabilité.
- + Les nacelles ou sièges Joolz Geo² ne peuvent accueillir qu'un seul passager.
- + N'utilisez que les sièges, les sièges auto, les pièces de rechange et les accessoires approuvés par Joolz.
- + Pour les sièges-auto utilisés avec le châssis Joolz Geo², ce châssis ne remplace pas une nacelle ou un lit. Si votre enfant a besoin de dormir, il doit être placé dans la poussette Joolz Geo², une nacelle ou un lit.
- + N'utilisez pas la poussette si l'une des pièces est endommagée, usée ou manquante.
- + Verrouillez toujours les roues avant pivotantes lorsque vous pliez la poussette. Le non-respect de cette consigne peut causer l'obstruction des pneus et entraîner leur déformation, surtout dans un environnement chaud.
- + Les freins devraient toujours être engagés lorsque vous placez votre enfant dans la poussette ou l'en sortez.
- + N'utilisez pas d'accessoires non fournis par Joolz.
- + Seules les pièces de rechange fournies ou recommandées par Joolz devraient être utilisées.
- + Ce siège est destiné aux enfants d'au moins 6 mois, jusqu'à un poids maximum de 22 kg/48.5 lbs.
- + Le poids maximum du sac à langer est de 10 kg.
- + L'ajout de paquets, d'accessoires et/ou de poids excessif peut entraîner des conditions instables et dangereuses.

⚠️ AVERTISSEMENTS RELATIFS À LA NACELLE

- + La nacelle Joolz Geo² ne convient qu'aux enfants qui ne peuvent pas encore s'asseoir seuls, se tourner, ou se lever sur les mains et les genoux. Poids maximum de l'enfant: 9 kg.
- + Ce produit ne convient qu'aux enfants qui ne peuvent pas encore s'asseoir seuls.
- + N'utilisez que sur une surface horizontale ferme, plane et sèche.
- + Ne laissez pas d'autres enfants jouer à proximité de la nacelle sans surveillance.
- + N'utilisez pas la nacelle si une pièce est cassée, usée ou manquante.
- + Laissez la Joolz Geo² à l'écart des foyers ouverts et autres sources de chaleur, tels que les chauffages électriques, au gaz, etc.
- + Les poignées et le fond de la nacelle devraient être régulièrement examinés pour détecter tout dommage ou signe d'usure.
- + Vérifiez toujours que l'arceau de sécurité est correctement fixé à la nacelle/au siège avant toute utilisation.
- + Lorsque vous placez votre enfant dans la nacelle, veillez toujours à ce que sa tête soit positionnée plus haut que son corps.
- + Ne placez pas de matelas supplémentaire sur le matelas fourni par Joolz.

CONSIGNES D'ENTRETIEN/DE NETTOYAGE

Nettoyez la housse à l'eau tiède et au savon. Rincez à l'eau froide et laissez sécher. N'utilisez jamais d'eau de javel ni d'autres détergents chimiques. Traitez régulièrement (environ une fois par mois) les roues et pièces métalliques avec un spray de Téflon ou de silicone, pour que la poussette continue de rouler correctement.

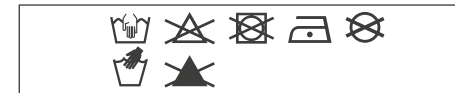

Les pièces en aluminium de votre poussette Geo² sont anodisées pour les protéger des éléments externes, tels que la corrosion. Les pièces en aluminium anodisé sont vulnérables aux nettoyants acides ou aux graisses, qui peuvent provoquer des taches et une décoloration des pièces en aluminium. Nous vous conseillons de nettoyer les pièces en aluminium de votre poussette à l'eau chaude et avec un chiffon doux.

GARANTIE

Joolz offre une garantie à vie sur la Joolz Geo². Cette garantie couvre tous les défauts de matériel et de fabrication, mais pas l'échange ou le retour du produit. Pour bénéficier de la garantie à vie, il vous suffit d'enregistrer votre poussette Joolz sur register.joolz.com au cours des six mois suivant son achat et de conserver votre reçu d'origine où figure la date d'achat. Si vous n'enregistrez pas votre poussette Joolz dans les six mois suivant son achat, vous bénéficierez d'une garantie de deux ans.

La garantie n'est valable que si vous présentez les éléments suivants à votre revendeur en même temps que le produit défectueux:

- 1) Votre certificat de garantie,
- 2) Une pièce d'identité,
- 3) Une copie de la preuve d'achat (précisant la date d'achat),
- 4) Une description détaillée du défaut.

Vous recevrez le certificat après avoir enregistré votre poussette Joolz sur notre site Internet register.joolz.com.

Si votre revendeur ne peut répondre à votre demande, contactez Joolz. Veuillez noter que les réparations ne prolongent pas la période de garantie.

LA GARANTIE NE COUVRE PAS:

- 1) Les défauts causés par l'usure normale, comme l'usure des roues et des tissus liée à l'usage quotidien, les rayures sur l'aluminium et/ou le métal et la décoloration naturelle des matériaux dans le temps, ni les dégâts dus au non-respect des instructions d'entretien.
- 2) Les dégâts subis par les roues, tels que trous et déchirures.
- 3) Les dégâts causés par des accidents, une mauvaise utilisation, la négligence, le feu, le contact avec des liquides ou toute autre cause externe.
- 4) Les dégâts résultant du non-respect des consignes du mode d'emploi, des vidéos explicatives ou d'autres directives de Joolz.
- 5) Les dégâts causés par un autre produit, y compris les accessoires.
- 6) Les dégâts consécutifs à un entretien ou une réparation effectués par un représentant non officiel de Joolz.
- 7) Le vol.
- 8) Les dégâts subis pendant le transport aérien ou ordinaire.

La sécurité est au cœur du développement de la poussette et de la nacelle Joolz Geo². Nos produits respectent donc les normes de sécurité les plus strictes :

Europe: EN 1888:2012 / EN 1466:2014/AC: 2015
 États-Unis: ASTM F833-15 / ASTM F2050-16
 Canada: SOR/2016-167
 Australie: AS/NZS 2088:2013

Veillez consulter my-joolz.fr, [facebook.com/myjoolz](https://www.facebook.com/myjoolz) ou contacter votre revendeur pour toute question et/ou commentaire.

IMPORTANTE: LEE ESTAS INSTRUCCIONES CUIDADOSAMENTE ANTES DE USAR Y GUÁRDALAS PARA CONSULTAS FUTURAS.

⚠️ ADVERTENCIA

- + Nunca dejes al niño solo sin supervisión.
- + Comprueba que todos los dispositivos de bloqueo están activados antes del uso.
- + Para evitar que se produzcan lesiones, asegúrate de que los niños están alejados al desplegar y plegar este producto.
- + No permitas que los niños jueguen con este producto.
- + Las sillas Joolz Geo² no son adecuadas para niños menores de 6 meses.
- + Utiliza siempre el sistema de retención.
- + Comprueba que los dispositivos de conexión de los capazos, las sillitas o los portabebés están bien colocados antes de usarlos.
- + Este producto no es adecuado para correr o patinar.
- + Los capazos y las sillitas del Joolz Geo² solo son compatibles con el chasis Joolz Geo² y viceversa.
- + No utilizar colchones adicionales.
- + Las cargas colocadas en los laterales y/o el manillar del carrito Joolz Geo² pueden afectar a su estabilidad.
- + El capazo o la sillita del Joolz Geo² puede transportar solo a un pasajero.
- + Utilizar solo sillitas, portabebés, piezas de repuesto y

- accesorios aprobados por Joolz.
- + Para portabebés conectados al chasis del Joolz Geo², este vehículo no sustituye a un capazo o a una cama. Si el niño necesita dormir, debe colocarse en el capazo del Joolz Geo² o en una cama.
- + No utilizar el carrito si una de las piezas está dañada, rota o faltante.
- + Acciona siempre el bloqueo de las ruedas giratorias delanteras al plegar la silla. De no hacerlo, esto podría obstruir los neumáticos y deformarlos, especialmente cuando hace un tiempo caluroso.
- + Pisa siempre el freno al meter o sacar el niño del carrito.
- + No deben usarse otros accesorios no proporcionados por Joolz.
- + Solo deben usarse piezas de repuesto suministradas o recomendadas por Joolz.
- + Esta sillita está indicada para niños mayores de seis meses y hasta un peso máximo de 22 kg/48.5 lbs.
- + El peso máximo para la bolsa de paseo es de 10 kg.
- + Añadir paquetes, accesorios y/o una carga excesiva puede provocar condiciones inestables peligrosas.

⚠️ ADVERTENCIA PARA EL CAPAZO

- + El capazo del Joolz Geo² es adecuado para niños que no pueden sentarse sin ayuda, girar ni levantarse con la ayuda de las manos y las rodillas. Peso máximo del niño: 9 kg
- + Este producto solo es adecuado para niños que no pueden sentarse sin ayuda.
- + Usar solo sobre una superficie firme, horizontal y seca.
- + No deje que otros niños jueguen sin supervisión cerca del capazo.
- + No utilizar si una pieza del capazo está rota, desgastada o faltante.

- + Mantén el Joolz Geo² lejos de llamas abiertas y otras fuentes de calor, tales como estufas eléctricas, quemadores de gas, etc.
- + Las asas y la parte inferior del capazo deben inspeccionarse periódicamente para detectar signos de daños y desgaste.
- + Comprobar que la barra de seguridad está colocada correctamente al capazo o la sillita antes de usarla..
- + La cabeza del niño colocado en el capazo no debe ir en una posición más baja que el resto del cuerpo.
- + No colocar un colchón adicional sobre el colchón proporcionado por Joolz.

INSTRUCCIONES DE LAVADO/ MANTENIMIENTO

Limpia el tejido con agua templada y jabón. Aclara el tejido con agua limpia y deja secar al aire. No utilices lejías ni otros detergentes abrasivos. Trata las ruedas y las otras piezas metálicas periódicamente (una vez al mes aprox.) con spray de silicona o teflón para garantizar un funcionamiento correcto del carrito.

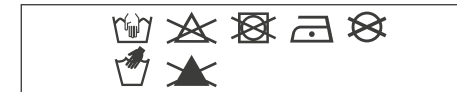

Las piezas de aluminio del carrito Geo² están anodizadas para protegerlo de las influencias externas tales como la corrosión. Las piezas de aluminio anodizado son vulnerables a la grasa y los detergentes ácidos, lo que puede provocar manchas y decoloración de las piezas de aluminio. Por lo tanto, recomendamos limpiar las piezas de aluminio de su carrito con agua templada y un paño suave.

GARANTÍA

Joolz ofrece garantía de por vida en el Joolz Geo². La garantía cubre todos los defectos de materiales y fabricación, pero no el cambio o la devolución del producto. Para ser elegible para la garantía de por vida, todo lo que tienes que hacer es registrar tu carrito de Joolz en register.joolz.com dentro de los seis meses posteriores a la compra y conservar tu comprobante de compra original, incluida la fecha de compra. Si no registras tu carrito Joolz en los seis meses posteriores a la compra, recibirás una garantía de dos años.

La garantía solo es válida si entrega los artículos siguientes a su distribuidor junto con el producto defectuoso:

- 1) Tu certificado de garantía,
- 2) Cualquier forma de identificación personal,
- 2) Una copia del recibo de la compra (incluida una fecha de compra),
- 3) Una descripción detallada del defecto.

Recibirás el certificado de garantía después de que hayas registrado tu silla de paseo Joolz en nuestro sitio web register.joolz.com.

Si tu vendedor no puede ayudarte con tu queja, comunícate con Joolz. Ten en cuenta que las reparaciones no extienden el período de garantía.

LA GARANTÍA NO CUBRE:

- 1) Defectos causados por el uso y desgaste normal, tales como llantas y tejidos desgastados por el uso diario, arañazos en el aluminio y/ o metal y decoloración natural de los materiales con el tiempo o al no seguir las instrucciones de mantenimiento.
- 2) Daño a las ruedas, como agujeros y desgarros.
- 3) Daño causado por accidentes, uso indebido, negligencia, incendio, contacto con líquidos u otra causa externa.
- 4) Daños resultantes del incumplimiento del manual de instrucciones, videos de instrucciones u otras pautas de Joolz.
- 5) Daño causado por otro producto, incluidos los accesorios.
- 6) Daño por servicio o reparación por un representante no oficial de Joolz.
- 7) Robo.
- 8) Transporte aéreo o daños de transporte.

La seguridad fue una consideración importante durante el desarrollo del la silla de paseo y la cuna Joolz Geo². Por lo tanto, nuestros productos cumplen con los siguientes estándares de seguridad:

Europa: EN 1888:2012 / EN 1466:2014/AC: 2015
 Estados Unidos: ASTM F833-15 / ASTM F2050-16
 Canadá: SOR/2016-167
 Australia: AS/NZS 2088:2013

Visita joolz.com, facebook.com/myjoolz o ponte en contacto con tu distribuidor si tienes cualquier pregunta y/ o comentario.

IMPORTANTE: LEIA ATENTAMENTE ESTAS INSTRUÇÕES ANTES DA UTILIZAÇÃO E GUARDE-AS PARA CONSULTA FUTURA.

⚠ AVISO

- + Nunca deixe o(s) bebé(s) sem supervisão.
 - + Certifique-se de que todos os dispositivos de bloqueio estão engatados antes da utilização.
 - + Para evitar ferimentos, certifique-se de que o(s) bebé(s) se mantém(êm) afastado(s) quando desdobrar e dobrar este produto.
 - + Não deixe o bebé brincar com este produto.
 - + A cadeira Joolz Geo² não é adequada a bebés com menos de 6 meses.
 - + Utilize sempre o sistema de imobilização.
 - + Verifique se os dispositivos de fixação das alcofas, cadeiras ou cadeiras auto estão corretamente engatados antes da utilização.
 - + Este produto não é adequado para ser utilizado enquanto corre ou anda de patins.
 - + As alcofas e as cadeiras Joolz Geo² são compatíveis apenas com o chassis Joolz Geo² e vice-versa.
 - + Não utilize colchões adicionais.
 - + Qualquer peso colocado nas partes laterais e/ou no punho do carrinho Joolz Geo² poderá afetar a respetiva estabilidade.
 - + A alcofa ou a cadeira Joolz Geo² pode transportar apenas um bebé.
- + Utilize apenas cadeiras, cadeiras auto, peças de substituição e acessórios aprovados pela Joolz.
 - + Em cadeiras auto combinadas com o chassis Joolz Geo², este veículo não substitui uma alcofa ou cama. Se o(s) seu(s) bebé(s) precisar(em) de dormir, deve colocá-lo(s) no carrinho, alcofa ou cama Geo².
 - + Não utilize o carrinho se alguma das peças estiver danificada, rota ou em falta.
 - + Aplique sempre o bloqueio basculante nas rodas dianteiras quando dobrar o carrinho. Caso contrário, os pneus podem ficar obstruídos e isso pode causar deformações, especialmente em ambientes quentes.
 - + Os travões devem estar sempre engatados quando colocar e retirar o bebé.
 - + Não devem ser utilizados acessórios não fornecidos pela Joolz.
 - + Apenas devem ser utilizadas peças suplentes fornecidas ou recomendadas pela Joolz.
 - + Esta cadeira destina-se a bebés a partir dos 6 meses até ao peso máximo de 22 kg/48.5 lbs.
 - + O peso máximo do cesto de compras é de 10 kg.
 - + A adição de partes, acessórios e/ou peso excessivo pode causar condições instáveis perigosas.

⚠ AVISOS PARA A ALCOFA DE TRANSPORTE

- + As alcofas Joolz Geo² são adequadas para um bebé que não consiga sentar-se sozinho, rodar sobre si próprio ou colocar-se de gatas. Peso máximo do bebé: 9 kg.
 - + Este produto é adequado apenas para um bebé que não consiga sentar-se sem ajuda.
 - + Utilize apenas numa superfície horizontal firme, nivelada e seca.
 - + Não deixe que outras crianças brinquem sem supervisão perto da alcofa de transporte.
 - + Não utilize se alguma peça da alcofa de transporte estiver partida, rota ou em falta.
- + Mantenha o Joolz Geo² afastado de chamas abertas e outras fontes de calor, como aquecedores elétricos, lareiras a gás, etc.
 - + As pegas e a parte inferior da alcofa de transporte devem ser inspeccionadas regularmente quanto a sinais de danos e desgaste.
 - + Certifique-se sempre de que a barra antichoque está corretamente engatada na alcofa/cadeira antes da utilização.
 - + Na alcofa de transporte, a cabeça do bebé nunca deverá estar abaixo do nível do corpo.
 - + Não coloque colchões adicionais no colchão fornecido pela Joolz.

MANUTENÇÃO/INSTRUÇÕES DE LAVAGEM

Limpe o tecido com água morna e sabão. Passe por água limpa e deixe secar. Nunca utilize lixívia ou outros detergentes químicos. Periodicamente (aproximadamente uma vez por mês), aplique um spray de Teflon ou silicone nas rodas e peças de metal para garantir que o carrinho continua a mover-se com facilidade.

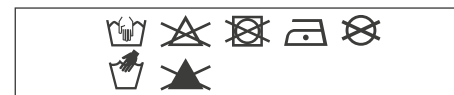

As peças de alumínio do carrinho Geo² são anodizadas para o proteger de influências externas como a corrosão. As peças de alumínio anodizado são vulneráveis a produtos de limpeza ácidos ou lubrificantes, que podem causar manchas e descoloração nas peças de alumínio. Recomendamos que limpe as peças de alumínio do carrinho com água morna e um pano macio.

GARANTIA

A Joolz oferece garantia vitalícia para o Joolz Geo². A garantia cobre todos os defeitos de material e de fabrico, mas não a troca ou a devolução do produto. Para ser elegível para a garantia vitalícia, basta registar o seu carrinho Joolz em register.joolz.com, no prazo de seis meses após a compra, e guardar a prova de compra original com indicação da data da compra. Se não registar o seu carrinho Joolz no prazo de seis meses após a compra, receberá uma garantia de dois anos.

A garantia é válida apenas se fornecer os seguintes itens ao seu revendedor juntamente com o produto defeituoso:

- 1) O certificado de garantia,
- 2) Qualquer forma de identificação pessoal,
- 3) Uma cópia do talão de compra (incluindo a data da compra),
- 4) Uma descrição detalhada do defeito.

Receberá o certificado de garantia depois de registar o seu carrinho Joolz no nosso website register.joolz.com.

Se o seu revendedor não conseguir ajudar com a sua reclamação, contacte a Joolz. Tenha em atenção que quaisquer reparações efetuadas não prolongam o período de garantia.

A GARANTIA NÃO COBRE:

- 1) Defeitos causados por desgaste normal como, por exemplo, rodas e tecidos gastos pelo uso diário, riscos no alumínio e/ou metal, descoloração natural dos materiais ao longo do tempo ou não cumprimento das instruções de manutenção.
- 2) Danos nas rodas como, por exemplo, furos e rasgos.
- 3) Danos causados por acidentes, utilização inadequada, negligência, incêndio, contacto com líquidos ou outra causa externa.
- 4) Danos resultantes do não cumprimento do manual de instruções, filmes de instruções ou outras linhas de orientação da Joolz.
- 5) Danos causados por outro produto, incluindo acessórios.
- 6) Danos decorrentes de uma assistência ou reparação realizada por um representante não oficial da Joolz.
- 7) Roubo.
- 8) Danos decorrentes de transporte aéreo ou frete.

A segurança foi uma consideração importante ao longo do desenvolvimento do carrinho e da alcofa Joolz Geo². Como tal, os nossos produtos cumprem as seguintes normas de segurança:

Europa: EN 1888:2012 / EN 1466:2014/AC: 2015
Estados Unidos: ASTM F833-15 / ASTM F2050-16
Canadá: SOR/2016-167
Austrália: AS/NZS 2088:2013

Visite my-joolz.com, facebook.com/myjoolz ou contacte o seu revendedor se tiver dúvidas e/ou comentários.

IMPORTANTE: SI PREGA DI LEGGERE QUESTE ISTRUZIONI ATTENTAMENTE PRIMA DELL'USO E DI CUSTODIRLE PER OGNI EVENIENZA.

⚠ AVVERTENZA

- + Non lasciare mai i bambini incustoditi.
- + Assicurarsi che tutti i dispositivi di bloccaggio siano innestati prima dell'uso.
- + Per evitare lesioni, assicurarsi di tenere lontano i bambini mentre si apre e chiude questo prodotto.
- + Non permettere ai bambini di giocare con questo prodotto.
- + Le unità sedute di Joolz Geo² non sono adatte per i bambini al di sotto dei 6 mesi.
- + Usare sempre il sistema di ritenuta.
- + Verificare che i dispositivi di fissaggio per culle, sedute o seggiolini per auto siano correttamente agganciati prima dell'uso.
- + Questo prodotto non è idoneo per correre o pattinare.
- + Le unità sedute e le culle Joolz Geo² sono compatibili solo con il telaio di Joolz Geo² e viceversa.
- + Non utilizzare materassi supplementari.
- + Eventuali carichi fissati ai lati e/o il maniglione del passeggino Joolz Geo² potrebbero influenzarne la stabilità.
- + Le unità sedute o la culla Joolz Geo² possono trasportare solo un passeggero.
- + Utilizzare sedute, seggiolini per auto, parti di

- ricambio e accessori approvati da Joolz.
- + Per l'uso di seggiolini per auto in combinazione con il telaio Joolz Geo², questo veicolo non sostituisce una culla o un letto. Qualora il bambino abbia bisogno di dormire, è necessario utilizzare una culla, un lettino o il corpo passeggino Joolz Geo².
- + Non usare il passeggino se le parti sono danneggiate, strappate o mancanti.
- + Applicare sempre il blocco di rotazione sulle ruote anteriori quando si chiude il passeggino, per evitare di comprimere gli pneumatici e rischiare che si deformino, soprattutto in ambienti caldi.
- + I freni dovrebbero sempre essere ingaggiati quando si posiziona e rimuove il bambino nel/dal prodotto.
- + Non devono essere usati accessori non forniti da Joolz.
- + Dovrebbero essere utilizzati solo ricambi forniti o raccomandati da Joolz.
- + Questo seggiolino è destinato a bambini da 6 mesi in su, e fino ad un peso massimo di 22 kg/48.5 lbs.
- + Il peso massimo del cestello della spesa è di 10 kg.
- + Aggiungere pacchi, elementi accessori e/o pesi eccessivi può rendere pericolosamente instabile il prodotto.

⚠ AVVERTENZE PER LA NAVICELLA

- + La culla Joolz Geo² è adatta solo a bimbi che non sono in grado di sedersi, girarsi o sollevarsi da soli su mani e ginocchia. Peso massimo del bambino: 9 kg.
- + Questo prodotto è adatto solo per bambini che non sono in grado di stare seduti da soli.
- + Utilizzare solo su una superficie piana, solida e asciutta.
- + Non lasciare che altri bambini giochino incustoditi vicino alla culla.
- + Non utilizzare se qualsiasi parte della culla è rotta, strappata o mancante.
- + Mantenere Joolz Geo² lontano da fiamme libere e altre fonti di calore come stufe elettriche, camini a gas, ecc.

- + I maniglioni e la parte inferiore della culla dovrebbero essere controllati regolarmente per verificare la presenza di danni e usura.
- + Assicurarsi sempre che la barra di sicurezza sia correttamente fissata alle unità culla/seduta prima dell'uso.
- + La testa del bambino nella culla non dovrebbe mai essere più bassa del corpo.
- + Non aggiungere un materasso supplementare su quello fornito da Joolz.

MANUTENZIONE / ISTRUZIONI PER IL LAVAGGIO

Pulite il tessuto con acqua tiepida e sapone. Sciacquate con acqua pulita e lasciate asciugare. Non usate mai candeggina o altri detergenti chimici. Trattate periodicamente (circa una volta al mese) le ruote e le parti metalliche con uno spray al Teflon o al silicone affinché il passeggino possa continuare a funzionare correttamente.

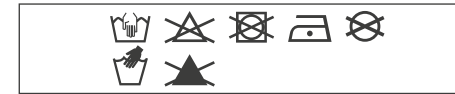

Le parti in alluminio del passeggino Geo² sono anodizzate per proteggerlo da fattori esterni, quali la corrosione. Le parti in alluminio anodizzato non sono resistenti ai detergenti acidi o grassi, che possono causare macchie e scolorimento. Vi consigliamo pertanto di pulire le parti in alluminio del passeggino con acqua calda e un panno morbido.

GARANZIA

Joolz offre una garanzia a vita sul Joolz Geo². La garanzia copre difetti di materiale e di fabbricazione, ma non la sostituzione o la restituzione del prodotto. Per poter usufruire della garanzia a vita non dovrai fare altro che registrare il tuo passeggino Joolz su register.joolz.com entro sei mesi dalla data di acquisto e conservare la prova di acquisto originale, completa di data di acquisto. Se non registri il tuo passeggino Joolz entro sei mesi dall'acquisto, riceverai una garanzia di due anni.

La garanzia vale solo se si forniscono i seguenti elementi al rivenditore, unitamente al prodotto difettoso:

- 1) Il certificato di garanzia;
- 2) Un qualsiasi documento di identità;
- 3) Una copia della ricevuta di acquisto (compresa la data di acquisto);
- 4) Una descrizione dettagliata del difetto.

Riceverai il certificato di garanzia a fronte della registrazione del tuo passeggino Joolz sul nostro sito web register.joolz.com.

Se il rivenditore non ti può aiutare con il reclamo, contatta Joolz. Ti preghiamo di tenere presente che eventuali riparazioni non estendono il periodo di garanzia.

LA GARANZIA NON COPRE:

- 1) Difetti causati dalla normale usura, come l'usura su ruote e tessuti causata dall'utilizzo quotidiano, graffi sull'alluminio e/o metallo e la decolorazione naturale dei materiali nel tempo o dovuta al mancato rispetto delle istruzioni per la manutenzione.
- 2) Danni a ruote, come forature o lacerazioni.
- 3) Danni causati da incidenti, uso improprio, negligenza, fuoco, contatto con liquidi o altre cause esterne.
- 4) Danni derivanti dal mancato rispetto delle istruzioni del manuale di istruzioni, dei filmati esplicativi o di altre linee guida Joolz.
- 5) Danni causati da un altro prodotto, compresi gli accessori.
- 6) Danni causati da interventi di manutenzione o riparazione eseguiti da un fornitore non ufficiale Joolz.
- 7) Furto.
- 8) Danni di trasporto, incluso il trasporto aereo..

La sicurezza è stata tenuta in grande considerazione durante lo sviluppo del passeggino e della culla Joolz Geo², pertanto i nostri prodotti soddisfano i seguenti standard di sicurezza:

Europa: EN 1888:2012 / EN 1466:2014/AC: 2015
 Stati Uniti: ASTM F833-15 / ASTM F2050-16
 Canada: SOR/2016-167
 Australia: AS/NZS 2088:2013

Visita joolz.com, facebook.com/myjoolz o contatta il tuo rivenditore per eventuali domande e/o commenti.

VIKTIGT: LÄS DENNA BRUKSANVISNING NOGA FÖRE ANVÄNDNING OCH SPARA DEN FÖR FRAMTIDA BRUK.

⚠ VARNING

- + Lämna aldrig barn utan uppsikt.
- + Se till att alla låsanordningar är säkrade före användning.
- + För att undvika skador, se till att inga barn är i närheten när produkten fälls upp eller ner.
- + Låt inte barn leka med den här produkten.
- + Joolz Geo² sittdelar är inte lämpliga för barn under 6 månader.
- + Använd alltid bältssystemet.
- + Kontrollera att alla fästnanordningar för liggdelar, sittdelar eller bilbarnstolar är korrekt fastsatta före användning.
- + Den här produkten är inte lämplig att använda när man joggar eller åker inlines.
- + Joolz Geo² ligg- och sittdelar är endast kompatibla med Joolz Geo² chassin och vice versa.
- + Använd inte någon extra madrass.
- + All last som hängs på sidorna och/eller handtaget på din Joolz Geo² kan påverka dess stabilitet.
- + Joolz Geo² ligg- eller sittdelar kan endast bära ett barn per del.

⚠ VARNINGAR FÖR LIGGDELEN

- + Joolz Geo² liggdel är lämplig för barn som inte kan sitta upp själva, rulla runt eller inte kan resa sig upp på alla fyra. Barnets maxvikt: 9 kg.
- + Den här produkten lämpar sig endast för barn som inte kan sitta upp själva.
- + Använd endast på en stabil, horisontell, jämn och torr yta.
- + Låt inte andra barn leka nära liggdelen utan uppsikt.
- + Använd inte om någon del av liggdelen är skadad, trasig eller saknas.
- + Håll Joolz Geo² på säkert avstånd från öppen eld och andra värmekällor, såsom elektriska värmelement, kaminer etc.

- + Använd endast sittdelar, bilbarnstolar, reservdelar och tillbehör som är godkända av Joolz.
- + Bilbarnstolar som används tillsammans med Joolz Geo² chassit ska inte ersätta en liggdel eller en säng. Om barnet behöver sova bör det läggas i en säng eller liggdelen till Joolz Geo².
- + Använd inte vagnen om någon av delarna är skadade, trasiga eller saknas.
- + Lås alltid framhjulen när barnvagnen fälls ihop. Att inte låsa hjulen kan leda till att däckken fastnar och deformeras, särskilt i en varm miljö.
- + Bromsarna ska alltid vara låsta när du lägger ner och tar upp ditt barn.
- + Tillbehör som inte levererats av Joolz ska inte användas.
- + Endast reservdelar som har levererats eller rekommenderats av Joolz ska användas.
- + Den här sittdelen är avsedd för barn från 6 månader upp till en maxvikt på 22 kg/48.5 lbs.
- + Högsta tillåtna vikt för shoppingkorgen är 10 kg.
- + Att lägga till varor, tillbehör och/eller övervikt kan orsaka farliga och instabila lastförhållanden.

- + Liggdelens handtag och botten bör kontrolleras regelbundet så att tecken på skador och slitage kan upptäckas.
- + Se alltid till att säkerhetsbygel är korrekt fäst på ligg-/sittdelen före användning.
- + I babyliften får barnets huvud aldrig ligga lägre än barnets kropp.
- + Lägg ingen extra madrass ovanpå madrassen som levereras av Joolz.

UNDERHÅLL/TVÄTRÅD

Rengör textilierna med ljummet vatten och tvål. Skölj med rent vatten och låt torka. Använd aldrig blekmedel eller andra kemiska rengöringsmedel. Behandla hjul och metalldelar regelbundet (ungefär en gång i månaden) med teflon eller silikonspray så att vagnen fortsätter att rulla smidigt.

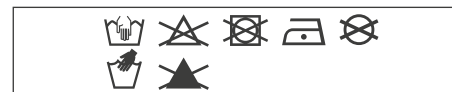

Aluminiumdelarna på din Geo²-vagn är anodiserade för att vara skyddade från yttre påverkan såsom rost. Anodiserade aluminiumdelar är känsliga för syrabaserade rengöringsmedel och fett, vilket kan orsaka fläckar och missfärgningar på aluminiumdelarna. Vi råder dig därför att rengöra aluminiumdelarna på din barnvagn med varmt vatten och en mjuk trasa.

GARANTI

Joolz erbjuder en livstidsgaranti för Joolz Geo². Garantin täcker alla material- och tillverkningsfel, men inte byte eller retur av produkten. Allt du behöver göra för att vara berättigad för livstidsgarantin är att registrera din Joolz-barnvagn på register.joolz.com inom sex månader från inköpet och behålla ditt inköpsbevis med inköpsdatum. Om du inte registrerar din Joolz-barnvagn inom sex månader från inköpet kommer du att erhålla en tvåårig garanti.

Garantin gäller endast om du tar med följande objekt till din återförsäljare, tillsammans med den defekta produkten:

- 1) Ditt garanticertifikat,
- 2) Någon form av personlig identifikation,
- 3) En kopia av inköpskvittot (inklusive inköpsdatum),
- 4) En detaljerad beskrivning av felet.

Du får garanticertifikatet när du har registrerat din Joolz-barnvagn på vår hemsida register.joolz.com.

Om din återförsäljare inte kan hjälpa dig med ditt klagomål, kontakta Joolz. Observera att , eventuella reparationer inte förlänger garantitiden.

GARANTIN OMFATTAR INTE:

- 1) Defekter som orsakats av normalt slitage, som slitage på hjul eller textilier efter daglig användning, repor på aluminium- och/eller metalldelar samt normal missfärgning av material efter en tid eller genom att inte följa underhållsanvisningarna.
- 2) Skador på hjul t.ex. hål och slitage.
- 3) Skador som uppstått på grund av olycka, felaktig användning, misskötsel, brand, kontakt med vätskor eller andra externa orsaker.
- 4) Skador som uppstått på grund av underlåtenhet att följa bruksanvisningen, instruktionsfilmerna eller andra riktlinjer från Joolz.
- 5) Skador som orsakats av en annan produkt inklusive tillbehör.
- 6) Skador som uppstått genom service eller reparation av någon som inte är en behörig representant för Joolz.
- 7) Stöld.
- 8) Skador vid flygtransport eller frakt.

Säkerhet har varit en viktig faktor i hela utvecklingsprocessen för Joolz Geo²-barnvagnen och -liggdelen. Våra produkter uppfyller därför följande säkerhetsstandarder:

Europa: EN 1888:2012/EN 1466:2014/AC: 2015
 USA: ASTM F833-15/ASTM F2050-16
 Kanada: SOR/2016-167
 Australien: AS/NZS 2088:2013

Besök gärna my.joolz.com, facebook.com/myJoolz eller kontakta din återförsäljare vid eventuella frågor och/eller kommentarer.

VIKTIG: VENNLIGST LES DISSE BRUKSANVISNINGENE NØYE FØR BRUK OG OPPBEVAR DEM FOR FREMTIDIG REFERANSE.

⚠ ADVARSEL

- + Forlat aldri barnet/barne uten tilsyn.
- + Sørg for at låsemekanismene er aktivert før bruk.
- + For å unngå skade, sørg for at barnet/barna holdes borte når du folder ut og folder sammen dette produktet.
- + Ikke la ditt/dine barn leke med dette produktet.
- + Joolz Geo² sittedelene er ikke egnet for barn under 6 måneder.
- + Bruk alltid sikkerhetsbeltene.
- + Kontroller at liggedelene, sittedelene eller feste-anordningene for bilstolene er riktig festet før bruk.
- + Dette produktet er ikke egnet for løping eller bruk med skøyter.
- + Joolz Geo² ligge- og sittedelene er kun kompatible med Joolz Geo² understellet og omvendt.
- + Må ikke brukes med ekstra madrass.
- + Enhver last festet til sidene og/eller håndtaket til Joolz Geo² barnevognen kan påvirke dens stabilitet.
- + Joolz Geo² ligge- eller sittedelene kan hver bærer bare én passasjer.
- + Bruk kun ligge- eller sittedeler, bilstoler, reservedeler og tilbehør som er godkjent av Joolz.

⚠ ADVARSLER FOR LIGGEDELEN

- + Joolz Geo² liggedelene er egnet for et barn som ikke kan sitte opp av seg selv, rulle over og ikke kan presse seg opp på sine hender og knær. Maksimal vekt for barnet: 9 kg.
- + Dette produktet er kun egnet for et barn som ikke kan sitte opp av seg selv.
- + Bruk kun på en fast, horisontal og tørr overflate.
- + Ikke la andre barn leke uten tilsyn i nærheten av liggedelen.
- + Må ikke brukes hvis en del av liggedelen er ødelagt, revnet eller mangler.

- + For bilstoler i forbindelse med Joolz Geo² understellet, erstatter dette befordringsmiddelet ikke en liggedel eller en seng. Skulle barnet ditt/barna dine trenge å sove, bør det plasseres i Joolz Geo² barnevognen, liggedelen(e) eller sengen(e).
- + Ikke bruk barnevognen dersom noen av delene er skadet, revnet eller mangler.
- + Bruk alltid svivellåsen på forhjulene når sportsvognen foldes sammen. Unnlattelse av å gjøre dette kan resultere i sperring av dekkene, noe som fører til deformasjon, spesielt i et varmt miljø.
- + Bremsene skal alltid være aktivert når du plasserer og fjerner barna.
- + Tilbehør som ikke er levert av Joolz skal ikke brukes.
- + Bruk kun reservedeler levert eller anbefalt av Joolz.
- + Denne sittedelen er beregnet for barn fra 6 måneder opp til en maksimal vekt på 22 kg/48.5 lbs.
- + Den maksimale vekten for varekurven er 10 kg.
- + Å legge på pakker, tilbehørsprodukter og/eller overdreven vekt kan forårsake farlige ustabile forhold.

- + Hold Joolz Geo² vekk fra åpen ild og andre varmekilder, som elektriske varmeelementer, gasskaminer, osv.
- + Håndtakene og bunnen av liggedelen bør kontrolleres regelmessig for tegn på skade og slitasje.
- + Kontroller alltid at frontbøylen er riktig festet til ligge-/sittedelen før bruk.
- + Hodet til barnet i liggedelen må aldri være lavere enn kroppen til barnet.
- + Ikke legg en ekstra madrass på madrassen som er levert av Joolz.

VEDLIKEHOLDS- / VASKEANVISNINGER

Rengjør stoffet med lunkent vann og såpe. Skyll med rent vann og la tørke. Bruk aldri blekemiddel eller andre kjemiske rengjøringsmidler. Behandle hjulene og metalldelene med teflon- eller silikonspray med jevne mellomrom (ca. en gang i måneden), for å sikre at barnevognen fortsetter å kjøre friksjonsfritt.

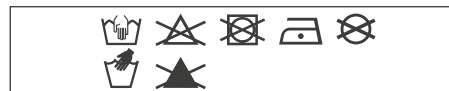

Aluminumsdelene til Geo² barnevognen er anodisert for å beskytte den mot ytre påvirkninger, som korrosjon. Anodiserte aluminiumsdelene er utsatte for sure rengjøringsmidler eller fett, som kan forårsake flekker og misfarging av aluminiumsdelene. Vi råder deg derfor til å rengjøre aluminiumsdelene til din barnevogn med varmt vann og en myk klut.

GARANTI

Joolz tilbyr livstidsgaranti på Joolz Geo². Garantien dekker alle material- og produksjonsfeil, men ikke bytte eller retur av produktet. For å være kvalifisert for livstidsgarantien, trenger du kun å registrere din Joolz barnestol på register.joolz.com innen seks måneder etter kjøpet og beholde ditt opprinnelige kjøpsbevis, inkludert kjøpsdatoen. Hvis du ikke registrerer din Joolz barnevogn innen seks måneder av kjøpet, vil du motta en to års garanti.

Garantien er bare gyldig dersom du leverer følgende elementer til forhandleren sammen med det defekte produktet:

- 1) Ditt garantibevis,
- 2) Noen form for personlig identifikasjon,
- 3) En kopi av kvitteringen for kjøpet (inkludert en kjøpsdato),
- 4) En detaljert beskrivelse av feilen.

Du vil motta garantibeviset etter at du har registrert din Joolz barnevogn på nettsiden register.joolz.com.

Hvis din forhandler ikke kan hjelpe deg med klagen din, ta kontakt med Joolz. Merk at eventuelle reparasjoner ikke forlenger garantiperioden.

GARANTIEN DEKKER IKKE:

- 1) Feil som skyldes vanlig slitasje, som slitte hjul og tekstiler ved daglig bruk, riper på aluminium og/eller metall og naturlig misfarging av materialer over tid eller ved å ikke følge vedlikeholdsinstruksjonene.
- 2) Skader på hjul som hull og flenger.
- 3) Skade forårsaket av ulykker, feilaktig bruk, uaktsomhet, brann, kontakt med væsker eller andre eksterne årsaker.
- 4) Skade som resulterer fra manglende overholdelse av bruksanvisningen, instruksjonsfilmer eller andre retningslinjer fra Joolz.
- 5) Skade forårsaket av et annet produkt, inkludert tilbehør.
- 6) Skade ved service eller reparasjon av en uoffisiell representant for Joolz.
- 7) Tyveri.
- 8) Skade under flytransport eller frakt.

Sikkerhet var en viktig faktor gjennom utviklingen av Joolz Geo²-barnevognen og liggedelen. Våre produkter er oppfyllet derfor følgende sikkerhetsstandarder:

Europa: EN 1888:2012 / EN 1466:2014/AC: 2015
 USA: ASTM F833-15 / ASTM F2050-16
 Canada: SOR/2016-167
 Australia: AS/NZS2088:2013

Besøk joolz.com, facebook.com/myjoolz eller ta kontakt med din forhandler for spørsmål og/eller kommentarer.

TÄRKEÄÄ: LUE NÄMÄ OHJEET HUOLELLISESTI ENNEN KÄYTTÖÄ JA PIDÄ NE TALLELLA MYÖHEMPÄÄ TARVETTA VARTEN.

VAROITUS

- + Älä koskaan jätä lastasi/lapsiasi ilman valvontaa.
- + Varmista, että kaikki lukituslaitteet on lukittu ennen käyttöä.
- + Vältä vammat varmistamalla, että lapsi/lapset ovat poissa liikkuvien osien luota, kun avaat ja taitat kokoon tätä tuotetta.
- + Älä anna lapsesi/lastesi leikkiä tällä tuotteella.
- + The Joolz Geo² -istuinosa- ja istuinosa- osat eivät sovellu alle 6 kuukauden ikäisille lapsille.
- + Käytä aina turvajärjestelmää.
- + Tarkasta, että makuuosien, istuinosien tai turvaistuinten kiinnityslaitteet on asianmukaisesti kiinnitetty ennen käyttöä.
- + VAROITUS Tämä tuote ei sovellu juoksemiseen tai luisteluun.
- + Joolz Geo² -makuu- ja istuinosa- osat ovat yhteensopivia vain Joolz Geo² -rungon kanssa ja päinvastoin.
- + Älä käytä lisäpatjan kanssa.
- + Mikäli kuormaa kiinnitetään Joolz Geo² -rattaiden sivuille ja/tai työntöaisaan, sen vakaus voi heikentyä.
- + Joolz Geo² -makuu- tai istuinosa- osat voivat kukin kantaa vain yhtä matkustajaa.
- + Käytä vain Joolzin hyväksymiä istuinosia,

- turvaistuinta, varaosia ja lisävarusteita.
- + Kun käytät turvaistuinta yhdessä Joolz Geo² -rungon kanssa, tämä ajoneuvo ei korvaa makuuosaa tai sänkyä. Jos lapsesi/lastesi on nukuttava, hänet/heidät on asetettava Joolz Geo² -rattaiden runkoon, makuuosaan tai sänkyyn.
- + Älä käytä rattaita, jos jokin osista on vaurioitunut, repeytynyt tai puuttuu.
- + Käytä aina kääntöluukkoa etupyöriin, kun taitat rattaat kokoon. Tämän laiminlyönti voi johtaa renkaiden estymiseen, mikä voi aiheuttaa muodonmuutosta erityisesti kuumassa ympäristössä.
- + Jarrut on aina kytkettävä päälle, kun laitat lasta rattaisiin tai otat pois niistä.
- + Muiden kuin Joolzin toimittamia lisävarusteita ei saa käyttää.
- + Vain Joolzin toimittamia tai suosittelemia varaosia saa käyttää.
- + Tämä istuinosa on tarkoitettu lapsille 6 kuukauden iästä ylöspäin enintään 22 kg/48.5 lbs painoon saakka.
- + Ostoskorin enimmäispaino on 10 kg.
- + Pakettien, lisälaitteiden ja/tai liian painavien esineiden lisääminen voi aiheuttaa vaarallisen epävakaan olosuhteen.

VAROITUKSET KANTOKOPALLE

- + Joolz Geo² -makuuosat sopivat lapselle, joka ei osaa istua itse, kääntyä ympäri tai työntää itseään kotalle. Lapsen suurin paino saa olla: 9 kg.
- + Tämä tuote sopii vain lapselle, joka ei osaa istua ilman apua.
- + Käytä vain kiinteällä, vaakasuuntaisella ja kuivalla pinnalla.
- + Älä anna muiden lasten leikkiä valvomatta lähellä kantokoppaa.
- + Älä käytä, jos jokin kantokopan osa on rikki, repeytynyt tai puuttuu.
- + Pidä Joolz Geo² poissa avotulesta ja muista lämmönlähteistä, kuten sähkölämmittimet, kaasulämmittimet, tms.

- + kantokopan kahvat ja pohja on tarkistettava säännöllisesti vaurioiden tai kulumisen merkkien varalta.
- + Varmista aina, että turvakaari on asianmukaisesti kiinnitetty makuu-/istuinosa- osiin ennen käyttöä.
- + Lapsen pää makuukopassa ei saa koskaan olla vartaloa alempana.
- + Älä laita lisäpatjaa Joolzin toimittaman patjan päälle.

KUNNOSSAPITO-/ PESUOHJEET

Pese kangas haalealla vedellä ja saippualla. Huuhtelee puhtaalla vedellä ja anna kuivua. Älä käytä valkaisuainetta tai muita kemiallisia puhdistusaineita. Käsittele määräjain (noin kerran kuukaudessa) pyörät ja metalliosat Teflon- tai silikonisuihkeella varmistaaksesi, että rattaasi toimivat edelleen moitteettomasti.

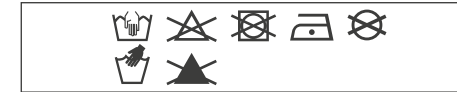

Geo² -rattaiden alumiiniosat on anodisoitu ulkoisilta vaikutuksilta, kuten korroosiolta, suojaamiseksi. Anodisoidut alumiiniosat ovat herkkiä happamille puhdistusaineille tai rasvalle, jotka voivat värjätä tai haalistaa alumiiniosia. Siksi suosittelemme puhdistamaan rattaasi alumiiniosat lämpimällä vedellä ja pehmeällä liinalla.

TAKUU

Joolz tarjoaa elinikäisen takuun tuotteelle Joolz Geo². Takuu kattaa kaikki materiaali- ja valmistusviat, mutta ei tuotteen vaihtoa tai palautusta. Tuotteen elinikäisen takuun saamiseksi uudet Joolz-lastenrattaasi on rekisteröitävä sivustolla register.joolz.com kuuden kuukauden kuluessa ostohetkestä ja lisäksi on säilytettävä alkuperäinen ostotosite, josta ilmenee muun muassa ostopäivä. Jos et rekisteröi Joolz-lastenrattaitasi kuuden kuukauden kuluessa ostohetkestä, sinulle myönnetään kahden vuoden takuu.

Takuu on voimassa vain, jos toimitat seuraavat kohteet myyjälle yhdessä viallisen tuotteen kanssa:

- 1) Takuutodistuksesi
- 2) Jokin henkilötodistus
- 3) Kopio ostokuitista (sisältäen ostopäiväyksen)
- 4) Yksityiskohtainen kuvaus viasta.

Saat takuutodistuksen sen jälkeen, kun olet rekisteröinyt Joolz-lastenrattaasi verkkosivustollamme register.joolz.com.

Jos myyjäsi ei pysty auttamaan sinua valituksesi kanssa, ota yhteyttä Joolziin. Huomaa, että korjaukset eivät pidennä takuujaksoa.

TAKUU EI KATA SEURAAVIA:

- 1) Tavallisesta käytöstä ja kulumisesta aiheutuvat viat, kuten päivittäisessä käytössä kuluneet pyörät ja kankaat, naarmut alumiini- ja/tai metalliosissa sekä materiaalien luonnollinen haalistuminen ajan mittaan tai kunnossapito-ohjeiden laiminlyönnin vuoksi.
- 2) Pyörien vauriot, kuten reiät ja repeämät.
- 3) Onnettomuuksien, väärän käytön, laiminlyönnin, tulipalon, nestekontaktin tai muiden ulkoisten syiden aiheuttamat vauriot.
- 4) Käyttöohjeiden, ohjevideoiden tai muiden Joolz-ohjeistusten laiminlyönnistä aiheutuvat vauriot.
- 5) Muun tuotteen, lisävarusteet mukaan lukien, aiheuttama vaurio.
- 6) Epävirallisen Joolz-edustajan huollon tai korjausten aiheuttama vaurio.
- 7) Varkaus.
- 8) Ilmakuljetus- tai rahtivauriot.

Turvallisuus oli tärkeä osa-alue koko Joolz Geo² -rattaiden ja -makuuosan kehittämisen ajan. Tuotteemme täyttävät siksi seuraavat turvastandardit:

Eurooppa:
EN 1888:2012 / EN 1466:2014/AC: 2015
Yhdysvallat: ASTM F833-15 / ASTM F2050-16
Kanada: SOR/2016-167
Australia: AS/NZS 2088:2013

Käy sivustolla joolz.com, facebook.com/myjoolz tai ota yhteyttä myyjäsi, jos sinulla kysyttävää ja/tai huomioitavaa.

VIGTIGT: LÆS DISSE INSTRUKTIONER OMHYGGELIGT FØR BRUG, OG GEM DEM TIL FREMTIDIG REFERENCE.

⚠ ADVARSEL

- + Lad aldrig dit barn/dine børn være uden opsyn.
- + Før brug skal du sørge for, at alle låseenheder er aktiveret.
- + For at undgå skader skal du sikre, at dit barn/dine børn holdes på afstand, når dette produkt foldes ud og foldes sammen.
- + Dit barn/dine børn må ikke lege med dette produkt.
- + Joolz Geo²-sæderne er ikke egnet til børn under 6 måneder.
- + Brug altid selesystemet.
- + Kontroller før brug, at monteringsenheder til barneseng, sæder eller autosæde er korrekt monteret.
- + Dette produkt er ikke egnet til løb eller skøjteløb.
- + Joolz Geo²-barnesenge og sæder er kun kompatible med Joolz Geo²-stellet og vice versa.
- + Anvend ikke ekstra madrasser.
- + Hvis der last monteret på siderne og/eller håndtaget på Joolz Geo²-klapvognen, kan stabiliteten blive påvirket.
- + Joolz Geo²-barneseng eller sæder er kun beregnet til ét barn.
- + Anvend kun sæder, autostole, reservedele og tilbehør, der er godkendt af Joolz.
- + En autostol kombineret med Joolz Geo²-stellet må ikke træde i stedet for en barneseng eller seng. Hvis barnet har brug for at sove, bør det placeres i en Joolz Geo²-klapvogn, -barneseng eller -seng.
- + Anvend ikke klapvognen, hvis der er beskadigede, ødelagte eller manglende dele.
- + Brug altid forhjulenes drejelås, når klapvognen skal foldes sammen. Hvis man ikke gør dette, kan det medføre, at dækkene kan komme i klemme og blive deforme, særligt i varme miljøer.
- + Bremsene skal altid være aktiveret, når barnet sættes i eller tages ud.
- + Tilbehør, der ikke er af mærket Joolz, bør ikke bruges.
- + Der bør kun bruges reservedele, der er fremstillet eller anbefalet af Joolz.
- + Dette sæde er beregnet til børn fra 6 måneder, op til en maksimal vægt på 22 kg/48.5 lbs.
- + Indkøbskurven må højst veje 10 kg.
- + Det kan forårsage farlige og ustabile forhold, hvis man læsser op med pakker, ekstraudstyr og/eller for meget last.

⚠ ADVARSLER FOR BABYLIFT

- + Joolz Geo²-barnesenge er kun egnet til børn, der endnu ikke selv kan sidde op, rulle rundt eller skubbe sig selv op på hænder og knæ. Maksimal vægt for barnet: 9 kg.
- + Dette produkt er kun egnet til børn, der ikke selv kan sidde op.
- + Må kun bruges på en fast, vandret, plan og tør overflade.
- + Andre børn må ikke lege uden opsyn i nærheden af babyliften.
- + Må ikke bruges, hvis der er beskadigede, ødelagte eller manglende dele på babyliften.
- + Hold Joolz Geo² på afstand af åben ild og andre varmekilder, som f.eks. elektriske varmeapparater, gasbrændere etc.
- + Babyliften håndtag og bund skal kontrolleres regelmæssigt for tegn på skader og slid.
- + Før brug skal du altid sørge for, at sikkerhedsbøjlen er korrekt sat på barnesengen/sæderne.
- + Når barnet bæres i babyliften, må barnets hoved aldrig være lavere end barnets krop.
- + Læg ikke ekstra madrasser oven på den madras, der leveres af Joolz.

VEDLIGEHOLDELSE/VASKEINSTRUKTIONER

Rens stoffet med lunkent vand og sæbe. Skyl med rent vand og lad det tørre. Brug ikke blegemidler eller kemiske rengøringsmidler. Hjulene og metaldele skal regelmæssigt (cirka én gang om måneden) behandles med Teflon- eller silikonespray, så klapvognen bliver ved med at køre problemfrit.

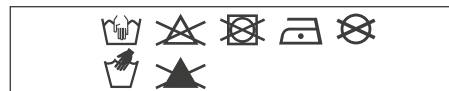

Aluminiumsdelene på din Geo²-klapvogn er anodiserede, så de beskyttes mod ekstern påvirkning, som f.eks. rust. Anodiserede aluminiumsdele er sårbare over for syreholdige rengøringsmidler eller fedt, hvilket kan forårsage pletter og misfarvning af aluminiumsdelene. Derfor anbefaler vi dig at rengøre klapvognens aluminiumsdele med varmt vand og en blød klud.

GARANTII

Joolz tilbyder livstidsgaranti på Joolz Geo². Garantien dækker alle materiale- og produktionsfejl, men ikke ombytning eller returnering af produktet. For at være berettiget til livstidsgaranti er alt, hvad du skal gøre, at registrere din Joolz-klapvogn på register.joolz.com senest seks måneder efter købet og opbevare dit originale købsbevis, inkl. købsdato. Hvis du ikke registrerer din Joolz-klapvogn senest seks måneder efter købet, får du en to-års-garanti.

Garantien er kun gyldig, hvis du leverer følgende emner til din forhandler sammen med det defekte produkt:

- 1) Dit garantibevis,
- 2) En eller anden form for personlig identifikation,
- 3) En kopi af kvitteringen (inkl. Købsdato),
- 4) En detaljeret beskrivelse af fejlen.

Du modtager garantibeviset, når du har registreret din Joolz-klapvogn på vores websted: register.joolz.com.

Hvis forhandleren ikke kan hjælpe med klagen, så kontakt Joolz. Bemærk venligst, at eventuelle reparationer ikke forlænger garantiperioden.

GARANTIEN DÆKKER IKKE:

- 1) Fejl forårsaget af almindelig slitage såsom slidte hjul og tekstiler ved daglig brug, ridser på aluminium og/eller metal samt naturlig misfarvning af materialer over tid eller ved manglende iagttagelse af vedligeholdelsesvejledningen.
- 2) Skader på hjul som f.eks. huller og rifter.
- 3) Skader forårsaget af ulykker, ukorrekt brug, forsømmelighed, brand, kontakt med væsker eller anden udefrakommende årsag.
- 4) Skader som følge af manglende iagttagelse af brugsanvisningen, instruktionsfilmen eller andre Joolz-retningslinjer.
- 5) Skader forårsaget af et andet produkt, inkl. tilbehørsdele.
- 6) Skader i forbindelse med service eller reparation forestået af ikke-autoriserede Joolz-repræsentanter
- 7) Tyveri.
- 8) Lufttransport- eller transportskader.

Sikkerheden var i højsædet ved udviklingen af Joolz Geo²-klapvogn og -babylift. Vores produkter opfylder således følgende sikkerhedsstandarder:

Europa: EN 1888:2012 / EN 1466:2014/AC: 2015
 USA: ASTM F833-15 / ASTM F2050-16
 Canada: SOR/2016-167
 Australien: AS/NZS 2088:2013

Besøg joolz.com, facebook.com/myjoolz, eller kontakt din forhandler for eventuelle spørgsmål og/eller kommentarer.

ВАЖНО: ВНИМАТЕЛЬНО ПРОЧИТАЙТЕ ДАННУЮ ИНСТРУКЦИЮ ПЕРЕД ИСПОЛЬЗОВАНИЕМ ИЗДЕЛИЯ, И СОХРАНИТЕ ЕЕ ДЛЯ ДАЛЬНЕЙШЕГО ИСПОЛЬЗОВАНИЯ.

⚠ ПРЕДУПРЕЖДЕНИЕ

- + Никогда не оставляйте ребенка/детей без присмотра.
- + Перед использованием убедитесь, что все блокировочные устройства задействованы.
- + При раскладывании и складывании изделия убедитесь в том, что ребенок/дети не находится/не находятся поблизости.
- + Не позволяйте ребенку/детям играть с изделием.
- + Сиденья Joolz Geo² не предназначены для детей возрастом до 6 месяцев.
- + Обязательно используйте систему фиксации.
- + Перед использованием убедитесь, что крепежные приспособления люльки, сиденья или автокресла правильно закреплены.
- + Данное изделие не предназначено для бега или катания на коньках.
- + Детские кроватки и сиденья Joolz Geo² совместимы только с шасси Joolz Geo² и наоборот.
- + Не используйте дополнительные матрасы.
- + Любой груз, прикрепленный к стороне и/или ручке коляски JoolzGeo² может повлиять на ее устойчивость.
- + В одной детской кроватке или на одном сиденье Joolz Geo² может одновременно поместиться только один пассажир.
- + Используйте только те детские кресла, автокресла, взаимозаменяемые детали и принадлежности, которые одобрены Joolz.
- + Автокресло, установленное на шасси Joolz Geo², не заменит кроватку или кровать. Если ребенку/детям нужно поспать, необходимо положить его/их в корпус коляски Joolz Geo² в кроватку (и) или в кровать (и).
- + Не используйте коляску, если какая-либо из ее частей повреждена, порвана или отсутствует.
- + При складывании коляски обязательно фиксируйте передние колеса поворотным замком. Несоблюдение этого правила может привести к блокировке шин, что, в свою очередь, приведет к деформации, особенно в условиях жаркого климата.
- + Когда вы кладете ребенка в коляску или вынимаете его оттуда, обязательно фиксируйте колеса тормозом.
- + Не используйте аксессуары, не предусмотренные компанией Joolz.
- + Используйте только запасные части, поставляемые или рекомендованные компанией Joolz.
- + Данное сидение предназначено для детей старше 6 месяцев с весом до 22 кг/48.5 lbs.
- + Максимальный вес корзины для покупок составляет 10 кг.
- + Размещение пакетов, дополнительных принадлежностей и (или) других предметов с чрезмерным весом может привести к небезопасному, неустойчивому положению коляски.

⚠ ПРЕДУПРЕЖДЕНИЯ ЛЮЛЬКА

- + Кроватки Joolz Geo² предназначены для ребенка, который не может сидеть самостоятельно, переворачиваться, а также не может самостоятельно передвигаться на руках и коленках. Максимальный вес ребенка: 9 кг.
- + Данное изделие предназначено только для ребенка, который не может самостоятельно сидеть.
- + Использовать только на твердой, горизонтальной плоскости и сухой поверхности.
- + Не позволяйте посторонним детям играть без присмотра рядом с коляской.
- + Не используйте коляску, если какая-либо ее часть разбита, разорвана или отсутствует.
- + Держите изделия Joolz Geo² вдали от открытого огня и других источников тепла, таких как электрические нагреватели, газовые плиты и т.д.
- + Ручки и дно коляски следует регулярно проверять на наличие повреждений и износа.
- + Перед использованием обязательно проверяйте правильность подсоединения буферного поручня к кроватке/сиденью.
- + Голова ребенка в люльке никогда не должна быть ниже, чем его тело.
- + Не кладите дополнительный матрас поверх матраса, предусмотренного компанией Joolz.

ТКАНЬ НЕОБХОДИМО ОЧИЩАТЬ ТЕПЛОЙ ВОДОЙ С МЫЛОМ.

Ополосните чистой водой и оставьте до полного высыхания.

Никогда не используйте отбеливатель или другие химические моющие средства. Периодически (примерно раз в месяц) обрабатывайте колеса и металлические детали тефлоновой или силиконовой смазкой для обеспечения бесперебойной и продолжительной службы коляски.

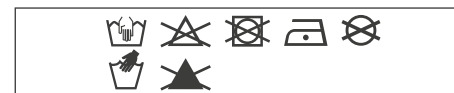

Алюминиевые части коляски Geo² анодированы, чтобы защитить ее от внешних воздействий, таких как коррозия. Анодированные алюминиевые части уязвимы к кислотным моющим средствам и смазкам, которые могут вызвать появление пятен и изменение цвета алюминиевых деталей. Поэтому мы рекомендуем очищать алюминиевые части коляски при помощи теплой воды и мягкой ткани.

ГАРАНТИЯ

Joolz предлагает бессрочную гарантию на коляски коллекции Joolz Geo². Гарантия распространяется на дефекты производства и материалов, а не на обмен или возврат изделия. Чтобы получить право на бессрочную гарантию, вам нужно всего лишь зарегистрировать свою коляску Joolz на сайте register.joolz.com в течение шести месяцев с момента покупки и сохранить подтверждение покупки с указанием ее даты. Если коляска Joolz не будет зарегистрирована в течение шести месяцев с момента покупки, вы получите двухгодичную гарантию.

Гарантия действительна, только если клиент предоставит поставщику вместе с неисправным изделием следующие документы:

- 1) Гарантийный сертификат,
- 2) Удостоверение личности,
- 3) Копию чека (с указанием даты покупки),
- 4) Подробное описание дефекта.

Вы получите гарантийный сертификат после того, как зарегистрируете свою коляску Joolz на нашем веб-сайте register.joolz.com.

Если продавец не может помочь вам в решении вашего вопроса, обратитесь в компанию Joolz. Учтите, что ремонт не является основанием для продления гарантийного срока.

ГАРАНТИЯ НЕ РАСПРОСТРАНЯЕТСЯ НА:

- 1) Дефекты, вызванные естественным износом, например стертые в ходе ежедневного использования колеса и потертую ткань, царапины на алюминии и (или) металле и естественное изменение цвета материалов с течением времени или в результате несоблюдения инструкций по техническому обслуживанию;
- 2) Повреждения колес, такие как дыры и разрывы;
- 3) Повреждения, вызванные авариями, ненадлежащим использованием, халатностью, огнем, контактом с жидкостями или другой внешней причиной;
- 4) Повреждения в результате несоблюдения руководства по эксплуатации, обучающих видеороликов или других инструкций joolz;
- 5) Повреждения, вызванные другим продуктом, в том числе принадлежностями;
- 6) Повреждения в результате сервисного обслуживания или ремонта у неофициального представителя joolz;
- 7) Кражу;
- 8) Повреждения, полученные при перевозке.

воздушным или иным транспортом. Безопасность играет важную роль в процессе разработки коляски и люльки Joolz Geo². Наши продукты соответствуют следующим стандартам безопасности:

Европа: EN 1888:2012 / EN 1466:2014/AC: 2015
Соединенные Штаты: ASTM F833-15 / ASTM F2050-16
Канада: SOR/2016-167
Австралия: AS/NZS 2088:2013

Посетите my-joolz.com, facebook.com/myjoolz или обратитесь к продавцу, чтобы решить какой-либо вопрос и (или) поделиться своим мнением.

WAŻNE: ZAPOZNAJ SIĘ Z NINIEJSZĄ INSTRUKCJĄ I ZACHOWAJ JĄ W CELU UŻYCIA W PRZYSZŁOŚCI.

⚠ OSTRZEŻENIE

- + Nigdy nie należy zostawiać dziecka (dzieci) bez opieki.
- + Przed rozpoczęciem użytkowania należy sprawdzić, czy wszystkie zamocowania zostały założone prawidłowo.
- + Aby uniknąć obrażeń, należy upewnić się, że dziecko (dzieci) nie znajduje się w pobliżu produktu podczas jego składania i rozkładania.
- + Dziecko (dzieci) nie powinno bawić się fotelikiem.
- + Foteliki Joolz Geo² nie są odpowiednie dla dzieci w wieku poniżej 6 miesięcy.
- + Zawsze należy używać systemu zabezpieczającego.
- + Przed użyciem należy sprawdzić, czy urządzenie mocujące gondole, siedziska lub foteliki samochodowe są odpowiednio załączone.
- + Ten produkt nie jest odpowiedni do biegania ani do jazdy na rolkach.
- + Gondole i foteliki samochodowe Joolz Geo² pasują jedynie do stelażu fotelika Joolz Geo² i odwrotnie.
- + Nie wkładać dodatkowego materaca.
- + Każde obciążenie zamocowane do boków i/lub uchwytu wózka spacerowego Joolz Geo² może mieć wpływ na jego stabilność.
- + W gondoli lub foteliku samochodowym Joolz Geo² może znajdować się tylko jeden pasażer.
- + Należy stosować tylko dozwolone przez Joolz siedziska, foteliki samochodowe, części zamienne i akcesoria.
- + Foteliki samochodowe w połączeniu ze stelażem Joolz Geo² nie zastępują gondoli ani łóżeczka. Jeżeli dziecko (dzieci) chce spać, należy je włożyć do wózka spacerowego, gondoli lub łóżeczka Joolz Geo².
- + Nie należy używać wózka spacerowego, jeżeli jakiegokolwiek jego części są uszkodzone, podarte lub zaginęły.
- + Składając wózek, należy zawsze zabezpieczać przednie koła blokadą obrotową. W przeciwnym razie opony kół mogą ulec odkształceniu, szczególnie w wysokich temperaturach.
- + Podczas wkładania lub wyjmowania dziecka z wózka należy zawsze zaciągnąć hamulce.
- + Nie należy stosować akcesoriów innych producentów.
- + Wolno stosować jedynie części zapasowe dostarczone lub zalecane przez firmę Joolz.
- + Ten fotelik jest przeznaczony dla dzieci w wieku od 6 miesięcy o wadze nieprzekraczającej 22 kg/48.5 lbs.
- + Maksymalny ciężar koszyka na zakupy wynosi 10 kg.
- + Dokładanie paczek, akcesoriów i/lub nadmiernego ciężaru może powodować niebezpieczną niestabilność.

⚠ OSTRZEŻENIA DOTYCZĄCE GONDOLI

- + Gondole Joolz Geo² są przeznaczone dla dziecka, które nie potrafi samodzielnie siedzieć, przekręcać się i podnosić się na rękach i kolanach. Maksymalna waga dziecka: 9 kg.
- + Ten produkt jest przeznaczony tylko dla dziecka, które nie potrafi siedzieć samodzielnie.
- + Należy używać tylko na stabilnej, poziomej i suchej powierzchni.
- + Inne dzieci nie powinny bawić się bez opieki w pobliżu gondoli.
- + Nie używać, jeśli jakakolwiek część gondoli jest połamana, rozerwana lub została zagubiona.
- + Fotelik Joolz Geo² należy stawiać z daleka

od otwartego ognia i innych źródeł ciepła, np. elektrycznych grzejników promiennikowych, palników gazowych itp.

- + Należy systematycznie sprawdzać, czy uchwyt i dno gondoli nie uległy uszkodzeniu lub podarci.
- + Przed użyciem gondoli/fotelika samochodowego należy zawsze sprawdzić, czy zabezpieczenie przed uderzeniem zostało założone prawidłowo.
- + Główka dziecka w gondoli nie powinna nigdy znajdować się niżej niż tułów.
- + Nie wkładać dodatkowego materaca na materac Joolz.

INSTRUKCJA KONSERWACJI/ CZYSZCZENIA

Czyścić materiał letnią wodą z mydłem. Przepłukać wodą i pozostawić do wyschnięcia. Nie wolno stosować wybielaczy ani innych chemicznych detergentów. Okresowo (w przybliżeniu raz na miesiąc) smarować koła i metalowe części teflonem lub silikonem w sprayu, by wózek poruszał się płynnie.

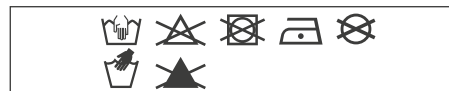

Aluminiowe części wózka spacerowego Geo² są anodowane, co chroni je przed wpływem czynników zewnętrznych, np. korozją. Anodowane części są podatne na działanie kwasowych środków czyszczących lub smaru, które mogą spowodować plamy i odbarwienie aluminiowych części. Z tego względu zalecamy czyszczenie aluminiowych części wózka ciepłą wodą z mydłem i miękką szmatką.

GWARANCJA

Joolz udziela dożywotniej gwarancji na wózek Joolz Geo². Gwarancja obejmuje naprawę wad materiałowych i produkcyjnych, jednak produkt nie podlega wymianie ani zwrotowi. Aby skorzystać z dożywotniej gwarancji, wystarczy zarejestrować wózek spacerowy Joolz na stronie register.joolz.com w ciągu sześciu miesięcy od daty zakupu i zachować oryginalny dowód zakupu zawierający datę zakupu. Na wózki Joolz niezarejestrowane w ciągu sześciu miesięcy od daty zakupu udzielamy dwuletniej gwarancji.

Gwarancja jest ważna wyłącznie pod warunkiem przekazania sprzedawcy wraz z wadliwym produktem:

- 1) Świadectwa gwarancji,
- 2) Kopii dowolnego dokumentu tożsamości,
- 3) Kopii dowodu zakupu (zawierającego datę zakupu),
- 4) Szczegółowego opisu wady.

Świadectwo gwarancji otrzymuje się po zarejestrowaniu wózka Joolz na naszej stronie internetowej register.joolz.com.

Jeżeli sprzedawca nie udzieli pomocy przy reklamacji, należy skontaktować się z Joolz. Zwracamy uwagę, że jakiegokolwiek naprawy nie skutkują przedłużeniem okresu gwarancji.

GWARANCJA NIE OBEJMUJE:

- 1) Usterki spowodowanych zwykłym zużyciem, takim jak zużycie kół i tkanin wynikające z codziennego użytkowania, rys na elementach aluminiowych i/lub metalowych oraz naturalnych odbarwień materiałów spowodowanych upływem czasu lub nieprzestrzeganiem instrukcji konserwacji;
- 2) Uszkodzeń kół, takich jak dziury i rozdarcia;
- 3) Uszkodzeń spowodowanych przez wypadki, nieprawidłowe użytkowanie, zaniedbanie, ogień, kontakt z płynami lub inne czynniki zewnętrzne;
- 4) Uszkodzeń wynikających z niestosowania się do instrukcji obsługi, filmów instruktażowych lub innych wytycznych joolz;
- 5) Uszkodzeń spowodowanych przez inny produkt, w tym akcesoria;
- 6) Uszkodzeń spowodowanych przez naprawę w nieautoryzowanym serwisie joolz;
- 7) Kradzieży;
- 8) Transportu lotniczego lub uszkodzenia podczas transportu.

Bezpieczeństwo było ważnym czynnikiem brany pod uwagę w procesie projektowania i produkcji wózka spacerowego i gondoli Joolz Geo². Nasze produkty spełniają następujące normy jakości:

Europa: EN 1888:2012 / EN 1466:2014/AC: 2015
 Stany Zjednoczone: ASTM F833-15 / ASTM F2050-16
 Kanada: SOR/2016-167
 Australia: AS/NZS 2088:2013

W celu uzyskania odpowiedzi na pytania oraz przekazania uwag, odwiedź naszą stronę internetową joolz.com, facebook.com/myjoolz lub skontaktuj się ze sprzedawcą produktu.

ВАЖЛИВО: УВАЖНО ПРОЧИТАЙТЕ ЦЮ ІНСТРУКЦІЮ ПЕРЕД ПОЧАТКОМ КОРИСТУВАННЯ ВИРОБОМ ТА ЗБЕРЕЖІТЬ ЇЇ ДЛЯ ПОДАЛЬШОГО ВИКОРИСТАННЯ.

⚠ ПОПЕРЕДЖЕННЯ

- + Ніколи не залишайте свою дитину/дітей без нагляду.
- + Переконайтеся, що всі запірні пристрої закріплені перед використанням.
- + Щоб уникнути травм переконайтеся, що ваша дитина/діти не поряд, коли розкладається і складається цей продукт.
- + Не дозволяйте вашій дитині/дітям грати з цим виробом.
- + Блоки сидінь Joolz Geo² не підходять для дітей у віці до 6 місяців.
- + Завжди використовуйте систему фіксації.
- + Перед використанням переконайтеся, що правильно закріплені пристрої кріплення дитячих ліжок, крісел або автокрісел.
- + Цей виріб не підходить для бігу або катання на ковзанах.
- + Ліжка Joolz Geo² і блоки сидіння сумісні тільки з шасі Joolz Geo² і навпаки.
- + Не використовуйте ніяких додаткових матраців.
- + Будь-який вантаж, прикріплений до сторін і/або керма коляски JoolzGeo² може вплинути на її стабільність.
- + The Joolz Geo² дитяче ліжечко або блоки сидіння можуть вмістити тільки одного пасажера.
- + Використовуйте тільки сидіння, автокрісла, запасні частини та приладдя, які схвалені Joolz.
- + Для автомобільних сидінь в поєднанні з Joolz Geo² шасі, цей транспортний засіб не замінює ліжечко або ліжко. Якщо ваша дитина/діти повинні спати, вони повинні бути поміщені в Joolz Geo² коляску, ліжечко (а) або ліжко (а).
- + Не використовуйте коляску, якщо якась з частин пошкоджена, порвана або відсутня.
- + Завжди використовуйте поворотний замок на передні колеса при складанні коляски. Недотримання цього правила може призвести до блокування шин, що, в свою чергу, призведе до деформації, особливо в умовах жаркого клімату.
- + Гальма завжди повинні бути закріплені при розміщенні і вийманні дітей.
- + Не слід використовувати аксесуари, які не передбачені Joolz.
- + Тільки запасні частини, що поставляються або рекомендовані Joolz слід використовувати.
- + Це сидіння призначене для дітей віком від 6 місяців з максимальною вагою до 22 кг./48.5 lbs
- + Максимальна вага кошика становить 10 кг.
- + Додавання речей, додаткових предметів (або) надмірна вага можуть викликати небезпечні нестабільні умови.

⚠ ПОПЕРЕДЖЕННЯ ЛЮЛЬКА

- + Ліжка Joolz Geo² підходять для дитини, яка не може сидіти самостійно, повзати, а також відштовхуватися на руках та колінах. Максимальна вага дитини: 9 кг.
- + Цей продукт призначений тільки для дитини, яка не може сидіти без сторонньої допомоги.
- + Використовувати тільки на твердій, горизонтальній і сухій поверхні.
- + Не дозволяйте іншим дітям грати без нагляду поруч з коляскою.
- + Не використовуйте, якщо будь-яка частина коляски розбита, розірвана або відсутня.
- + Тримайте Joolz Geo² далеко від відкритого вогню та інших джерел тепла, таких як електричні нагрівачі, газовий вогонь і т.д.
- + ручки і дно коляски слід регулярно перевіряти на наявність пошкоджень і зносу.
- + Завжди переконайтеся, що планка бампера правильно закріплена з блоками ліжка /сидіння перед використанням.
- + Голова дитини в колясці ніколи не повинна бути нижче, ніж тіло дитини.
- + Не кладіть додатковий матрац на матраці, надані Joolz.

ІНСТРУКЦІЯ З ТЕХНІЧНОГО ОБСЛУГОВУВАННЯ / ЧИЩЕННЯ

Тканину необхідно очищати теплою водою з милом.

Ополіскуйте чистою водою і залишайте до повного висихання. Ніколи не використовуйте відбілювач або інші хімічні мийні засоби. Періодично (приблизно раз на місяць) обробляйте колеса і металеві деталі тефлоновою або силіконовою змазкою для забезпечення безперебійної та тривалої служби коляски.

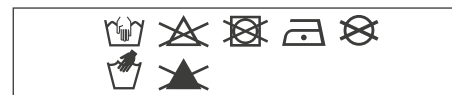

Алюмінієві деталі коляски Geo² анодовані, щоб захистити її від зовнішніх впливів, таких як корозія. Анодовані алюмінієві частини уразливі до кислотних мийних засобів і змачення, які можуть викликати появу плям і зміну кольору алюмінієвих деталей. Тому ми рекомендуємо очищати алюмінієві частини коляски за допомогою теплої води і м'якої тканини.

ГАРАНТІЯ

Компанія Joolz пропонує довічну гарантію на продукти Joolz Geo². Гарантія поширюється на всі матеріальні та виробничі дефекти, але не передбачає обмін або повернення продукту. Щоб отримати право на безстрокову гарантію, вам потрібно всього лише зареєструвати свій дитячий складаний візок Joolz на сайті register.joolz.com протягом шести місяців з моменту покупки і зберегти квитанцію, а що підтверджує покупку, із зазначенням її дати. Якщо ви не зареєструєте ваш дитячий складаний візок Joolz протягом шести місяців після покупки, ви отримаєте дворічну гарантію.

Ця гарантія дійсна лише у випадку, якщо ви надаєте продавцю наступні речі разом з дефектним продуктом:

- 1) Ваш гарантійний сертифікат;
- 2) Будь-який документ ідентифікації особи;
- 3) Копію квитанції про покупку (із зазначенням дати покупки);
- 4) Докладний опис дефекту.

Ви отримаєте гарантійний сертифікат після того, як зареєструєте ваш дитячий складаний візок Joolz на нашому веб-сайті register.joolz.com. Ви отримаєте цей сертифікат після того, як зареєструєте свій складний дитячий візок Joolz на нашому веб-сайті.

Якщо роздрібний продавець не може задовольнити вашу претензію, зверніться в компанію Joolz. Зверніть увагу, що будь-який ремонт не продовжує гарантійний термін.

ГАРАНТІЯ НЕ ПОШИРЮЄТЬСЯ НА:

- 1) Дефекти, викликані природним зносом, наприклад, стиранням коліс і тканини в ході щоденного використання, подряпини на алюмінієвих та (або) металевих поверхнях, а також природне знебарвлення матеріалів з плином часу або в результаті недотримання інструкцій з технічного обслуговування.
- 2) Пошкодження коліс, такі як дірки і розриви.
- 3) Пошкодження, викликані аваріями, неналежним використанням, недбалістю, вогнем, контактом з рідинами або іншою зовнішньою причиною.
- 4) Пошкодження в результаті недотримання керівництва із експлуатації, навчальних відеороликів або інших інструкцій Joolz.
- 5) Пошкодження, викликані іншим продуктом, в тому числі аксесуарами.
- 6) Пошкодження в результаті сервісного обслуговування або ремонту у неофіційного представника Joolz.
- 7) Крадіжку.
- 8) Пошкодження, отримані під час перевезення повітряним або іншим транспортом.

Безпека була важливим аспектом під час розробки дитячого складаного візка та дитячої люльки Joolz Geo². Тому наші продукти відповідають таким стандартам безпеки:

Європа: EN 1888:2012 / EN 1466:2014/AC: 2015
Сполучені Штати: ASTM F833-15 / ASTM F2050-16
Канада: SOR/2016-167
Австралія: AS/NZS 2088:2013

У випадку будь-яких питань та (або) коментарів відвідайте веб-сайт joolz.com, facebook.com/myjoolz або зв'яжіться з продавцем.

TÄHTIS! ENNE KASUTAMIST LUGEGE NEED SUUNISED HOOLIKALT LÄBI JA HOIDKE EDASPIDI KASUTAMISEKS ALLES.

⚠ HOIATUS

- + Ärge jätke lapsi kunagi järelevalveta.
- + Veenduge enne kasutamist, et kõik lukustusvahendid oleksid rakendatud.
- + Vigastuste vältimiseks veenduge, et lapsed oleksid toote lahtitõmbamisel ja kokkupanekul eemal.
- + Ärge lubage lastel selle tootega mängida.
- + Joolz Geo² istmed ei sobi kasutamiseks alla 6 kuu vanustele lastele.
- + Kasutage alati kinnitussüsteemi.
- + Kontrollige enne kasutamist, kas kookonite, istmete või turvatoolide kinnituseadmed on korralikult kinnitatud.
- + See toode ei sobi jooksmiseks ega rulluisutamiseks.
- + Joolz Geo² kookonid ja istmed ühilduvad ainult Joolz Geo² raamiga ja vastupidi.
- + Ärge kasutage lisamadratsit.
- + Igasugune Joolz Geo² jalutuskäru külgedele ja/või sangale asetatud raskus võib mõjutada selle stabiilsust.
- + Joolz Geo² kookonisse või istmele tohib panna ainult ühe lapse.
- + Kasutage ainult Joolzi heakskiiduga istmeid, turvatoole, varuosi ja tarvikuid.

⚠ HOIATUSED

KOOKON

- + Joolz Geo² kookonid sobivad lastele, kes veel ei istu, pööra ega tõsta end kätele ega põlvedele. Lapse maksimaalne kehakaal: 9 kg.
- + See toode sobib ainult lastele, kes ei oska ilma abita istuda.
- + Kasutage ainult tugeval ja horisontaalsel kiival tasapinnal.
- + Ärge lubage teistel lastel kookoni lähedal järelevalveta mängida.
- + Ärge kasutage kookonit, kui mõni selle osa on katki, liigselt kulunud või puudu.
- + Hoidke Joolz Geo² eemal lahtisest tulest ja muudest soojusallikatest, nagu elektriküttekehad, gaasikaminad jne.

- + Joolz Geo² raamiga kasutatav turvatool ei asenda kookonit ega korvi. Magamise ajaks tuleb lapsed panna kindlasti Joolz Geo² jalutuskäru raamil olevatesse kookonitesse või korvidesse.
- + Ärge kasutage jalutuskäru, kui mõni selle osa on kahjustunud, liigselt kulunud või puudu.
- + Jalutuskäru kokkupanekul rakendage alati esirastate pööramislukku. Muidu võite tekitada rehvidele takistuse, mis põhjustab nende deformeerumist, eriti soojas keskkonnas.
- + Lapse kärusse asetamisel ja sealt väljavõtmisel peavad pidurid olema alati rakendatud.
- + Muude tootjate kui Joolzi tarvikuid ei tohi kasutada.
- + Kasutada tuleb ainult Joolzi tarnitud või soovitatud varuosi.
- + See iste on mõeldud alates 6 kuu vanustele ja kuni 22 kg/48.5 lbs kaaluvatele lastele.
- + Ostukorvi kandevõime on 10 kg.
- + Pakkide, lisatarvikute ja/või liigse raskuse lisamisel võib tekkida ohtlikult ebastabiilne olukord.

- + Kookoni sängu ja põhja tuleb sageli kontrollida kahjustuste ja kulumise suhtes.
- + Enne kasutamist veenduge alati, et turvakaar oleks korralikult kookoni/istme külge kinnitatud.
- + Kookonis oleva lapse pea ei tohi olla kehast kunagi madalamal.
- + Ärge pange Joolzi madratsile lisamadratsit.

HOOLDUS-/PESEMISSUUNISED

Peske katteriit leige vee ja seebiga. Loputage puhta veega ja jätke kuivama. Ärge kasutage kunagi pleegiteid ega muid keemilisi puhastusvahendeid. Pihustage ratastele ja metallosadele regulaarselt (umbes kord kuus) teflon- või silikoonpihust, et tagada jalutuskäru sujuv liikumine.

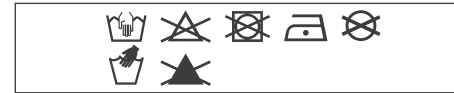

Teie Geo² jalutuskäru alumiiniumosad on anodeeritud, et kaitsta neid väliste mõjude eest, näiteks korrosioon. Happelised puhastusvahendid või määrdeid võivad anodeeritud alumiiniumosi kahjustada, põhjustades neile plekkide teket ja värvimuutust. Seetõttu soovime puhastada jalutuskäru alumiiniumosi sooja vee ja pehme lapiga.

GARANTII

Joolz annab Joolz Geo² toodetele eluaegse garantii. Garantii alla kuuluvad kõik materjali- ja tootmisvead, kuid garantii alla ei kuulu toote vahetamine ega tagastamine. Eluaegse garantii saamiseks registreerige Joolzist ostetud käru kuue kuu jooksul alates ostukuupäevast veebilehel register.joolz.com ja hoidke alles ostu tõendav originaaldokument, millel on ostukuupäev. Kui te ei registreeri Joolzist ostetud käru kuue kuu jooksul alates ostukuupäevast, tagatakse teie tootele kaheaastane garantii.

Garantii kehtib ainult juhul, kui annate edasimüüjale koos defektse tootega järgmised dokumendid:

- 1) Garantiiitõend;
- 2) Isikut tõendav dokument;
- 3) Ostu tõendava dokumendi koopia (millel on ostukuupäev);
- 4) Defekti detailne kirjeldus.

Kui olete Joolzi käru registreerinud meie veebilehel register.joolz.com, edastatakse teile garantiiitõend.

Kui edasimüüja ei saa teid kaebuse juures aidata, võtke ühendust Joolziga. Pidage meeles, et toote parandamine ei pikenda garantiiperioodi.

GARANTII EI KATA:

- 1) tavapärasest kulumisest tulenevaid defekte, näiteks igapäevase kasutamise tagajärjel kulunud rattad ja kangad, alumiiniumil ja/või metallil olevad kriimustused, materjalide loomulik pleekimine aja jooksul või hooldusjuhiste eiramine;
- 2) rataste kahjustused, nt augud ja rebendid;
- 3) kahjustused, mis on tingitud õnnetustest, valesti kasutamisest, hooletusest, tulest, kokkupuutest vedelikuga või mõnest muust välisest põhjusest;
- 4) kahjustus, mis tuleneb juhendi nõuete, õppevideotes näidatud või muude Joolzi juhiste eiramisest;
- 5) mõne muu toote (k.a tarvikute) põhjustatud kahjustus;
- 6) Joolzi volitamata esindaja põhjustatud kahjustus toote hooldamisel või parandamisel;
- 7) vargus;
- 8) kahjustus õhustranspordil või vedamise ajal.

Joolz Geo² käru ja võrevoodi väljatöötamisel oli kogu protsessi keskseks ja tähtsaimaks teguriks ohutus. Seetõttu vastavad meie tooted allolevatele standarditele:

Euroopa:
EN 1888:2012 / EN 1466:2014/AC: 2015
Ameerika Ühendriigid:
ASTM F833-15 / ASTM F2050-16
Kanada: SOR/2016-167
Austraalia: AS/NZS 2088:2013

Küsimuste ja/või märkuste korral külastage veebilehti joolz.com, facebook.com/myjoolz või võtke ühendust edasimüüjaga.

SVARĪGI! PIRMS IERĪCES LIETOŠANAS RŪPĪGI IZLASIET ŠĪS INSTRUKCIJAS UN SAGLABĀJIET TĀS TURPMĀKAI UZZIŅAI.

⚠ BRĪDINĀJUMS

- + Nekad neatstājiet bērnu(-s) bez uzraudzības.
- + Pirms lietošanas pārlicinieties, vai visas fiksācijas ierīces ir saslēgtas.
- + Lai izvairītos no traumām, nodrošiniet, lai šī izstrādājuma atlocīšanas un salocīšanas laikā bērns(-i) neatrastos tā tuvumā.
- + Neļaujiet bērnam(-iem) spēlēties ar šo izstrādājumu.
- + Joolz Geo² sēdekļu bloki nav piemēroti bērniem, kas jaunāki par 6 mēnešiem.
- + Vienmēr izmantojiet ierobežotājsistēmu.
- + Pirms lietošanas pārbaudiet, vai gultiņas, sēdekļa vai bērnu autosēdekļa bloka stiprinājuma ierīces ir pareizi saslēgtas.
- + Šis izstrādājums nav piemērots skriešanai vai slidošanai.
- + Joolz Geo² gultiņas un sēdekļu bloki ir saderīgi tikai ar Joolz Geo² korpusiem un otrādi.
- + Neizmantojiet papildu matraci.
- + Jebkura Joolz Geo² bērnu ratiņu sānos un/vai pie roktura piestiprināta krava var ietekmēt to stabilitāti.
- + Joolz Geo² gultiņā vai sēdekļa blokā var pārvadāt tikai vienu pasažieri.
- + Izmantojiet tikai Joolz apstiprinātus sēdekļus, bērnu autosēdekļus, rezerves daļas un piederumus.
- + Bērnu autosēdekļi, ko izmanto kopā ar Joolz Geo² šasiju, neaizstāj gultiņu vai gultu. Ja bērnam(-iem) ir laiks gulēt, guldiel viņu(-s) Joolz Geo² bērnu ratiņos, gultiņā(-s) vai gultā(-s).
- + Neizmantojiet bērnu ratiņus, ja kāda to daļa ir bojāta, saplūsusi vai pazudusi.
- + Salokot vieglos ratiņus, priekšējiem riteņiem vienmēr izmantojiet pagriežamo bloķētāju. Pretējā gadījumā var notikt riepu nosprostošanās, kas savukārt izraisa deformāciju, it īpaši karstā vidē.
- + Ieliekot un izņemot bērnus, bremzēm vienmēr jābūt ieslēgtām.
- + Neizmantojiet piederumus, ko nav nodrošinājis Joolz.
- + Izmantojiet tikai Joolz nodrošinātās vai ieteiktās rezerves daļas.
- + Šis sēdekļis ir paredzēts bērniem, sākot no 6 mēnešu vecuma, ar svaru līdz 22 kg/48.5 lbs.
- + Iepirkumu groza maksimālais svars ir 10 kg.
- + Pievienojot saiņus, piederumus un/vai pārmērīgu svaru, var izraisīt bīstamu nestabilitāti.

⚠ BRĪDINĀJUMI PAR PĀRNĒSĀJAMO GULTIŅU

- + Joolz Geo² gultiņas ir piemērotas bērnam, kurš nevar patstāvīgi apsēties, apvelties vai nostāties četrpāpus. Bērna maksimālais svars: 9 kg.
- + Šis izstrādājums ir piemērots tikai bērnam, kurš nevar patstāvīgi apsēties.
- + Izmantojiet tikai uz stingras, horizontālas, līdzenas un sausas virsmas.
- + Neļaujiet citiem bērniem bez uzraudzības spēlēties pie pārnēsājamās gultiņas.
- + Nelietojiet, ja kāda pārnēsājamās gultiņas daļa ir salūzusi, saplūsusi vai pazudusi.
- + Nenovietojiet JoolzGeo² atklātas uguns un citu karstuma avotu, piemēram, elektrisko stieņveida sildītāju vai gāzes liesmas tuvumā.
- + Regulāri pārbaudiet, vai pārnēsājamās gultiņas rokturiem un apakšdaļai nav bojājumu un nolietojuma pazīmju.
- + Pirms lietošanas vienmēr pārlicinieties, vai bufera stienis ir pareizi savienots ar gultiņu/sēdekļa blokiem.
- + Bērna galva pārnēsājamajā gultiņā nekad nedrīkst atrasties zemāk kā bērna ķermenī.
- + Nelieciet papildu matraci uz Joolz nodrošinātā matrača.

INSTRUKCIJAS PAR APKOPI/ MAZGĀŠANU

Audumu tīriet ar remdenu ūdeni un ziepēm. Noskalojiet ar ūdeni un atstājiet nožūt. Nekad nelietojiet balinātāju vai citus ķīmiskus mazgāšanas līdzekļus. Riteņus un metāla daļas regulāri (apmēram reizi mēnesī) notīriet ar teflona vai silikona aerosolu, lai bērnu ratiņi pastāvīgi darbotos nevainojami.

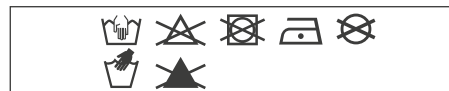

Geo² bērnu ratiņi ir anodēti aizsardzībai pret ārēju ietekmi, piemēram, koroziju. Anodētās alumīnija daļas ir jutīgas pret skābu tīrīšanas līdzekļu vai smērvielu iedarbību, kas var veidot traipus uz alumīnija daļām un izraisīt to krāsas maiņu. Tāpēc bērnu ratiņu alumīnija daļas ieteicams tīrīt ar siltu ūdeni un mikstu drānu.

GARANTĪJA

Joolz piedāvā Joolz Geo² mūža garantiju. Garantija aptver visus materiālos un ražošanas defektus, bet ne izstrādājuma apmaiņu vai atgriešanu. Lai iegūtu tiesības uz mūža garantiju, atliek tikai reģistrēt savus Joolz bērnu ratiņus vietnē register.joolz.com sešu mēnešu laikā kopš iegādes un saglabāt oriģinālo pirkuma apliecinājumu, kas iekļauj pirkuma datumu. Ja Joolz bērnu ratiņus neesat reģistrējis sešu mēnešu laikā kopš iegādes, saņemsiet divu gadu garantiju.

Garantija ir spēkā tikai tad, ja kopā ar bojāto izstrādājumu tiek iesniegts:

- 1) Jūsu garantijas sertifikāts,
- 2) Jebkāda veida personas identifikācijas dokuments,
- 2) Pirkuma čeka kopija (iekļaujot pirkuma datumu),
- 3) Defekta detalizēts apraksts.

Jūs saņemsiet garantijas sertifikātu pēc savu Joolz bērnu ratiņu reģistrēšanas mūsu tīmekļa vietnē register.joolz.com.

Ja mazumtirgotājs jūsu pretenzijas gadījumā nevar palīdzēt, sazinieties ar Joolz. Lūdzu, ņemiet vērā, ka neviens remonts nepārsniedz garantijas periodu.

GARANTĪJA NEATTIECAS UZ:

- 1) Parasta nolietojuma un nodiluma izraisītiem defektiem, piemēram, ikdienas lietošanā nodilušiem riteņiem un audumu, skrāpējumiem uz alumīnija un/vai metāla materiāla dabisko krāsas maiņu laika gaitā, vai defektiem, kas radušies apkopes instrukciju neievērošanas rezultātā.
- 2) Riteņu bojājumiem, piemēram, caurumiem un plīsumiem.
- 3) Bojājumiem, ko izraisījuši negadījumi, nepareiza izmantošana, nevērība, degšana, saskare ar šķidrumiem vai cits ārējs cēlonis.
- 4) Bojājumiem, ko izraisījuši lietošanas pamācībā, instrukciju video vai citās Joolz vadlīnijās ietvertu norādījumu neievērošana.
- 5) Cita produkta, tostarp piederumu, izraisīti bojājumi.
- 6) Joolz neoficiāla pārstāvja veiktas apkopes vai remonta izraisīti bojājumi.
- 7) Zādzība.
- 8) Gaisa transporta vai kravu pārvadājumu izraisīti bojājumi.

Drošība ir svarīgs apsvērums visā Joolz Geo² bērnu ratiņu un gultiņu izstrādes laikā. Tāpēc mūsu produktu izstrādē ir ievēroti augstākie drošības standarti:

Eiropas standarti:

EN 1888:2012 / EN 1466:2014/AC: 2015

Amerikas Savienoto Valstu standarti:

ASTM F833-15 / ASTM F2050-16

Kanādas standarti: SOR/2016-167

Austrālijas standarti: AS/NZS 2088:2013

Ja jums ir jautājumi un/vai komentāri, lūdzu, apmeklējiet vietni joolz.com, facebook.com/myjoolz vai sazinieties ar mazumtirgotāju.

SVARBU: PRIEŠ NAUDODAMI PRODUKTĄ ATIDŽIAI PERSKAITYKITE ŠIAS INSTRUKCIJAS IR IŠSAUGOKITE JAS ATEIČIAI.

⚠️ ĮSPĖJIMAS

- + niekada nepalikite vaiko / vaikų be priežiūros.
- + prieš pradėdami naudoti įsitinkite, kad užfiksuoti visi fiksavimo prietaisai.
- + kad išvengtumėte sužalojimo, įsitinkite, kad kai sulankstote arba išlankstote produktą, vaikas / vaikai yra atokiau.
- + neleiskite vaikui / vaikams žaisti su produktu.
- + „Joolz Geo²“ kėdutės netinka vaikams, jaunesniems negu 6 mėnesiai.
- + visada naudokite tvirtinimo sistemą.
- + prieš pradėdami naudoti patikrinkite, ar lopšiai, kėdutės arba kėdučių priedai yra tinkamai fiksuoti.
- + šis produktas netinka bėgiojant arba čiuožinėjant.
- + „Joolz Geo²“ lopšiai ir kėdučių suderinami tik su „Joolz Geo²“ važiukle ir atvirščiai.
- + nenaudokite jokio papildomo čiužinio.
- + bet kokia apkrova, pritvirtinta prie „Joolz Geo²“ vežimėlio šonų ir (arba) rankenos gali turėti poveikio jo stabilumui.
- + tiek „Joolz Geo²“ lopšys, tiek kėdutė gali atlaikyti tik po vieną keleivį.
- + naudokite tik „Joolz“ patvirtintas korpuso kėdutes, automobilines kėdutes, pakaitines dalis ir priedus.

- + kai automobilinės kėdutės naudojamos su „Joolz Geo²“ važiukle, jos nepakeičia lopšio arba lovelės. Jei vaiku / vaikams reikia pamiegoti, jis / jie turėtų būti paguldytas (-i) į „Joolz Geo²“ vežimėlį, lopšį (-ius) arba lovelę (-es).
- + nenaudokite vežimėlio, jei pažeistos, suplėšytos arba trūksta dalų.
- + kai lankstote sportinį vežimėlį, visada priekiniams ratukams naudokite pasukamąjį užraktą. Jei to nepadarysite, gali būti pažeistos padangos, kurios gali deformuotis, ypač esant aukštai temperatūrai.
- + stabdžiai visada turėtų būti nuspausti, kai vaikas įdedamas arba išimamas.
- + neturėtų būti naudojami priedai, kuriuos tiekia ne „Joolz“.
- + turėtų būti naudojamos tik „Joolz“ tiekiamos arba rekomenduojamos atsarginės dalys.
- + ši kėdutė skirta vaikams nuo 6 mėnesių amžiaus, kurių svoris neviršija 22 kg/48.5 lbs.
- + maksimalus pirkinių krepšio svoris yra 10 kg.
- + Uždangalai, priedai ir (arba) papildomas svoris gali sukelti pavojingas situacijas, kai prarandamas vežimėlio stabilumas.

⚠️ ĮSPĖJIMAI DĖL NEŠIOJAMOJO LOPŠIO

- + „Joolz Geo²“ lopšiai tinka vaikui, kuris negali pats atsistoti, apsisverti arba atsikelti ant rankų arba kelių. Didžiausias vaiko svoris: 9 kg
- + šis produktas tinka tik vaikui, kuris negali atsistoti be pagalbos.
- + naudokite tik tvirtą, horizontalų, lygų ir sausą paviršių.
- + neleiskite kitiems vaikams be priežiūros žaisti šalia nešiojamojo lopšio.
- + nenaudokite nešiojamojo lopšio, jei bent viena jo dalis yra sulūžusi, suplėšyta arba jos trūksta.
- + laikykite „Joolz Geo²“ atokiau nuo židinio arba kitų šilumos šaltinių, pavyzdžiui, elektrinių šildytuvų, dujinių židinių ir pan.

- + nešiojamojo lopšio rankenos ir apačia turėtų būti reguliariai tikrinama, ar nėra pažeista arba nusidėvėjusi.
- + prieš pradėdami naudoti visada įsitinkite, kad buferio strypelis tinkamai uždėtas ant lopšio / kėdutės.
- + vaiko galva nešiojame lopšyje niekada neturėtų būti žemiau negu vaiko kūnas.
- + nedėkite papildomo čiužinio ant čiužinio, kurį pristatė „Joolz“.

PRIEŽIŪROS / PLOVIMO INSTRUKCIJOS

Audinį valykite drungnu vandeniu ir muilu. Išskalaukite švari vandeniu ir palikite išdžiūti. Niekada nenaudokite baliklio arba kitų cheminių ploviklių. Periodiškai (maždaug kartą per mėnesį) išpurškite ratukus ir metalines dalis teflono arba silicio purškalu, kad vežimėlis toliau riedėtų tolygiai.

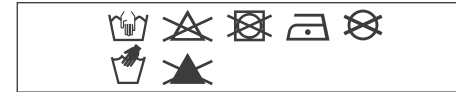

Jūs „Geo²“ vežimėlio dalys anoduotos, todėl apsaugotos nuo išorės poveikio, pavyzdžiui, korozijos. Anoduotos aliuminio dalys pažeidžiamos rūgštiniais valikliais arba tepalais, kurie gali palikti dėmių arba pakeisti aliuminio dalių spalvą. Todėl patariame vežimėlio aliuminio dalis valyti šiltu vandeniu ir minkšta šluoste.

GARANTIJA

„Joolz“ suteikia „Joolz Geo²“ garantiją visam gyvenimui. Garantija taikoma visiems medžiagos ir gamybos brokams, bet ne produkto grąžinimui arba keitimui. Norėdami gauti šią garantiją, turite tiesiog priregistruoti savo „Joolz“ vežimėlį register.joolz.com per šešis mėnesius nuo įsigijimo bei išsaugoti originalų įsigijimo įrodymą su įsigijimo data. Jei neprisiregistruosite „Joolz“ vežimėlio per šešis mėnesius nuo įsigijimo, vežimėliui bus taikoma dvejų metų garantija.

Garantija galioja tik tuo atveju, jei pardavėjui kartu su brokuotu produktu pateikiate toliau nurodytus dokumentus:

- 1) Savo garantijos pažymėjimą,
- 2) Bet kokį asmens tapatybės nustatymo dokumentą,
- 3) Pirkimo čekio kopiją (su nurodyta pirkimo data),
- 4) Išsamų broko aprašymą.

Garantijos pažymėjimą gausite, kai prisiregistruosite savo „Joolz“ vežimėlį mūsų svetainėje register.joolz.com.

Jei pardavėjas negali padėti dėl skundo, susisiekite su „Joolz“. Atkreipkite dėmesį, kad taisymo darbai nepratęsia garantijos laikotarpio.

GARANTIJA NETAIKOMA:

- 1) Defektams, kuriuos sukėlė įprastas nusidėvėjimas dėl kasdienio naudojimo, pavyzdžiui, nusidėvėjusiems ratukams ir audiniams, įbrėžimams ant aliuminio ir (arba) metalinių detalių bei medžiagų spalvos pasikeitimui dėl ilgalaikio naudojimo arba dėl naudojimo ne pagal nurodymus;
- 2) Ratukų pažeidimams, pavyzdžiui, jei jie praduriami arba suplyšta;
- 3) Pažeidimams, kuriuos lėmė nelaimingi atsitikimai, netinkamas naudojimas, aplaidumas, gaisras, kontaktas su skysčiais arba kita išorinė priežastis;
- 4) Pažeidimams, kuriuos lėmė naudotojo vadovo, nurodytų veiksmų arba kitų „joolz“ gairių nesilaikymas;
- 5) Pažeidimams, kuriuos sukėlė kitas produktas, įskaitant priedus;
- 6) Pažeidimams, kurie buvo sukelti ne įgalotojo „joolz“ atstovo vykdytuoju techninę priežiūrą arba remonto darbus;
- 7) Vagystei;
- 8) Pažeidimams, kuriuos sukėlė gabenimas oro arba sausumos transportu.

Kuriant „Joolz Geo²“ vežimėlį ir lopšį buvo itin atsižvelgiama į saugumą. Todėl mūsų produktai atitinka tolesnius saugos standartus:

Europos:
EN 1888:2012 / EN 1466:2014/AC: 2015
Jungtinių Amerikos Valstijų:
ASTM F833-15 / ASTM F2050-16
Kanados: SOR/2016-167
Australijos: AS/NZS 2088:2013

Aplankykite joolz.com, facebook.com/myjoolz arba susisiekite su pardavėju, jei turite klausimų ir (arba) komentarų.

POMEMBNO: PRED UPORABO SKRBNNO PREBERITE NAVODILA IN JIH SHRANITE ZA NADALJNJO UPORABO.

⚠ OPOZORILO

- + Nikoli ne pustite otroka/otrok brez nadzora.
- + Zagotovite, da so pred uporabo vključene vse zaporne naprave.
- + V izogib poškodbam zagotovite, da otroci med sestavljanjem in razstavljanjem izdelka niso v bližini.
- + Otroci se ne smejo igrati z izdelkom.
- + Sedež Joolz Geo² ni primeren za otroke, mlajše od 6 mesecev.
- + Vedno uporabljajte zadrževalni sistem.
- + Pred uporabo preverite, ali so pritrilne naprave za posteljico, sedež ali avtomobilski sedež pravilno nameščene.
- + Ta izdelek ni primeren za tek ali drsanje.
- + Posteljica Joolz Geo² in sedeži so združljivi le s podstavkom Joolz Geo² in obratno.
- + Ne uporabljajte dodatne žimnice.
- + Vsakršno breme, pritrjeno na straneh in/ali na ročaj vozička Joolz Geo², lahko vpliva na njegovo stabilnost.
- + V postelji ali sedežu Joolz Geo² sme sedeti le en potnik.
- + Uporabljajte le sedeže, avtomobilske sedeže, nadomestne dele in dodatno opremo, ki jih je odobrilo podjetje Joolz.

⚠ OPOZORILA ZA PRENOSNO KOŠARO

- + Posteljica Joolz Geo² je primerna samo za otroka, ki ne more sam sedeti, se prevliti in se ne more potisniti navzgor na roke in kolena. Maksimalna teža otroka: 9 kg.
- + Izdelek je primeren le za otroka, ki ne more sedeti brez pomoči.
- + Uporabljajte le trdno, vodoravno in suho površino.
- + Otrok se ne sme igrati v bližini nosilne posteljice brez nadzora.
- + Ne uporabljajte, če je kateri koli del nosilne posteljice zlomljen, raztrgan ali manjka.
- + Izdelka JoolzGeo² ne približujte odprtemu ognju in drugim virom toplote, npr. paličnim električnim grelnikom, plinskim kaminom itd.

- + Pri avtomobilskih sedežih v povezavi s podstavkom Joolz Geo² to vozilo ni nadomestilo za posteljico ali posteljo. Če mora vaš otrok zaspati, ga morate položiti v voziček Joolz Geo², posteljico ali posteljo.
- + Ne uporabljajte vozička, če so kateri koli deli poškodovani, raztrgani ali manjkajo.
- + Kadar zlagate voziček, vedno namestite vrtljivo ključavnico na sprednja kolesa. Če tega ne storite, lahko pride do blokiranja koles, kar povzroči deformacije, zlasti v vročem okolju.
- + Kadar vstavljate ali jemljete otroka iz vozička, vedno zategnite zavoro.
- + Dodatne opreme, ki je ne zagotavlja podjetje Joolz, ne smete uporabljati.
- + Uporabljati je dovoljeno le nadomestne dele, ki jih dobavlja ali priporoča podjetje Joolz.
- + Ta sedež je namenjen otrokom od 6. meseca starosti naprej do maksimalne teže 22 kg/48.5 lbs.
- + Maksimalna teža nakupovalne košarice je 10 kg.
- + Z dodajanjem paketov, dodatnih elementov ali prekomerne teže lahko povzročite nevarne nestabilne razmere.

- + Ročaje in spodnji del nosilne posteljice je treba redno pregledovati glede znakov poškodb in obrabe.
- + Pred uporabo se vedno prepričajte, ali je odbijač pravilno nameščen na posteljico/sedež.
- + Glava otroka v nosilni postelji nikoli ne sme biti nižje od otrokovega telesa.
- + Na žimnico, ki jo dobavlja podjetje Joolz, nikoli ne nameščajte dodatne žimnice.

NAPOTKI ZA VZDRŽEVANJE/ČIŠČENJE

Tekstilne dele očistite s toplo milnico. Splaknite jih s čisto vodo in dobro posušite. Ne uporabljajte belil ali drugih kemičnih detergentov. Občasno (približno enkrat mesečno) kolesa in kovinske dele napršite s teflonskim ali silikonskim pršilom, da bo voziček gladko tekkel.

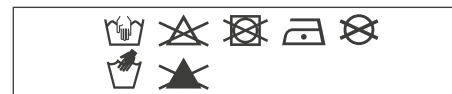

Aluminijasti deli vozička Geo² so eloksirani, da so zaščiteni pred zunanjimi vplivi, kot je na primer korozija. Eloksirani aluminijasti deli so občutljivi na jedka čistila ali mazila, ki lahko pustijo madeže in razbarvajo aluminijaste dele. Svetujemo vam, da aluminijaste dele vozička očistite s toplo vodo in mehko krpo.

GARANCIJA

Joolz ponuja doživljenjsko garancijo za izdelke Joolz Geo². Garancija zajema vse stvarne in proizvodne napake, ne pa zamenjavo ali vračilo izdelka. Vse kar morate storiti, če želite biti upravičeni do doživljenjske garancije, je registrirati vaš voziček Joolz na register.joolz.com v roku šestih mesecev od nakupa in obdržati originalno dokazilo o nakupu, vključno z datumom nakupa. Če svojega vozička Joolz ne boste registrirali v šestih mesecih po nakupu, boste upravičeni do dveletne garancije.

Garancija velja le v primeru, če skupaj z okvarjenim izdelkom dostavite prodajalcu tudi naslednje elemente:

- 1) Certifikat o garanciji,
- 2) Katero koli osebni dokument,
- 3) Kopijo potrdila o nakupu (vključno z datumom nakupa),
- 4) Podroben opis napake.

Potrdilo o garanciji boste prejeli po registraciji svojega vozička Joolz na naši spletni strani register.joolz.com.

Če vam pri vaši pritožbi ne more pomagati prodajalec, se obrnite na podjetje Joolz. Upoštevajte, da kakršna koli popravila ne podaljšajo garancijskega obdobja.

GARANCIJA NE KRIJE:

- 1) Napak, ki nastanejo pri običajni obrabi, npr. kolesa in tkanine, ki se obrabijo zaradi vsakodnevne uporabe, praske na aluminiju in/ali kovini ter naravno razbarvanje materialov, do česar pride sčasoma ali zaradi neupoštevanja navodil za vzdrževanje.
- 2) Poškodb koles, kot so npr. predrta oz. počena kolesa.
- 3) Poškodb, ki nastanejo zaradi nesreč, nepravilne uporabe, malomarnosti, ognja, stika s tekočinami ali drugega zunanega vzroka.
- 4) Poškodb, ki nastanejo zaradi neupoštevanja navodil za uporabo, videoposnetkov z navodili ali drugih smernih podjetja Joolz.
- 5) Poškodb, ki nastanejo zaradi drugega izdelka, vključno z dodatno opremo.
- 6) Poškodb, ki nastanejo med servisiranjem ali izvajanjem popravila, ki ga opravi nepooblaščen predstavnik podjetja Joolz.
- 7) Kraje.
- 8) Poškodb, ki nastanejo med zračnim prevozom ali transportom blaga.

Med razvojem vozička in prenosne posteljice Joolz Geo² nam je bila varnost zelo pomembna. Naši izdelki zato izpolnjujejo naslednje varnostne standarde:

Evropa: EN 1888:2012/EN 1466:2014/AC: 2015
ZDA: ASTM F833-15/ASTM F2050-16
Kanada: SOR/2016-167
Avstralija: AS/NZS 2088:2013

Obiščite spletno stran joolz.com, [facebook.com/myjoolz](https://www.facebook.com/myjoolz) ali se v primeru kakršnih koli vprašanj ali komentarjev obrnite na lokalnega prodajalca.

VAŽNO: PAŽLJIVO PROČITAJTE OVE UPUTE PRIJE UPOTREBE I SAČUVAJTE IH ZA UBUDUĆE.

⚠ PAŽNJA

- + Nikada ne ostavljajte dijete bez nadzora.
- + Prije upotrebe provjerite jesu li svi uređaji za pričvršćivanje ispravno postavljeni.
- + Da biste izbjegli ozljede, pobrinite se da prilikom rasklapanja i sklapanja ovog proizvoda nema djece u blizini.
- + Ne dopustite djeci da se igraju ovim proizvodom.
- + Sjedalica marke Joolz Geo² nije prikladna za djecu mlađu od 6 mjeseci.
- + Uvijek koristite sustav pojaseva.
- + Prije upotrebe provjerite jesu li nosiljka, sjedalica ili dodatni uređaji za automobilsku sjedalicu ispravno postavljeni.
- + Ovaj proizvod nije namijenjen trčanju ili klizanju.
- + Košara i sjedalica Joolz Geo² kompatibilne su samo s okvirom Joolz Geo² i obrnuto.
- + Ne upotrebljavajte dodatni madrac.
- + Svaki teret koji pričvrstite na bočnu stranu i/ili ručku kolica Joolz Geo² može utjecati na njihovu stabilnost.
- + Nosiljka ili sjedalica Joolz Geo² namijenjene su samo za jednog putnika.
- + Koristite samo sjedalice, automobilske sjedalice,

⚠ UPOZORENJA ZA NOSILJKU

- + Nosiljke Joolz Geo² prikladne su samo za djecu koja ne mogu sama sjediti, preokrenuti se te puzati. Maksimalna težina djeteta: 9 kg.
- + Ovaj proizvod prikladan je samo za dijete koje ne može sjediti bez pomoći.
- + Koristite samo na čvrstoj, horizontalnoj i suhoj površini.
- + Nemojte dozvoliti drugoj djeci da se bez nadzora igraju pored nosiljke.
- + Nemojte koristiti ako je dio nosiljke razbijen, oštećen ili nedostaje.

- zamjenske dijelove i opremu koju je odobrio Joolz.
- + Za automobilske sjedalice povezane s okvirom Joolz Geo², to vozilo ne zamjenjuje kolijevku ili krevet. Ako vaše dijete treba spavati, stavite ga u Joolz Geo² okvir kolica, nosiljku ili krevet.
- + Ne koristite kolica ako su dijelovi oštećeni, razbijeni ili nedostaju.
- + Uvijek spustite kočnicu na prednjim kotačima prilikom sklapanja kolica. Ako to ne učinite, može doći do oštećenja i deformacije guma, posebno u toplom okruženju.
- + Uvijek trebate pritisnuti kočnicu kad stavljate dijete u kolica ili ga vadite iz njih.
- + Nemojte koristiti opremu koju nije odobrila tvrtka Joolz.
- + Koristite samo rezervne dijelove koje isporučuje ili preporučuje Joolz.
- + Sjedalica je namijenjena djeci starijoj od 6 mjeseci, maksimalne težine do 22 kg/48.5 lbs.
- + Maksimalna težina košare za kupnju je 10 kg.
- + Dodavanje paketa, dodatne opreme i/ili prekomjerne težine može uzrokovati nestabilne uvjete.

- + Čuvajte Joolz Geo² dalje od otvorenog plamena i drugih izvora topline, kao što su električne grijače spirale, plinski štednjaci, itd.
- + Trebali biste redovito pregledavati ručke i donji dio nosiljke kako biste otkrili ima li znakova oštećenja i habanja.
- + Prije upotrebe uvijek provjerite je li odbojna šipka ispravno pričvršćena na nosiljku/sjedalicu.
- + Kada je u nosiljci, glava djeteta nikada ne smije biti u nižem položaju u odnosu na tijelo djeteta.
- + Ne stavljajte dodatne madrace na madrac koji isporučuje Joolz.

ODRŽAVANJE / UPUTE ZA PRANJE

Operite tkaninu toplom vodom iz slavine i sapunom. Isperite vodom i ostavite da se suši. Nikada ne koristite izbjeljivač i druga kemijska sredstva za čišćenje. Povremeno (otprilike jednom mjesečno) podmažite kola i metalne dijelove teflonom ili silikonskim sprejem kako biste osigurali neometano funkcioniranje kolica.

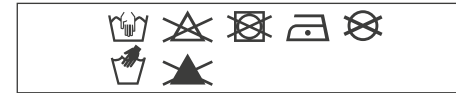

Aluminijski dijelovi kolica Geo² anodizirani su radi zaštite od vanjskih utjecaja, kao što je korozija. Anodizirani aluminijski dijelovi osjetljivi su na sredstva za čišćenje s kiselinom ili mast koja može uzrokovati mrlje i uništavanje boje na aluminijskim dijelovima. Stoga vam preporučujemo da aluminijske dijelove kolica čistite toplom vodom i mekanom tkaninom.

JAMSTVO

Joolz nudi doživotno jamstvo na kolica Joolz Geo². Jamstvo pokriva sve materijalne i proizvođačke kvarove, ali ne i zamjenu ili povrat proizvoda. Da bi dječja kolica marke Joolz ispunjavala uvjete za doživotno jamstvo, trebate ih samo registrirati na adresi register.joolz.com u roku od šest mjeseci nakon kupnje i zadržati izvorni dokaz kupnje na kojem je vidljiv datum kupnje. Ako ne registrirate dječja kolica marke Joolz u roku od šest mjeseci od datuma kupnje, dobit ćete dvogodišnje jamstvo.

Jamstvo je važeće samo ako u trgovinu dostavite neispravan proizvod i sljedeće:

- 1) Jamstvenu karticu,
- 2) Osobni identifikacijski dokument,
- 3) Kopiju potvrde o kupnji (uključujući datum kupnje),
- 4) Detaljni opis kvara.

Potvrdu o jamstvu ćete dobiti kada registrirate svoja dječja kolica marke Joolz na našoj mrežnoj stranici register.joolz.com.

Ako vam u trgovini ne mogu pomoći s pritužbom, obratite se Joolzu. Valja napomenuti da popravci ne produljuju razdoblje jamstva.

NAŠE JAMSTVO NE POKRIVA SLJEDEĆE:

- 1) Neispravnosti uzrokovane uobičajenim trošenjem i habanjem, na primjer kotače i tkanine istrošene svakodnevnim upotrebom, ogrebotine na aluminiju i/ili metalu i prirodnu promjenu boje materijala prouzročenu vremenom ili nepridržavanjem uputa o održavanju.
- 2) Oštećenja kotača kao što su rupe i ogrebotine.
- 3) Oštećenja uzrokovana nesrećama, neispravnim upotrebom, nemarom, požarom, kontaktom s tekućinama ili drugim vanjskim uzročnikom.
- 4) Oštećenja uzrokovana neusklađenosti s korisničkim priručnikom, videozapisima s uputama ili drugim Joolzovim smjernicama.
- 5) Oštećenja uzrokovana drugim proizvodom, uključujući dodatnu opremu.
- 6) Oštećenja uzrokovana uslugom ili popravkom koji je izvršio neslužbeni predstavnik tvrtke Joolz.
- 7) Krađa.
- 8) Oštećenja uzrokovana zračnim prijenosom/prijevozom.

Tijekom razvoja kolica i nosiljke Joolz Geo², sigurnost je bila među najvažnijim stvarima. Stoga naši proizvodi ispunjavaju sljedeće sigurnosne norme:

Europa: EN 1888:2012 / EN 1466:2014/AC: 2015
Sjedinjene Američke Države: ASTM F833-15 / ASTM F2050-16
Kanada: SOR/2016-167
Australija: AS/NZS 2088:2013

Ako imate pitanja i/ili primjedbi, posjetite joolz.com, facebook.com/myjoolz ili se obratite prodajnom predstavniku.

DŮLEŽITÉ: PŘED POUŽITÍM SI TYTO POKYNY POZORNĚ PROČTĚTE A USCHOVEJTE JE, ABYSTE DO NICH MOHLI POZDĚJI NAHLÍŽET.

⚠ VAROVÁNÍ

- + Nikdy nenechávejte vaše dítě/děti bez dozoru.
- + Před použitím se ujistěte, zda jsou všechny pojistné mechanismy správně zajištěny.
- + Aby nedošlo ke zranění při rozkládání a skládání tohoto výrobku, ujistěte se, že je vaše dítě / jsou vaše děti v bezpečné vzdálenosti.
- + Nedovolte, aby si vaše dítě hrálo/děti hrály s tímto výrobkem.
- + Sedátka Joolz Geo² nejsou vhodná pro děti do 6 měsíců.
- + Vždy používejte zádržný systém.
- + Před použitím zkontrolujte, zda jsou upevňovací mechanismy hlubokých dílů, sedátek nebo autosedaček správně zapojeny.
- + Tento výrobek není vhodný pro běhání či bruslení s kočárkem.
- + Hluboké díly a sedátka Joolz Geo² jsou kompatibilní pouze s podvozkem Joolz Geo² a naopak.
- + Nepoužívejte žádnou přídavnou matraci.
- + Každá zátěž připojená k bočním stranám a/nebo k rukojeti kočárku Joolz Geo² může mít vliv na jeho stabilitu.
- + Hluboký díl nebo sedátko kočárku Joolz Geo² je každé určeno jen pro jedno dítě.
- + Používejte pouze sedátka, autosedačky, náhradní díly

- a příslušenství, které jsou schváleny společností Joolz.
- + U autosedaček ve spojení s podvozkem Joolz Geo² nenahrazuje toto vozítko dětskou postýlku nebo lůžko. Pokud vaše dítě/děti potřebuje(i) spát, mělo(y) by být umístěno(y) v korbě, hlubokém dílu/hlubokých dílech nebo v lůžku/lůžkách kočárku Joolz Geo².
- + Tento kočárek nepoužívejte, pokud jsou některé z jeho částí poškozeny, natrženy nebo chybí.
- + Při skládání sportovního kočárku vždy použijte zámek předních otočných kol. Pokud tak neučiníte, může dojít k blokování pneumatik, což vede k deformacím, a to zejména v horkém prostředí.
- + Při vkládání a vyndávání dětí je nutné vždy kočárek zabrzdít.
- + Neměli byste používat příslušenství, které nedodala společnost Joolz.
- + Používejte pouze náhradní díly dodané nebo doporučené společností Joolz.
- + Toto sedátko je určeno pro děti od 6 měsíců až do maximální hmotnosti 22 kg/48.5 lbs.
- + Maximální hmotnost nákupního košíku je 10 kg.
- + Přidávání předmětů, doplňků a/nebo jakékoli další zátěže může vést ke vzniku rizikových nestabilních situací.

⚠ VAROVÁNÍ PRO KORBU

- + Hluboké díly Geo² jsou vhodné pro dítě, které se nedovede samo posadit, překulit se a zvednout na rukou a kolenou. Maximální hmotnost dítěte: 9 kg.
- + Tento výrobek je vhodný pouze pro dítě, které se nedovede samo bez cizí pomoci posadit.
- + Používejte pouze na pevném, vodorovném a suchém povrchu.
- + Nedovolte, aby si ostatní děti hrály bez dozoru v blízkosti přenosného hlubokého dílu (korby kočárku).
- + Nepoužívejte, pokud je některá část přenosného hlubokého dílu zlomená, natřena nebo chybí.
- + Kočárek Joolz Geo² udržujte v dostatečné vzdálenosti od otevřeného ohně či jiných zdrojů tepla, jako jsou například elektrická topení, plynová kamna, atd.

- + Pravidelně kontrolujte rukojeti a dno přenosného hlubokého dílu, zda na nich nejsou známky poškození a opotřebení.
- + Před použitím vždy zkontrolujte, zda tyč nárazníku je správně zapojena ke korbě/sedátku.
- + Hlava dítěte v přenosném hlubokém dílu by nikdy neměla být níže než tělo dítěte.
- + Nedávejte další matraci na matraci dodanou od společnosti Joolz.

POKYNY PRO ÚDRŽBU/ČIŠTĚNÍ

Látku čistěte vlažnou vodou a mýdlem. Opláchněte čistou vodou a nechte uschnout. Nepoužívejte bělidlo ani jiné chemické prostředky. Pravidelně (přibližně jednou za měsíc) ošetřujte kola a kovové součásti teflonovým nebo silikonovým sprejem, aby byla zajištěna správná funkce kočárku.

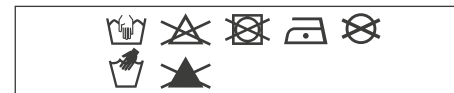

Hliníkové části kočárku Geo² jsou ošetřeny eloxováním – jsou tak chráněny před vnějšími vlivy, například korozi. Eloxované hliníkové součásti jsou citlivé na kyselé čisticí či mazací prostředky, které na nich mohou zanechat skvrny nebo způsobit změny barvy. Proto doporučujeme čistit hliníkové části kočárku jemným hadříkem a teplou vodou.

ZÁRUKA

Společnost Joolz nabízí celoživotní záruku v rámci Joolz Geo². Záruka se vztahuje na veškerý materiál a na výrobní vady, nikoliv však na výměnu nebo vrácení výrobku. Chcete-li získat nárok na doživotní záruku, stačí jen zaregistrovat svůj kočárek Joolz na adrese register.joolz.com do šesti měsíců od zakoupení a uchovat originální doklad o zakoupení s datem nákupu. Pokud neprovedete registraci svého kočárku Joolz do šesti měsíců od zakoupení, získáváte dvouletou záruku.

Záruka je platná pouze tehdy, pokud s vadným výrobkem doručíte svému prodejci následující:

- 1) Záruční list,
- 2) Jakákoli forma osobní identifikace,
- 3) Kopie dokladu o nákupu (s datem nákupu),
- 4) Podrobný popis závady.

Certifikát k záruce obdržíte po registraci kočárku Joolz na našem webu register.joolz.com.

Pokud vám váš prodejce nemůže pomoci při vyřizování vaší reklamace, obraťte se na zástupce společnosti Joolz. Vezměte prosím na vědomí, že při případných opravách se dvouletá záruční doba neprodlužuje.

ZÁRUKA SE NEVZTAHUJE NA NÁSLEDUJÍCÍ PŘÍPADY:

- 1) Defekty způsobené běžným opotřebením (například ojetá kola či opotřebovaná látka po každodenním používání, škrábance na hliníkových nebo kovových částech a přirozená ztráta barevnosti materiálů v průběhu času nebo v důsledku nedodržení pokynů k údržbě).
- 2) Poškození kol (díry a trhliny).
- 3) Škody způsobené nehodami, nesprávným užíváním, nedodržováním předpisů, ohněm, kontaktem s tekutinami nebo jinou externí příčinou.
- 4) Škody způsobené nedodržováním pokynů v uživatelské příručce, instruktážních filmech nebo jiných předpisech Joolz.
- 5) Škody způsobené jinými výrobky, včetně příslušenství.
- 6) Škody způsobené servisem nebo opravami, které nejsou provedeny oficiálním zástupcem Joolz.
- 7) Krádeže.
- 8) Poškození při letecké přepravě.

Při vývoji kočárku a korby Joolz Geo² byla věnována mimořádná pozornost bezpečnosti. Naše výrobky jsou v plném souladu s následujícími bezpečnostními normami:

Evropa: EN 1888:2012 / EN 1466:2014/AC: 2015
 USA: ASTM F833-15 / ASTM F2050-16
 Kanada: SOR/2016-167
 Austrálie: AS/NZS 2088:2013

Máte-li nějaké otázky či připomínky, navštivte web joolz.com, facebook.com/myjoolz nebo se obraťte na svého prodejce.

ВАЖНО: МОЛЯ, ВНИМАТЕЛНО ПРОЧЕТЕТЕ НАСТОЯЩИТЕ ИНСТРУКЦИИ ПРЕДИ УПОТРЕБА И ГИ ЗАПАЗЕТЕ ЗА ЦЕЛИТЕ НА БЪДЕЩИ СПРАВКИ.

⚠ ПРЕДУПРЕЖДЕНИЕ

- + Никога не оставяйте детето си без надзор.
- + Преди употреба се уверете, че всички заключващи устройства са активирани.
- + За да избегнете наранявания, се уверете, че детето Ви не е заплашено от движещите се части при разгъване и сгъване на продукта.
- + Не позволявайте на детето да си играе с продукта.
- + Седалките Joolz Geo² не са подходящи за деца на възраст под 6 месеца.
- + Винаги използвайте ограничителните колани.
- + Преди употреба се уверете, че устройствата за закрепяне на кошарите, седалките или седалките за коли са задействани правилно.
- + Този продукт не е подходящ при тичане или каране на кънки.
- + Кошарите и седалките Joolz Geo² са съвместими само с шаси Joolz Geo² и обратното.
- + Не използвайте допълнителни дюшечета.
- + Евентуалните товари по страните и/или кормилото на количката Joolz Geo² може да засегнат стабилността ѝ.
- + Кошарите или седалките Joolz Geo² могат да се ползват от само един пасажер.
- + Използвайте само седалки, резервни части и аксесоари, които са одобрени от Joolz.
- + Това устройство не служи като заместител за кошара или легло при седалките за коли съвместно с шаси Joolz Geo². Ако трябва да сложите детето си да спи, поставете го в кошара, легло или количка Joolz Geo².
- + Не използвайте количката, ако има повредени или липсващи части.
- + Винаги активирайте осевото заключване на предните колела, когато сгъвате количката. В противен случай може да се стигне до притискане на колелцата, което ще ги деформира, особено при високи температури.
- + Спирачките винаги трябва да са активирани, когато слагате или вадите детето в/от количката.
- + Не трябва да използвате аксесоари, които не са произведени от Joolz.
- + Трябва да използвате само резервни части, които са произведени или препоръчани от Joolz.
- + Седалката е предназначена да се използва при деца на възраст над 6 месеца и с максимално тегло от 22 кг/48.5 lbs.
- + Максималното тегло на количката за пазаруване е 10 кг.
- + Не поставяйте вътре багаж, принадлежности и/или допълнителни тежести, защото това може да дебалансира продукта и да създаде опасно условия.

⚠ ПРЕДУПРЕЖДЕНИЯ ОТНОСНО КОШАРАТА ЗА НОСЕНЕ

- + Кошарите Joolz Geo² са подходящи за деца, които не могат да стават сами, да се превъртат или да се изправят на четири крака. Максимално тегло на детето: 9 кг.
- + Този продукт е подходящ само за деца, които не могат да се изправят без помощ.
- + Използвайте само на здрава и равна суха хоризонтална повърхност.
- + Не оставяйте други деца да играят без надзор в близост до кошарата за носене.
- + Не използвайте кошарата за носене, ако има липсващи или повредени части.
- + Пазете Joolz Geo² от пламъци и други източници на топлина, например електрически или газови нагреватели.
- + Дръжките и долната част на кошарата за носене трябва редовно да се проверяват за признаци на износване или повреждане.
- + Винаги се уверявайте, че предпазителят е поставен правилно, преди да използвате кошарата/седалката.
- + Главата на детето в кошарата за носене никога не трябва да бъде на по-ниско ниво спрямо тялото му.
- + Не поставяйте допълнителни дюшечета върху дюшечето, осигурено от Joolz.

ИНСТРУКЦИИ ЗА ПОЧИСТВАНЕ/ ПОДДРЪЖКА

Почистете тъканта с топла вода и сапун. Изплакнете с чешмяна вода и оставете да изсъхне. Никога не използвайте белина или други химически препарати.

Периодично (приблизително веднъж месечно) нанасяйте тефлон или силиконов спрей по колелата, за да гарантирате плавния ход на количката.

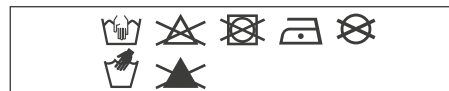

Алуминиевите части на количката Geo² са анодизирани с цел защита срещу определени външни влияния, например корозирание. Анодизираните алуминиеви части са уязвими към киселинни почистващи препарати или смазка, които може да доведат до появата на петна или обезцветяването им. Поради тази причина Ви съветваме да почиствате алуминиевите части на количката с топла вода и мек парцал.

ГАРАНЦИЯ

Joolz предлага гаранция за целия период на експлоатация за Joolz Geo². Гаранцията покрива всички материални и производствени дефекти, но не и смяна или връщане на продукта. За да можете да се възползвате от гаранцията за целия период на експлоатация, трябва само да регистрирате своята количка Joolz на register.joolz.com в срок от шест месеца след покупката и да запазите оригиналните доказващи покупката документи с включена дата на закупуване. Ако не регистрирате Вашата количка Joolz в срок от шест месеца след покупката, ще получите двугодишна гаранция.

Гаранцията е валидна само ако заедно с дефектния продукт представите на продавача и следните документи:

- 1) Сертификата ви за гаранция,
- 2) Документ за удостоверяване на самоличността,
- 3) Колие на разписката за покупката (с включена дата на закупуване),
- 4) Подробно описание на дефекта.

Ще получите сертификата за гаранция, след като регистрирате Вашата количка Joolz на уеб сайта ни register.joolz.com.

Ако търговецът не може да Ви помогне по отношение на оплакването, се свържете с Joolz. Имайте предвид, че евентуалните ремонти не удължават гаранционния период.

ГАРАНЦИЯТА НЕ ПОКРИВА:

- 1) Дефекти, причинени от нормално износване и скъсване, като например износени от ежедневна употреба колела и тъкани, драскотини по алуминиевите и/или металните части и естествено обезцветяване на материалите във времето или поради неспазване на инструкциите за поддръжка.
- 2) Повреда на колелата, като например дупки и скъсвания.
- 3) Повреда, причинена от инциденти, неправилна употреба, огън, контакт с течности или друго външно влияние.
- 4) Повреда в резултат от несъблюдаването на ръководството за експлоатация, филмите с инструкции или други указания.
- 5) Повреда, причинена от друг продукт, включително аксесоари.
- 6) Повреда от сервизни работи или ремонти, извършени от неофициален представител на Joolz.
- 7) Кражба.
- 8) Транспортиране по въздух или повреда на товара.

По време на разработването на количката и кошчето Joolz Geo² обърнахме специално внимание на безопасността. Така нашите продукти отговарят на следните стандарти за безопасност:

За Европа: EN 1888:2012 / EN 1466:2014/AC: 2015
 За САЩ: ASTM F833-15 / ASTM F2050-16
 За Канада: SOR/2016-167
 За Австралия: AS/NZS 2088:2013

Ако имате някакви въпроси и/или забележки, посетете joolz.com, facebook.com/myjoolz или се свържете с Вашия търговец.

IMPORTANT: VĂ RUGĂM SĂ CITIȚI ACESTE INSTRUCȚIUNI CU ATENȚIE ÎNAINTE DE UTILIZARE ȘI SĂ LE PĂSTRAȚI PENTRU CONSULTARE ULTERIOARĂ.

⚠️ AVERTISMENT

- + Nu vă lăsați copilul/copiii nesupravegheați/ nesupravegheați.
- + Asigurați-vă că toate dispozitivele de blocare sunt cuplate înainte de utilizare.
- + Pentru a evita vătămările corporale, asigurați-vă că copilul/copiii dvs. se află la distanță în momentul depierii, plierii și ajustării acestui produs.
- + Nu lăsați copilul/copiii să se joace cu acest produs.
- + Unitățile de scaun Joolz Geo² nu sunt adecvate pentru copii sub 6 luni.
- + Utilizați întotdeauna sistemul de fixare.
- + Verificați dacă, înainte de utilizare, dispozitivele de atașare a landourilor, scaunelor sau scaunelor auto sunt corect cuplate.
- + Acest produs nu este adecvat pentru alergare sau patinaj.
- + Landourile și unitățile de scaun Joolz Geo² sunt compatibile doar cu cadrul Joolz Geo² și viceversa.
- + Nu utilizați nicio saltea suplimentară.
- + Orice încărcătură atașată în lateral și/sau pe ghidonul căruciorului Joolz Geo² îi poate afecta stabilitatea.
- + Landoul sau unitățile de scaun Joolz Geo² pot să transporte fiecare doar un pasager.
- + Utilizați doar scaune corporale, scaune auto, piese de schimb și accesorii care sunt aprobate de Joolz.
- + Pentru scaunele auto împreună cu cadrul Joolz Geo², acest vehicul nu înlocuiește un landou sau un pătuț. În cazul în care copilul/copiii dvs. trebuie să doarmă, aceștia trebuie așezați în corpul, landoul/landourile sau pătuțul/pătuțurile căruciorului Joolz Geo².
- + Nu utilizați căruciorul dacă vreuna dintre piese este deteriorată, uzată sau lipsește.
- + Aplicați întotdeauna blocarea rotirii pe roțile din față când depiați căruciorul. Nerespectarea acestei recomandări poate avea drept rezultat obstrucționarea pneurilor, ducând la deformare, în special într-un mediu cald.
- + Frânele trebuie acționate întotdeauna în momentul așezării și ridicării copiilor.
- + Accesorii nefurnizate de Joolz nu trebuie utilizate.
- + Trebuie utilizate doar piesele furnizate sau recomandate de Joolz.
- + Acest scaun este destinat copiilor de la 6 luni și celor cu o greutate maximă de până la 22 kg/48.5 lbs.
- + Greutatea maximă a coșului de cumpărături este de 10 kg.
- + Adăugarea de colete, articole cu accesorii și/sau adăugarea unei greutăți excesive poate duce la crearea unor condiții instabile periculoase.

⚠️ AVERTISMENTE PENTRU LANDOUL DE TRANSPORT

- + Landourile Joolz Geo² sunt adecvate pentru un copil care nu se poate ridica fără ajutor, nu se poate rostogoli și nu se poate ridica sprijinindu-se în mâini și genunchi. Greutatea maximă a copilului: 9 kg.
- + Acest produs este adecvat doar pentru un copil care nu se poate ridica fără ajutor.
- + Utilizați doar pe o suprafață fermă, orizontală și uscată.
- + Nu lăsați alți copii să se joace nesupravegheați în apropierea landoului de transport.
- + Nu utilizați dacă vreo parte a landoului de transport este defectă, uzată sau lipsește.
- + Feriți căruciorul Joolz Geo² de flăcări deschise și alte surse de căldură, precum reșouri electrice, incendii cauzate de gaze etc.
- + mânerul și fundul landoului de transport trebuie inspectate periodic pentru semne de deteriorare și uzură.
- + Asigurați-vă întotdeauna că bara amortizoare este cuplată corect la landou/unitățile de scaun înainte de utilizare.
- + Capul copilului din landoul de transport nu trebuie să fie mai jos decât corpul copilului.
- + Nu așezați o saltea suplimentară peste saltea furnizată de Joolz.

ÎNȚREȚINEREA / INSTRUCȚIUNI DE SPĂLARE

Curățați șesătura cu apă caldă și săpun. Clătiți cu apă proaspătă și lăsați la uscat. Nu utilizați niciodată înălbitor sau alți detergenți chimici. Tratați periodic (aproximativ o dată pe lună) roțile și piesele metalice cu Teflon sau spray cu silicon pentru a asigura rularea lină a căruciorului.

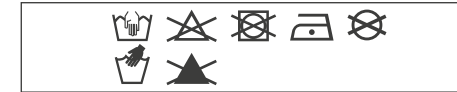

Piese de aluminiu ale căruciorului Joolz Geo² sunt eloxate pentru a-l proteja de influențele externe precum coroziunea. Piese de aluminiu eloxate sunt vulnerabile la agenți de curățare acizi sau la unsoare, care pot cauza pete sau decolorarea pieselor din aluminiu. Prin urmare, vă sfătuim să curățați piesele din aluminiu ale căruciorului dvs. cu apă caldă și o cârpă moale.

GARANȚIE

Joolz oferă o garanție pe viață în Joolz Geo². Garanția acoperă toate defectele materiale și de fabricație, dar nu și schimbul sau returnarea produsului. Pentru a beneficia de garanția pe viață, tot ce trebuie să faceți este să vă înregistrați căruciorul dvs. Joolz pe register.joolz.com în termen de șase luni de la achiziționare și să păstrați dovada inițială a achiziționării, inclusiv data achiziționării. Dacă nu vă înregistrați căruciorul dvs. Joolz în termen de șase luni de la achiziționare, veți primi o garanție de doi ani.

Garanția este valabilă doar dacă furnizați următoarele elemente retailerului dvs. împreună cu produsul defect:

- 1) Certificatul de garanție,
- 2) Orice formă de identificare personală,
- 3) O copie a chitanței de cumpărare (care include o dată de cumpărare),
- 4) O descriere detaliată a defectului.

Veți primi certificatul de garanție după ce ați înregistrat căruciorul dvs. Joolz pe site-ul nostru register.joolz.com.

Dacă retailerul dvs. nu vă poate asista cu reclamația dvs., contactați Joolz. Rețineți că reparațiile nu prelungesc perioada de garanție.

GARANȚIA NU ACOPERĂ:

- 1) Defecte cauzate de uzura obișnuită, precum roțile uzate și materiale uzate prin utilizarea zilnică, zgârieturi pe aluminiu și/sau pe metal și decolorarea naturală a materialelor în timp sau nerespectarea instrucțiunilor de întreținere.
- 2) Deteriorări ale roților, precum orificiile și lacrimile.
- 3) Deteriorări cauzate de accidente, utilizare necorespunzătoare, neglijență, incendiu, contact cu lichide sau alte cauze.
- 4) Deteriorări rezultate din nerespectarea manualului de instrucțiuni, a filmelor de instrucțiuni sau a altor recomandări joolz.
- 5) Deteriorări cauzate de un alt produs, inclusiv accesorii.
- 6) Deteriorări din service sau din reparații efectuate de către un reprezentant neoficial al joolz.
- 7) Furt.
- 8) Deteriorări cauzate de transportul aerian sau de măruri.

Siguranța a fost un factor important pe parcursul dezvoltării căruciorului și a landoului Joolz Geo². Așadar, produsele noastre respectă următoarele standarde de siguranță:

Europa: EN 1888:2012 / EN 1466:2014/AC: 2015
 Statele Unite: ASTM F833-15 / ASTM F2050-16
 Canada: SOR/2016-167
 Australia: AS/NZS 2088:2013

Vizitați joolz.com, facebook.com/myjoolz sau contactați retailerul dvs. pentru orice întrebări și/sau comentarii.

VAŽNO: PAŽLJIVO PROČITAJTE OVO UPUTSTVO PRE KORIŠĆENJA I SAČUVAJTE GA ZA KASNIJE.

⚠ UPOZORENJE

- + Nikada nemojte ostavljati dete/decu bez nadzora.
- + Uverite se da su svi uređaji za zaključavanje u funkciji pre korišćenja.
- + Da biste izbegli povredu uverite se da se dete/deca nalazi/e dalje od ovog proizvoda prilikom njegovog rasklapanja i sklapanja.
- + Nemojte dozvoliti detetu/decu da se igra/ju ovim proizvodom.
- + Joolz Geo² jedinice sedišta nisu pogodne za decu mlađu od 6 meseci.
- + Uvek koristite bezbednosni sistem.
- + Uverite se da su dodaci jedinica kolevke, sedišta ili sedišta za automobil pravilno pričvršćeni pre korišćenja.
- + Ovaj proizvod nije pogodan za trčanje ili vožnju poput rošlva/skejtboarda.
- + Joolz Geo² jedinice kolevki i sedišta kompatibilne su samo sa Joolz Geo² konstrukcijom i obrnuto.
- + Nemojte koristiti nikakav dodatni madrac.
- + Bilo koji teret pričvršćen za bočne strane i/ili dršku Joolz Geo² kolica može da utiče na njihovu stabilnost.
- + Joolz Geo² jedinice kolevke ili sedišta mogu da nose samo po jednog putnika.
- + Koristite samo sedišta za kolica, sedišta za automobil, rezervne delove i dodatnu opremu koju je odobrila kompanija Joolz.
- + Za sedišta za automobile zajedno sa Joolz Geo² konstrukcijom, ovo vozilo ne zamenjuje kolevku ili krevet. Ako vaše/a dete/deca treba da spava/ju potrebno je da ih smestite u Joolz Geo² kolica, kolevku(e) ili krevet(e).
- + Nemojte koristiti kolica ako je bilo koji deo oštećen, pohaban ili nedostaje.
- + Uvek primenite sistem za blokadu okretanja na prednjim točkovima kada sklapate kolica. Ako to ne uradite, može doći do opstrukcije pneumatika što dovodi do njihove deformacije, naročito u vrućem okruženju.
- + Kočnice uvek treba da budu u funkciji kada smeštate i vadite decu.
- + Ne treba koristiti dodatnu opremu koju ne obezbeđuje kompanija Joolz.
- + Treba koristiti samo rezervne delove koje isporučuje ili preporučuje kompanija Joolz.
- + Ovo sedište je namenjeno za decu stariju od 6 meseci, do maksimalne težine od 22 kg/48.5 lbs.
- + Maksimalna težina korpe za kupovinu je 10 kg.
- + Dodavanje tereta, ukrasnih predmeta i/ili stvari veće težine može da dovede do nebezbednih i nestabilnih uslova.

⚠ UPOZORENJE ZA KOLEVKU ZA NOŠENJE

- + Joolz Geo² kolevke su pogodne za decu koja ne mogu sama da sede, okreću se i uspravljaju pomoću ruku i kolena. Maksimalna težina deteta: 9 kg.
- + Ovaj proizvod je pogodan samo za dete koje ne može samo da sedi.
- + Koristite samo na čvrstoj, horizontalnoj ravnoj i suvoj površini.
- + Nemojte dozvoliti drugoj deci da se igraju bez nadzora u blizini kolevke za nošenje.
- + Nemojte koristiti ako je bilo koji deo kolevke za nošenje polomljen, pocepan ili nedostaje.
- + Držite Joolz Geo² dalje od otvorene vatre i drugih izvora toplote, kao što su električne grejalice, peći na gas, itd.
- + ručke na dnu kolevke za nošenje treba redovno pregledati radi pojave eventualnih znakova oštećenja i habanja.
- + Uvek se uverite da je branik pravilno pričvršćen za jedinicu kolevke/sedišta pre upotrebe.
- + Glava deteta u kolecvi za nošenje nikada ne treba da bude niže od tela deteta.
- + Nemojte stavljati dodatni madrac na madrac koji obezbeđuje Joolz.

UPUTSTVO ZA ODRŽAVANJE/ PRANJE

Očistite tkaninu mlakom vodom i sapunom. Isperite svežom vodom i ostavite da se osuši. Nikada nemojte koristiti izbeljivač ili druge hemijske deterdžente. Periodično (otprilike jednom mesečno) tretirajte točkove i metalne delove Teflon ili silikonskim sprejem da biste obezbedili neometano kretanje kolica.

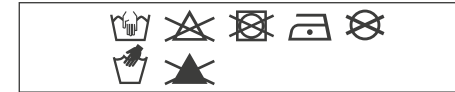

Aluminijumski delovi Geo² kolica su anodizirani da bi se kolica zaštitila od uticaja kao što je rđa. Anodizirani aluminijumski delovi su osetljivi na kisela sredstva za čišćenje ili mast, što može da izazove mrlje i promenu boje aluminijumskih delova. Stoga preporučujemo da aluminijumske delove kolica čistite toplom vodom i mekom krpom.

GARANCIJA

Joolz nudi doživotnu garanciju za kolica Joolz Geo². Garancija pokriva sve nedostatke materijala i nedostatke u izradi, ali ne i zamenu ili vraćanje proizvoda. Da biste dobili doživotnu garanciju, sve što treba da uradite jeste da registrujete svoja dečja kolica Joolz na register.joolz.com u roku od šest meseci od kupovine i sačuvate svoj originalni račun na kojem se vidi datum kupovine. Ako svoja kolica Joolz ne registrujete u roku od šest meseci od kupovine, dobićete dvogodišnju garanciju.

Garancija važi samo ako dostavite sledeće stavke trgovcu u maloprodaji zajedno sa neispravnim proizvodom:

- 1) Vašu potvrdu o garanciji,
- 2) Bilo koji lični dokument,
- 3) Kopiju računa (na kojem se vidi datum kupovine),
- 4) Detaljan opis nedostatka.

Potvrdu o garanciji ćete dobiti nakon što registrujete svoja Joolz kolica na našoj veb stranici register.joolz.com.

Ako trgovac u maloprodaji ne može da vam pomogne oko reklamacije, obratite se kompaniji Joolz. Imajte na umu da eventualne popravke ne pružavaju garantni rok.

GARANCIJA NE POKRIVA:

- 1) Neispravnosti izazvane uobičajenim habanjem, poput istrošenih točkova i tkanine usled svakodnevnog korišćenja, ogrebotina na aluminijumskim i/ili metalnim delovima, kao i promena boje materijala uzrokovane protokom vremena ili nepridržavanjem uputstava o održavanju.
- 2) Oštećenja točkova poput rupa i pukotina.
- 3) Oštećenja uzrokovana nezgodama, nepravilnom upotrebom, neparom, požarom, kontaktom sa tečnostima ili drugim spoljnim uzrocima.
- 4) Oštećenja nastala usled nepridržavanja priručnika za upotrebu, kratkih filmova sa uputstvima i drugih smernica kompanije Joolz;
- 5) Oštećenja uzrokovana drugim proizvodom, uključujući dodatnu opremu.
- 6) Oštećenja nastala servisiranjem ili popravkom od strane osobe koja nije ovlašćeni predstavnik kompanije Joolz.
- 7) Krađu.
- 8) Oštećenja nastala tokom avionskog i teretnog prevoza.

Prilikom razvoja Joolz Geo² kolica i krevca, bezbednost je bila važna stavka. Naši proizvodi stoga ispunjavaju sledeće bezbednosne standarde:

Evropa: EN 1888:2012 / EN 1466:2014/AC: 2015
Sjedinjene Američke Države: ASTM F833-15 / ASTM F2050-16
Kanada: SOR/2016-167
Australija: AS/NZS 2088:2013

Posetite joolz.com, facebook.com/myjoolz ili se obratite maloprodaji za sva pitanja i/ili komentare.

FONTOS: HASZNÁLAT ELŐTT KÉRJÜK, OLVASSA EL AZ ALÁBBI UTASÍTÁSOKAT, ÉS A TOVÁBBI HASZNÁLAT ÉRDEKÉBEN ŐRIZZE MEG.

⚠ FIGYELMEZTETÉS

- + Soha ne hagyja a gyermekét/gyermekait felügyelet nélkül.
- + Használat előtt ellenőrizze, hogy a rögzítő eszközöket alkalmazta-e.
- + A sérülések elkerülése érdekében vigyázzon gyermeke/gyermekei épségére a termék összecusukásakor és kinyitásakor.
- + Ne engedje, hogy gyermeke/gyermekei játsszanak a termékkel.
- + A Joolz Geo² ülőrész-egységek nem használhatók 6 hónapnál fiatalabb gyermekekhez.
- + Mindig használja a rögzítő rendszert.
- + Használat előtt ellenőrizze, hogy a mőzeskosarakat, az ülőrészeket vagy az autósülést rögzítő eszközöket megfelelően biztosította-e.
- + Ez a termék nem alkalmas futáshoz vagy görkorcsolyázáshoz.
- + A Joolz Geo² mőzeskosarak és ülőrész-egységek csak Joolz Geo² vázzal kompatibilisek és fordítva.
- + Ne használjon további matracokat.
- + Az oldalakra és a Joolz Geo² babakocsi tolékarjára helyezett bármilyen plusz súly befolyásolhatja annak stabilitását.
- + A Joolz Geo² mőzeskosár és ülőrész egységek csak egy gyermek szállítására szolgálnak.
- + Csak a Joolz által jóváhagyott ülőrészeket, autós üléseket, cserealkatrészeket és tartozékokat használjon.
- + A Joolz Geo² vázzal együtt használt autósülés nem helyettesíti a mőzeskosarat vagy az ágyat. Amikor a gyermekének/gyermekének aludnia kell, akkor tegye a Joolz Geo² babakocsiba, mőzeskosárba/ mőzeskosarakba vagy ágyba.
- + Ne használja a babakocsit, ha bármelyik alkatrésze sérült, szakadt vagy hiányos.
- + Minden esetben rögzítse az első kerekek forgatását gátló féket, amikor összehajítja a babakocsit. Ennek elmulasztása esetén a gumiabroncsok beszorulhatnak és eldeformálódnak, főleg meleg környezetben.
- + A fékeket mindig használni kell, amikor a gyermeket behelyezi a babakocsiba, vagy kiveszi onnan.
- + Ne használjon a Joolz által nem jóváhagyott tartozékokat.
- + Csak a Joolz által biztosított vagy ajánlott cserealkatrészeket használjon.
- + Ez az ülőrész 6 hónapnál idősebb, de 22 kg/48.5 lbs-nál könnyebb gyermekekhez használható.
- + A bevásárlókosár súlya legfeljebb 10 kg lehet.
- + Csomag, tartozékok felhelyezése és/vagy más módon a súly növelése veszélyes, instabil állapotot okozhat.

⚠ FIGYELMEZTETÉSEK A HORDOZHATÓ MŐZESKOSÁRRA VONATKOZÓ

- + A Joolz Geo² mőzeskosár olyan gyermeknek megfelelő, aki még nem tud egyedül felülni, nem tud megfordulni és nem tud négykézlábra állni. A gyermek maximális testsúlya: 9 kg.
- + Ez a termék csak olyan gyermek esetén használható, aki még nem tud egyedül felülni.
- + Kizárólag szilárd, vízszintes és száraz felületen használja.
- + Ne hagyja, hogy más gyermekek felügyelet nélkül játszanak a hordozható mőzeskosár közelében.
- + Ne használja a hordozható mőzeskosarat, ha valamelyik része eltört, elszakadt vagy hiányzik.
- + A Joolz Geo² terméket tartsa távol nyílt lángtól és más hőforrástól, például elektromos fűtőtestektől, gázüzemű fűtőeszközöktől stb.
- + A hordozható mőzeskosár karját és alját rendszeresen ellenőrizze, hogy nem sérült vagy kopott-e.
- + Használat előtt mindig győződjön meg róla, hogy a kiesés-gátló kar megfelelően van rögzítve a mőzeskosárhoz/ülőrész-egységhez.
- + A hordozható mőzeskosárban a gyermek fejének mindig feljebb kell lennie, mint a testének.
- + Ne tegyen további matracokat a Joolz matracra.

KARBANTARTÁSRA / MOSÁSRA VONATKOZÓ UTASÍTÁSOK

A huzatot langyos, szappanos vízzel tisztítsa. Friss vízzel öblítse át, és hagyja megszáradni. Soha ne használjon öblítőt vagy egyéb vegyszereket. Rendszeresen (nagyjából havonta egyszer) a kerekeket és a fém alkatrészeket kezelje teflon- vagy szilikon spray-vel, így biztosítva a babakocsi egyenletes gördülését.

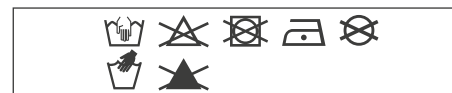

A Geo² babakocsi alumínium alkatrészei galvanizáltak, ami megvédi a külső hatásoktól, például a rozsdától. A galvanizált alumínium alkatrészek érzékenyek a savas tisztítószerre vagy kenőzsírokra. Ezek foltot hagyhatnak vagy az alumínium alkatrészek elszíneződését okozhatják. Ezért azt ajánljuk, hogy a babakocsi alumínium alkatrészeit langyos vízzel és puha törlőkendővel tisztítsa.

GARANCIA

A Joolz élethosszig tartó garanciát biztosít a Joolz Geo² termékre. A garancia az anyaghibákra és gyártási hibákra terjed ki, de nem tartalmazza a termék cseréjét vagy visszaküldését. Az élethosszig tartó garancia érvényesítéséhez nem kell mást tennie, mint a vásárlástól számított hat hónapon belül regisztrálnia Joolz típusú babakocsiját a register.joolz.com weboldalon és megtartani a vásárláskor kapott eredeti bizonylatot, amelyen a dátum is szerepel. Amennyiben a vásárlást követő hat hónapon belül nem regisztrálja Joolz babakocsiját, akkor Ön kétéves garanciára lesz jogosult.

A garancia akkor érvényes, ha a hibás termékkel együtt az alábbi tételeket is átadja a kereskedőnek:

- 1) A garancialevelet,
- 2) A személyazonosságát igazoló bármilyen okmányt,
- 3) A vásárlást igazoló nyugta másolatát (amely tartalmazza a vásárlás dátumát),
- 4) A hiba részletes leírását.

A garancialevelet azután kapja meg, miután regisztrálta a register.joolz.com weboldalunkon a megvásárolt Joolz babakocsit.

Ha a kereskedő nem tudja megoldani a panaszát, vegye fel a kapcsolatot a Joolz vállalattal. Kérjük, vegye figyelembe, hogy a javítások nem hosszabbítják meg a garanciális időszaktot.

A GARANCIA NEM FEDEZI A KÖVETKEZŐKET:

- 1) Az általános elhasználódás során keletkező hibákat, például a kerekek mindennapos használat miatti kopását, az alumínium és/vagy fém részek karcolódását és az anyagok természetes vagy a kézikönyvnek nem megfelelő használat okozta elszíneződését.
- 2) A kerekeken keletkezett lyukakat és az elhasználódás nyomait.
- 3) Baleset miatti, helytelen használatból, hanyagságból bekövetkezett, tűz, folyadék vagy egyéb külső tényező okozta kárt.
- 4) A kézikönyvnek, a használatot bemutató videónak vagy az egyéb Joolz útmutatásnak való meg nem felelésből keletkező kárt.
- 5) Más termék okozta kárt, ide értve a tartozékokat is.
- 6) A Joolz nem hivatalos képviselője által végzett szervizből vagy javításból származó kárt.
- 7) Lopást.
- 8) Légi vagy egyéb szállításból származó kárt.

A biztonság kiemelt szempont volt a Joolz Geo² babakocsi és kosár tervezésekor. Ezért a termékeink megfelelnek az alábbiakban felsorolt szabványoknak:

Európa: EN 1888:2012 / EN 1466:2014/AC: 2015
 Egyesült Államok: ASTM F833-15 / ASTM F2050-16
 Kanada: SOR/2016-167
 Ausztrália: AS/NZS 2088:2013

Ha kérdése merülne fel, vagy szeretne visszajelzést küldeni nekünk, akkor látogasson el a joolz.com oldalra, a [facebook.com/myjoolz](https://www.facebook.com/myjoolz) oldalra, vagy vegye fel a kapcsolatot a forgalmazójával.

DÔLEŽITÉ: STAROSTLIVO SI PROSÍM PREČÍTAJTE PRED POUŽITÍM TIETO POKYNY A USCHOVAJTE ICH PRE BUDÚCE POUŽITIE.

VAROVANIE

- + Nikdy nenechávajte dieťa/deti bez dozoru.
- + Uistite sa, že sú všetky mechanické zariadenia pred použitím zapojené.
- + Aby nedošlo k zraneniu sa uistite, že vaše dieťa/deti je/sú pri nastavovaní, rozkladaní a skladaní tohto výrobku v bezpečí.
- + Nedovoľte, aby sa vaše dieťa/deti hralo/i s týmto výrobkom.
- + Joolz Geo² sedačky nie sú vhodné pre deti mladšie ako 6 mesiacov.
- + Vždy používajte zadržiaci systém.
- + Skontrolujte pred použitím, či je zariadenie na upevnenie vaničky, sedadla alebo auto sedačky správne zapojené.
- + Tento výrobok nie je vhodný pre beh alebo korčuľovanie.
- + Joolz Geo² vaničky a sedadlá sú kompatibilné iba s Joolz Geo² podvozkom a naopak.
- + Nepoužívajte ďalšiu matrac.
- + Akékoľvek bremeno pripojené k stranám a/alebo riadiadlu kočíka Joolz Geo² môže ovplyvniť stabilitu.
- + Joolz Geo² vaničky a sedadlá unesú vždy len jedného pasažiera.
- + Používajte iba sedačky, auto sedačky, náhradné diely a príslušenstvo, ktoré sú schválené firmou

VAROVANIE TÝKAJÚCE SA KORBY

- + Vanička Joolz Geo² je vhodná pre dieťa, ktoré nemôže sedieť samo, nemôže sa prevrátiť, vytlačiť sa hore, dvíhať sa na ruky a kolena. Minimálna hmotnosť dieťaťa: 9 kg.
- + Tento výrobok je vhodný iba pre dieťa, ktoré nemôže sedieť bez pomoci.
- + Používajte len na pevnom, vodorovnom rovnom a suchom povrchu.
- + Nenechajte ostatné deti hrať sa bez dozoru v blízkosti korby.
- + Nepoužívajte kočík, ak je niektorá časť korby zlomená, zatrhnutá alebo chýba.

Joolz.

- + U auto sedačiek v spojení s podvozkom Joolz Geo² toto vozidlo nenahrádza vaničku ani posteľ. Ak vaše dieťa potrebuje spať, potom by malo byť umiestnené do vhodnej Joolz Geo² vaničky (-iek) alebo detskej postielky (-ok) vo vhodnom kočíku.
- + Nepoužívajte kočík, ak sú niektoré z dielov poškodené, natrhnuté alebo chýbajú.
- + Vždy použite pri skladaní kočíka otočný zámok na predné kolesá. Ak tak neurobíte, môže dôjsť k obštrukcii pneumatík, čo vedie k deformácii, a to najmä v horúcom prostredí.
- + Brzdy by mali byť pri vkladaní a vyberaní detí zatiahnuté.
- + Príslušenstvo neposkytované firmou Joolz by sa nemalo používať.
- + Mali by byť použité iba náhradné diely dodávané alebo doporučené firmou Joolz.
- + Táto sedačka je určená pre deti od 6 mesiacov, až do maximálnej hmotnosti 22 kg/48.5 lbs.
- + Maximálna hmotnosť v nákupnom koši je 10 kg.
- + Pridávanie predmetov, doplnkov a/alebo akékoľvek ďalšej záťaže môže viesť k vzniku rizikových nestabilných situácií.

- + Udržujte Joolz Geo² v dostatočnej vzdialenosti od otvoreného ohňa či iných zdrojov tepla, ako sú elektrické ohrievače, plynové ohrievače, atď.
- + Rukoväte a spodná časť korby by mali byť pravidelne prekontrolované na známky poškodenia a opotrebovania.
- + Vždy pred použitím skontrolujte, či je nárazník správne zapojený k vaničke/sedačke.
- + Hlava dieťaťa by na korbe nikdy nemala byť nižšia ako telo dieťaťa.
- + Nedávajte ďalšiu matrac na matrace dodané firmou Joolz.

NÁVOD NA ÚDRŽBU/UMÝVANIE

Vyčistite tkaninu s vlažnou vodou a mydlom.

Opláchnite vlažnou vodou a nechajte uschnúť. Nikdy nepoužívajte bieliadlá alebo iné chemické čistiace prostriedky. Pravidelne (približne raz za mesiac) namažte kolesá a kovové diely s teflónovým alebo silikónovým sprejom s cieľom zabezpečiť aby kočík hladko fungoval.

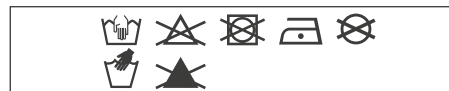

Hliníkové časti vášho kočíka Geo² sú eloxované, aby bol chránený pred vonkajšími vplyvmi, ako je korózia. Časti z eloxovaného hliníka sú citlivé na kyslé prostredie alebo mastnotu, ktoré môžu spôsobiť škvrny a zafarbenie hliníkových dielov. Preto vám odporúčame očistiť hliníkové časti vášho kočíka s teplou vodou a mäkkou handričkou.

ZÁRUKA

Joolz ponúka celoživotnú záruku na Joolz Geo². Záruka sa vzťahuje na všetky materiálové vady a výrobné chyby, nie však na výmenu alebo vrátenie výrobku. Na získanie nároku na záruku na celé obdobie životnosti stačí, ak svoj kočík Joolz zaregistrujete do šiestich mesiacov od jeho zakúpenia na webovej stránke register.joolz.com. Originálny doklad o kúpe obsahujúci dátum nákupu si uschovejte. Pokiaľ svoj kočík Joolz nezaregistrujete do šiestich mesiacov od jeho zakúpenia, získate dvojročnú záruku.

Záruka je platná iba vtedy, ak dodáte svojmu predajcovi spolu s chybným výrobkom nasledujúce položky:

- 1) Vaše osvedčenie o záruke,
- 2) Akýkoľvek doklad totožnosti,
- 3) Kópiu dokladu o kúpe (ktorý obsahuje dátum nákupu),
- 4) Podrobný opis vady.

Osvedčenie o záruke dostanete po zaregistrovaní svojho kočíka Joolz na našej webovej stránke register.joolz.com.

Ak vám váš predajca nemôže pomôcť s vašou reklamáciou, obráťte sa na firmu Joolz. Upozorňujeme vás, že opravy nepredlžujú záručnú dobu.

ZÁRUKA SA NEVZŤAHUJE NA:

- 1) Chyby spôsobené bežným opotrebením, ako sú opotrebované kolesá a tkaniny v dôsledku každodenného používania, škrabance na hliníku a/alebo kove a prirodzená zmena farby materiálu, ku ktorej časom dochádza, prípadne chyby spôsobené nedodržaním pokynov na údržbu.
- 2) Poškodenie kolies, ako sú diery a trhliny.
- 3) Poškodenie spôsobené nehodou, nesprávnym použitím, nedbalosťou, požiarom, stykom s kvapalinami alebo iným vonkajším vplyvom.
- 4) Poškodenie, ku ktorému dôjde v dôsledku nedodržania pokynov uvedených v návode na použitie, inštruktážnych filmoch alebo iných usmerneniach spoločnosti joolz.
- 5) Poškodenie spôsobené iným výrobkom vrátane príslušenstva.
- 6) Poškodenie spôsobené servisom alebo opravou vykonanými neoficiálnym zástupcom spoločnosti joolz.
- 7) Odcudzenie.
- 8) Poškodenie spôsobené počas leteckej prepravy alebo nákladnej prepravy.

Bezpečnosť bola pri celom vývoji kočíka a vanička Joolz Geo² dôležitým hľadiskom. Naše výrobky preto spĺňajú tieto bezpečnostné normy:

Európa: EN 1888:2012 / EN 1466:2014/AC: 2015
Spojené štáty americké: ASTM F833-15 / ASTM F2050-16
Kanada: SOR/2016-167
Austrália: AS/NZS 2088:2013

Navštívte joolz.com, facebook.com/myjoolz alebo sa obráťte na svojho predajcu pre prípadné otázky a / alebo pripomienky.

ΣΗΜΑΝΤΙΚΟ: ΔΙΑΒΑΣΤΕ ΑΥΤΕΣ ΤΙΣ ΟΔΗΓΙΕΣ ΠΡΟΣΕΚΤΙΚΑ ΠΡΙΝ ΑΠΟ ΤΗ ΧΡΗΣΗ ΚΑΙ ΦΥΛΑΣΤΕ ΤΙΣ ΓΙΑ ΜΕΛΛΟΝΤΙΚΗ ΑΝΑΦΟΡΑ.

⚠️ ΠΡΟΕΙΔΟΠΟΙΗΣΗ

- + Μην αφήνετε ποτέ το παιδί σας χωρίς επιτήρηση.
- + Βεβαιωθείτε ότι έχουν ενεργοποιηθεί όλες οι διατάξεις ασφάλισης πριν από τη χρήση.
- + Για την αποφυγή τραυματισμού, βεβαιωθείτε ότι τα παιδιά σας δεν βρίσκονται κοντά όταν ανοίγετε ή κλείνετε το προϊόν.
- + Μην αφήνετε τα παιδιά σας να παίζουν με το προϊόν αυτό.
- + Τα καθίσματα Joolz Geo² δεν είναι κατάλληλα για παιδιά κάτω των 6 μηνών.
- + Χρησιμοποιείτε πάντα το σύστημα πρόσδεσης.
- + Ελέγχετε ότι οι διατάξεις σύνδεσης των λίκνων, των καθισμάτων ή των καθισμάτων αυτοκινήτου έχουν ασφαλίσει σωστά πριν από τη χρήση.
- + Μη χρησιμοποιείτε το προϊόν αυτό όταν κάνετε τζόκινγκ ή όταν φοράτε πατίνια.
- + Οι διατάξεις των λίκνων και των καθισμάτων Joolz Geo² είναι συμβατές μόνο με το σκελετό Joolz Geo² και αντίστροφα.
- + Μη χρησιμοποιείτε επιπλέον στρώμα.
- + Τυχόν βάρος που θα προσδεθεί στις πλευρές ή/και τη λαβή του καροτσιού Joolz Geo² ενδέχεται να επηρεάσει τη σταθερότητά του.
- + Οι διατάξεις του λίκνου και του καθίσματος Joolz Geo² μπορούν να μεταφέρουν ένα παιδί η κάθε μία.
- + Χρησιμοποιείτε μόνο καθίσματα σώματος, καθίσματα αυτοκινήτου, εξαρτήματα αντικατάστασης και αξεσουάρ

- που είναι εγκεκριμένα από την Joolz.
- + Για καθίσματα αυτοκινήτου σε συνδυασμό με το σκελετό Joolz Geo² αυτό το σύστημα μεταφοράς δεν αντικαθιστά λίκνο ή κρεβάτι. Αν το παιδί/τα παιδιά σας πρέπει να κοιμηθούν, πρέπει να τοποθετηθούν στο καρότσι Joolz Geo² σε λίκνο ή σε κρεβάτι.
- + Μη χρησιμοποιείτε το καρότσι αν οποιοδήποτε τμήμα του είναι φθαρμένο, σχισμένο ή λείπει.
- + Εφαρμόζετε πάντα την ασφάλεια περιστροφής στους μπροστινούς τροχούς όταν διπλώνετε το καρότσι. Σε αντίθετη περίπτωση ενδέχεται να προκληθεί εμπλοκή στα ελαστικά, με αποτέλεσμα παραμόρφωση, ειδικά σε ζεστό περιβάλλον.
- + Τα φρένα πρέπει να είναι πάντοτε ασφαλισμένα κατά την τοποθέτηση και την απομάκρυνση των παιδιών.
- + Δεν πρέπει να χρησιμοποιούνται αξεσουάρ που δεν παρέχονται από την Joolz.
- + Πρέπει να χρησιμοποιούνται μόνο ανταλλακτικά που παρέχονται ή συνιστώνται από την Joolz.
- + Το κάθισμα αυτό προορίζεται για παιδιά από 6 μηνών έως το πολύ 22 kg/48.5 lbs.
- + Το μέγιστο βάρος για το καλάθι αγορών είναι 10 kg.
- + Η προσθήκη πακέτων, αξεσουάρ ή/και υπερβολικού βάρους ενδέχεται να προκαλέσει επικίνδυνες συνθήκες αστάθειας.

⚠️ ΠΡΟΕΙΔΟΠΟΙΗΣΕΙΣ ΓΙΑ ΤΟ ΛΙΚΝΟ ΜΕΤΑΦΟΡΑΣ

- + Τα λίκνα Joolz Geo² είναι κατάλληλο για παιδιά που δεν μπορούν να καθίσουν χωρίς βοήθεια, να γυρίσουν ανάποδα και να στηριχθούν στα χέρια και τα πόδια τους. Μέγιστο βάρος παιδιού: 9 kg.
- + Το προϊόν είναι κατάλληλο μόνο για παιδιά που δεν μπορούν να καθίσουν χωρίς βοήθεια.
- + Χρησιμοποιείτε μόνο σε σταθερή, οριζόντια και στεγνή επιφάνεια.
- + Μην αφήνετε άλλα παιδιά να παίζουν χωρίς επιτήρηση κοντά στο λίκνο μεταφοράς.
- + Μη χρησιμοποιείτε το λίκνο μεταφοράς σε περίπτωση που έχει σπάσει, σχιστεί ή λείπει κάποιο τμήμα του.
- + Κρατήστε το Joolz Geo² μακριά από ανοιχτές φλόγες και άλλες πηγές θερμότητας, όπως ηλεκτρικές θερμάστρες, τζάκια αερίου κ.λπ.
- + οι λαβές και το κάτω μέρος του λίκνου μεταφοράς πρέπει να ελέγχονται τακτικά για ενδείξεις ζημιάς και φθοράς.
- + Να βεβαιώνετε πάντα ότι η προστατευτική μπάρα είναι σωστά ασφαλισμένη στη διάταξη λίκνου/καθίσματος πριν από τη χρήση.
- + Το κεφάλι του παιδιού στο λίκνο μεταφοράς δεν πρέπει ποτέ να βρίσκεται πιο χαμηλά από το σώμα του.
- + Μην τοποθετείτε επιπλέον στρώμα πάνω στο στρώμα που παρέχεται από την Joolz.

ΣΥΝΤΗΡΗΣΗ / ΟΔΗΓΙΕΣ ΠΛΥΣΙΜΑΤΟΣ

Καθαρίστε το ύφασμα με χλιαρό νερό και σαπούνι. Ξεπλύνετε με καθαρό νερό και αφήστε το να στεγνώσει. Μη χρησιμοποιείτε ποτέ χλωρίνη ή άλλα χημικά απορρυπαντικά. Ανά τακτά χρονικά διαστήματα (περίπου μία φορά το μήνα) να χρησιμοποιείτε Teflon ή σπρέι σιλικόνης στους τροχούς και τα μεταλλικά μέρη, για να διασφαλίζετε την ομαλή κίνηση του καροτσιού.

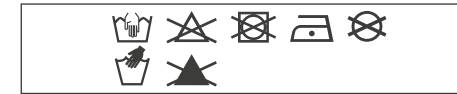

Τα μέρη του καροτσιού Geo² από αλουμίνιο είναι ανοδιωμένα για να προστατεύονται από εξωτερικές επιδράσεις όπως η διάβρωση. Τα μέρη από ανοδιωμένο αλουμίνιο είναι ευάλωτα σε όξινα καθαριστικά ή γράσο, τα οποία μπορεί να προκαλέσουν λεκέδες και αποχρωματισμούς στο αλουμίνιο. Συνεπώς, συνιστάται να καθαρίζετε τα μέρη του καροτσιού από αλουμίνιο με ζεστό νερό και ένα μαλακό πανί.

ΕΓΓΥΗΣΗ

Η Joolz προσφέρει διά παντός εγγύηση για το Joolz Geo². Η εγγύηση καλύπτει όλα τα ελαττώματα υλικού και κατασκευής, αλλά όχι την ανταλλαγή ή επιστροφή του προϊόντος. Για να δικαιούστε την εγγύηση διά παντός, το μόνο που πρέπει να κάνετε είναι να καταχωρίσετε το καρότσι σας Joolz στη διεύθυνση register.joolz.com μέσα σε έξι μήνες από την αγορά και να κρατήσετε την αρχική απόδειξη αγοράς που περιλαμβάνει και την ημερομηνία αγοράς. Σε περίπτωση που δεν καταχωρίσετε το καρότσι σας Joolz εντός έξι μηνών από την αγορά, θα λάβετε εγγύηση δύο ετών.

Η εγγύηση ισχύει μόνο αν προσκομίσετε στο μεταπωλητή σας το ελαττωματικό προϊόν μαζί με τα παρακάτω:

- 1) πιστοποιητικό εγγύησης,
- 2) οποιοδήποτε έγγραφο που να πιστοποιεί την ταυτότητά σας,
- 3) αντίγραφο της απόδειξης αγοράς (συμπεριλαμβανομένης της ημερομηνίας αγοράς),
- 4) λεπτομερή περιγραφή του ελαττώματος.

Θα παραλάβετε το πιστοποιητικό εγγύησης μετά την καταχώριση του καροτσιού σας Joolz στον ιστότοπό μας, register.joolz.com.

Αν ο μεταπωλητής δεν μπορεί να βοηθήσει με το πρόβλημά σας, επικοινωνήστε με την Joolz. Έχετε υπόψη ότι οποιαδήποτε επισκευή δεν παρατείνει την περίοδο εγγύησης.

Η ΕΓΓΥΗΣΗ ΔΕΝ ΚΑΛΥΠΤΕΙ:

- 1) Ελαττώματα που έχουν προκληθεί από φυσιολογικές ζημιές και φθορές, όπως φθαρμένοι τροχοί και υφάσματα λόγω καθημερινής χρήσης, γρατζουνιές στα μέρη από αλουμίνιο ή/και μέταλλο και φυσικό αποχρωματισμό των υλικών με την πάροδο του χρόνου ή ελαττώματα που προκλήθηκαν επειδή δεν τηρήθηκαν οι οδηγίες συντήρησης.
- 2) Ζημιές στους τροχούς, όπως τρύπες και σχισίματα.
- 3) Ζημιές που έχουν προκληθεί από ατυχήματα, ακατάλληλη χρήση, αμέλεια, πυρκαγιά, επαφή με υγρά ή άλλες εξωτερικές αιτίες.
- 4) Ζημιές που οφείλονται σε μη συμμόρφωση με το εγχειρίδιο οδηγιών, τις ταινίες οδηγιών ή άλλες οδηγίες από την Joolz.
- 5) Ζημιές που έχουν προκληθεί από άλλα προϊόντα, συμπεριλαμβανομένων των αξεσουάρ.
- 6) Ζημιές από σέρβις ή επισκευή από μη επίσημο αντιπρόσωπο της Joolz.
- 7) Κλοπή.
- 8) Ζημιές κατά την αερομεταφορά ή την αποστολή.

Η ασφάλεια ήταν σημαντικός παράγοντας σε ολόκληρο το σχεδιασμό του καροτσιού και του λίκνου Joolz Geo². Τα προϊόντα μας επομένως πληρούν τα παρακάτω πρότυπα ασφαλείας:

Ευρώπη: EN 1888:2012 / EN 1466:2014/AC: 2015
 Ηνωμένες Πολιτείες: ASTM F833-15 / ASTM F2050-16
 Καναδάς: SOR/2016-167
 Αυστραλία: AS/NZS 2088:2013

Επισκεφτείτε τις διευθύνσεις joolz.com, [facebook.com/joolz](https://www.facebook.com/joolz) ή [instagram.com/joolz](https://www.instagram.com/joolz) για τυχόν ερωτήσεις ή/και σχόλια.

هام: يرجى قراءة هذه التعليمات جيداً قبل استعمال المهد والاحتفاظ بها للرجوع إليها مستقبلاً.

⚠ تحذير

- + لا تتركوا الطفل/الأطفال أبداً من دون رقابة.
- + تأكدوا من تشغيل جميع أجهزة الإغلاق قبل استعمال المهد.
- + لتفادي حدوث إصابات، تأكدوا من إبعاد الطفل/الأطفال عند فتح وعند طي هذا المنتج.
- + لا تدعوا الطفل/الأطفال يلعب/يلعبون بهذا المنتج.
- + وحدات مقاعد Joolz Geo² غير مناسبة للأطفال دون سن 1 أشهر.
- + استعملوا دائماً نظام الربط.
- + تأكدوا من ربط وصلات المهد أو المقاعد أو وحدة مقاعد السيارة بشكل صحيح قبل الاستعمال.
- + هذا المنتج غير مناسب للركض أو الترحلق (سكايت).
- + المهود ووحدات المقعد من Joolz Geo² مناسبة فقط لهياكل Joolz Geo² والعكس صحيح.
- + لا تستعملوا أي مراتب إضافية.
- + قد يؤثر أي حمل معلق على جوانب و/أو مقبض كرسي الدفع Joolz Geo² على توازن الكرسي.
- + لا يمكن حمل أكثر من طفل واحد في كل من المهد أو وحدة مقاعد Joolz Geo².
- + استعملوا فقط المقاعد ومقاعد السيارة وقطع الغيار والإكسسوارات المعتمدة من طرف Joolz.
- + هذه العربة لا تعوض المهد أو السرير بالنسبة لمقاعد السيارة ذات الهياكل من Joolz Geo². إذا احتاج طفلكم/أطفالكم إلى النوم فعليكم وضعه/وضعهم في كرسي الدفع أو مهد أو سرير Joolz Geo².
- + لا تستعملوا كرسي الدفع إذا كانت أي من الأجزاء تالفة أو ممزقة أو مفقودة.
- + استعملوا دائماً القفل للدوران للعجلات الأمامية عند طي كرسي الدفع. قد يؤدي عدم استعمال هذا القفل إلى عرقلة العجلات مما قد يسبب في اعوجاجها وخصوصاً في الأجزاء الحارة.
- + ينبغي تشغيل الكوابح في كل مرة يوضع فيها الأطفال في المهد أو يخرجوا منه.
- + ينبغي عدم استعمال الإكسسوارات التي لم يتم توفيرها من طرف Joolz.
- + ينبغي استعمال قطع الغيار التي توفرها أو توصي بها Joolz فقط.
- + هذا المقعد مخصص للأطفال من 1 أشهر إلى غاية وزن 22 كغ كأقصى حد.
- + الوزن الأقصى لسلة التسوق هو 10 كغ.
- + قد تؤدي إضافة الرزم وقطع إكسسوار و/أو حمولة مفرطة إلى عدم التوازن الخطر.

⚠ تحذيرات خاصة بالمهد المحمول

- + مهد Joolz Geo² مناسب للطفل غير القادر على الجلوس من دون مساعدة والتدرج والدفع بنفسه إلى الأعلى على يديه وركبتيه. الوزن الأقصى للطفل: 9 كغ.
- + هذا المنتج مناسب فقط للطفل غير القادر على الجلوس من دون مساعدة.
- + للاستعمال فقط على سطح صلب مستو وجاف.
- + لا تسمحوا للأطفال آخرين باللعب بالقرب من المهد المحمول من دون مراقبة.
- + لا تستعملوا المهد إذا كان أي جزء من أجزائه مكسوراً أو ممزقاً أو مفقوداً.
- + يحفظ مهد Joolz Geo² بعيداً عن النيران المفتوحة ومصادر الحرارة الأخرى، مثل أجهزة التدفئة الكهربائية ونيران الغاز وما إلى ذلك.
- + ينبغي معاينة مقابض المهد المحمول وأجزائه السفلية بانتظام للتحقق من وجود علامات التلف والاهتراء.
- + تأكدوا دوماً من أن يكون القضيبي الماص للصدمات مشغلاً بشكل صحيح بالمهد/وحدات المقعد قبل الاستعمال.
- + ينبغي ألا يكون رأس الطفل في المهد المحمول على مستوى أخفض من جسده أبداً.
- + لا تضعوا مرتبة إضافية فوق المرتبة التي تم توفيرها من طرف Joolz.

تعليمات الصيانة/التنظيف

ينظف القماش بالماء الفاتر والصابون. يشطف بماء نقي ويترك ليجف. لا تستعملوا مطلقاً الكلور المبيض أو مواد تنظيف كيميائية أخرى. تعالج العجلات والأجزاء المعدنية من حين لآخر (مرة في الشهر تقريباً) بسبراي الفلورون أو السيلكون لضمان عمل كرسي الدفع بسلاسة.



تم طلاء أجزاء الألمنيوم لكرسي الدفع من Joolz Geo² بأكسيد الألمنيوم لحمايتها من التأثيرات الخارجية مثل التآكل والأكسدة. تتأثر أجزاء الألمنيوم المطلية بأكسيد الألمنيوم بمواد التنظيف أو التشحيم الحمضية التي قد تسبب في ظهور بقع وتغير في لون أجزاء الألمنيوم. لذلك ننصحكم بتنظيف أجزاء الألمنيوم لكرسي الدفع الخاص بكم بماء دافئ وقطعة قماش ناعمة.

الضمان

توفر Joolz ضماناً على مدى الحياة لمنتج Joolz Geo². يشمل الضمان جميع المواد وعيوب التصنيع، لكنه لا يشمل استبدال أو إرجاع المنتج. للحصول على الضمان على مدى الحياة ما عليكم إلا تسجيل كرسي الدفع Joolz الخاص بكم على register.joolz.com خلال ستة 6 أشهر من شرائكم للمنتج والاحتفاظ بوصول الشراء الأصلي، بما في ذلك تاريخ الشراء. إذا لم تسجلوا كرسي الدفع Joolz الخاص بكم خلال ستة 6 أشهر من شرائكم للمنتج، فسوف تحصلون على ضمان سنتين.

الضمان صالح فقط إذا أرسلتم المنتج المعيب لبائعكم مصحوباً بالوثائق التالية.

- 1) شهادة الضمان الخاصة بكم،
 - 2) أي نوع من بطاقات التعريف الشخصية،
 - 3) صورة لوصول الشراء الأصلي (بما في ذلك تاريخ الشراء)،
 - 4) وصف مفصل ودقيق للعيوب.
- سوف تتوصلون بشهادة الضمان بعد تسجيلكم لكرسي الدفع Joolz الخاص بكم على موقعنا register.joolz.com.

إذا لم يتمكن بائعكم من مساعدتكم لحل شكايته، يرجى الاتصال بشركة Joolz. يرجى الملاحظة بأن الإصلاحات لا تمدد فترة الضمان.

لا يشمل الضمان ما يلي:

- 1) العيوب الناتجة عن الاهتراء العادي، مثل العجلات والقماش المهترئ نتيجة الاستعمال اليومي، والخدوش على أجزاء الألمنيوم و/أو الأجزاء المعدنية، والتغير الطبيعي للون المواد مع الزمن، أو بسبب عدم اتباع تعليمات الصيانة.
- 2) الأضرار التي تطال العجلات من قبيل الثقوب والتمزقات.
- 3) الأضرار الناجمة عن الحوادث أو الاستعمال غير الصحيح أو الإهمال أو الحريق أو السوائل أو أسباب خارجية أخرى.
- 4) الأضرار الناجمة عن عدم اتباع دليل التعليمات أو أشرطة التعليمات أو الخطوط الإرشادية الأخرى لـ Joolz.
- 5) الأضرار التي يسببها منتج آخر، بما فيه الإكسسوارات.
- 6) الأضرار الناجمة عن الخدمات أو الإصلاحات التي يقوم بها ممثل غير رسمي لـ Joolz.
- 7) السرقة.
- 8) الأضرار الناجمة عن النقل الجوي أو الشحن.

لقد تم إلقاء العناية الكاملة لمسألة السلامة في كل مراحل تطوير مهد وكرسي الدفع من Joolz Geo². لذلك فمنتجاتنا تستوفي معايير السلامة التالية:

أوروبا: EN 1888:2012 / EN 1466:2014/AC: 2015
الولايات المتحدة: ASTM F2050-16 / ASTM F833-15
كندا: SOR/2016-167
أستراليا AS/NZS 2088:2013

يرجى زيارة joolz.com أو [facebook.com/myjoolz](https://www.facebook.com/myjoolz) أو الاتصال ببائعكم بخصوص أي أسئلة و/أو ملاحظات.

BELANGRIK: LEES ASSEMBLIEF HIERDIE INSTRUKSIES NOUKEURIG VÓÓR GEBRUIK EN HOU DIT OM IN DIE TOEKOMS TE RAADPLEEG.

⚠️ WAARSKUWINGS

- + Moet nooit jou kind/kinders sonder toesig laat nie.
- + Maak seker dat al die sluittoestelle gekoppel is vóór gebruik.
- + Om besering te vermy, maak seker dat jou kind/kinders weggehou word wanneer jy dié produk oop- en toevou.
- + Moenie jou kind/kinders toelaat om met hierdie produk te speel nie.
- + Die Joolz Geo² -sitplekeenhede is nie geskik vir kinders onder 6 maande nie.
- + Gebruik altyd die weerhoudingstelsel.
- + Maak seker dat die aanhegtoestelle vir die bababedjie-, sitplek- of karstoeltjie-eenhede korrek aangesluit is vóór gebruik.
- + Dié produk is nie geskik vir hardloop of skaats nie.
- + Die Joolz Geo² -bababedjie en sitplekeenhede is slegs verenigbaar met die Joolz Geo² -onderstel en omgekeerd.
- + Moenie 'n ekstra matras gebruik nie.
- + Enige lading wat aan die kante en/of stuur van die Joolz Geo²-stootwaentjie gehang word, kan die stabiliteit daarvan affekteer.
- + Die Joolz Geo² -bababedjie of sitplekeenhede kan elk net een passasier dra.
- + Gebruik net liggaamsitplekke, karstoeltjies, vervangingsonderdele en bybehore wat deur Joolz goedgekeur is.
- + Vir karstoeltjies in kombinasie met die Joolz Geo² onderstel: dié voertuig vervang nie 'n bababedjie of 'n bed nie. As dit nodig word vir jou kind om te slaap moet hy/sy in die Geo² stootwaentjieromp, bababedjie of 'n bed neergelê word.
- + Moenie die stootwaentjie gebruik as enige van die onderdele beskadig, geskeur of weg is nie.
- + Gebruik altyd die rotasieslot op die voorwiele wanneer die stootwaentjie toegevoeg word. Versuim om dit te doen kan lei tot obstruksie van die bande, wat vervorming kan veroorsaak, veral in 'n warm omgewing.
- + Koppel altyd die remme wanneer kinders in die waentjie geplaas, of daaruit gehaal word.
- + Moenie bybehore wat nie deur Joolz beskikbaar gestel word nie, gebruik nie.
- + Gebruik slegs onderdele wat deur Joolz verskaf of aanbeveel word.
- + Dié sitplek is bedoel vir kinders van 6 maande tot 'n maksimum gewig van 22 kg/48.5 lbs.
- + Die maksimum gewig van die inkopiemandjie is 10 kg.
- + Deur pakkies, bykomende items en/of ekstra gewig by te sit, kan gevaarlike onstabiele toestande veroorsaak word.

⚠️ WAARSKUWINGS

VIR DIE DRABEDJIE

- + Die Joolz Geo² -bababedjie is geskik vir 'n kind wat nie alleen kan regopsit, omrol of hom-/haarsel op sy/haar hande en knie kan opdruk nie. Maksimum gewig van die kind: 9 kg.
- + Dié produk is slegs geskik vir 'n kind wat nie sonder ondersteuning kan regopsit nie.
- + Gebruik slegs op 'n ferm, horisontaal-gelyk en droë oppervlak.
- + Moenie toelaat dat ander kinders sonder toesig naby die drabedjie speel nie.
- + Moenie die drabedjie gebruik as enige deel daarvan gebreek, geskeur of weg is nie.
- + Hou die Joolz Geo² weg van oop vure of ander hittebronne, soos elektriese staafverwarmers, gasvure, ens.
- + Die stuur en die onderkant van die drabedjie moet gereeld nagegaan word vir tekens van skade of verweer.
- + Maak vóór gebruik altyd seker dat die bufferstaaf korrek aan die bababedjie-/sitplekeenhede gekoppel is.
- + Die kind in die drabedjie se kop moet nooit laer as sy/haar liggaam wees nie.
- + Moenie 'n ekstra matras bo-op die matras wat deur Joolz verskaf is, plaas nie.

ONDERHOUD / WASINSTRUKSIES

Maak die materiaal met loutewarm water en seep skoon. Spoel dit met vars water en laat dit droog word. Moet nooit bleikmiddels of ander chemiese reinigers gebruik nie. Behandel die wiele en metaaldele periodiek (ongeveer een keer per maand) met Teflon- of silikonsproei om seker te maak dat die stootwaentjie aanhou om glad te loop.

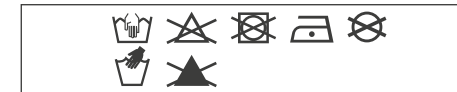

Die aluminiumdele van jou Geo²-stootwaentjie is geanodiseer om dit te beskerm teen eksterne invloede soos korrosie. Geanodiseerde aluminium-onderdele kan beskadig word deur suurreinigers of vetterigheid, en dit kan vlekke of verkleuring van die aluminiumonderdele veroorsaak. Daarom raai ons jou aan om die aluminiumonderdele van jou stootwaentjie met warm water en 'n sagte doek skoon te maak.

WAARBORG

Joolz bied 'n lewenslange waarborg op die Joolz Geo². Die waarborg dek alle materiale en vervaardigingfoute, maar nie die omruil of teruggee van die produk nie. Om vir die lewenslange waarborg te kwalifiseer moet jy net binne ses maande ná aankoop jou Joolz-stootwaentjie op register.joolz.com registreer en jou oorspronklike aankoopbewys met die aankoopdatum bewaar. As jy nie jou Joolz-stootwaentjie binne ses maande ná aankope registreer nie, sal jy 'n twee-jaar-waarborg ontvang.

Die waarborg is slegs geldig as jy die volgende items saam met die defektiewe produk aan jou handelaar beskikbaar stel:

- 1) Jou waarborg-sertifikaat
- 2) Enige vorm van persoonlike identifikasie
- 3) 'N afskrif van die aankoopbewys (met die aankoopdatum)
- 4) 'N gedetailleerde beskrywing van die defek.

Jy sal die waarborgsertifikaat ontvang nadat jy jou Joolz-stootwaentjie op ons webblad (register.joolz.com) geregistreer het.

As die handelaar jou nie kan help met jou klage nie, kontak asseblief vir Joolz. Let wel, enige herstelwerk verleng nie die waarborgperiode nie.

DIE WAARBORG DEK NIE:

- 1) Defekte wat deur normale slytasie, soos uitgewerkte wiele en tekstiel wat deur alledaagse gebruik verweer is, krappe op die aluminium en/of metaal en natuurlike verkleuring van materiale wat deur die verloop van tyd veroorsaak is, of skade wat ontstaan deur nie die instandhoudinginstruksies te volg nie.
- 2) Skade aan die wiele, soos gate en skeure.
- 3) Skade veroorsaak deur ongelukke, verkeerde gebruik, nalatigheid, brand, kontak met vloeistowwe of ander eksterne oorsake.
- 4) Skade veroorsaak deur nienakoming van die instruksiehandleiding, instruksiefilms of ander Joolz-ryglyne.
- 5) Skade veroorsaak deur 'n ander produk, met inbegrip van bybehore.
- 6) Skade veroorsaak deur diens of herstelwerk gedoen deur iemand wat nie 'n amptelike verteenwoordiger van Joolz is nie.
- 7) Diefstal.
- 8) Lugvervoer of vragskade.

Veiligheid was 'n belangrike oorweging deur die hele ontwikkelingsproses van die Joolz Geo²-stootwaentjie en bababedjie. Derhalwe voldoen ons produkte aan die hoogste veiligheidsstandaarde:

Europa: EN 1888:2012 / EN 1466:2014/AC: 2015
 Verenigde State: ASTM F833-15 / ASTM F2050-16
 Kanada: SOR/2016-167
 Australië: AS/NZS 2088:2013

Besoek asseblief joolz.com, [facebook.com/myjoolz](https://www.facebook.com/myjoolz) of kontak u handelaar vir enige vrae en/of kommentaar.



enjoy the ride #myjoolz



JOO LZ POSITIVE
DESIGN
stroll around the world of joolz.com