

ダンボール帽のつくりかた

用意するもの

- | | | | |
|----|---|----|---------------------------------|
| 素材 | ダンボール紙 (厚み3mm程度がよい)
型紙 (型紙ページをA4用紙でプリント) | 道具 | マスキングテープ
カッター
グルーガン
定規 |
|----|---|----|---------------------------------|

1 型紙にそって
ダンボールをカットしパーツをつくる

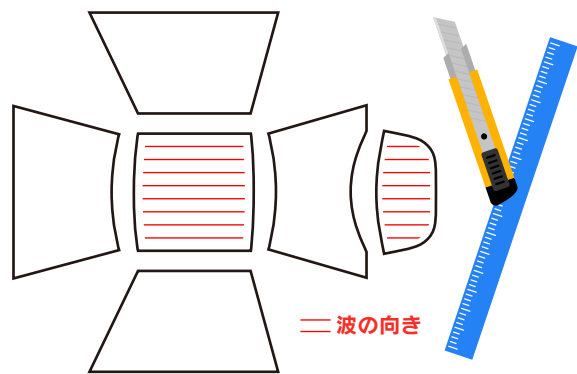

❗ 天面とツバのダンボールの波のタテヨコに気を付ける

2 正面・側面・背面のパーツを
マスキングテープで仮どめする

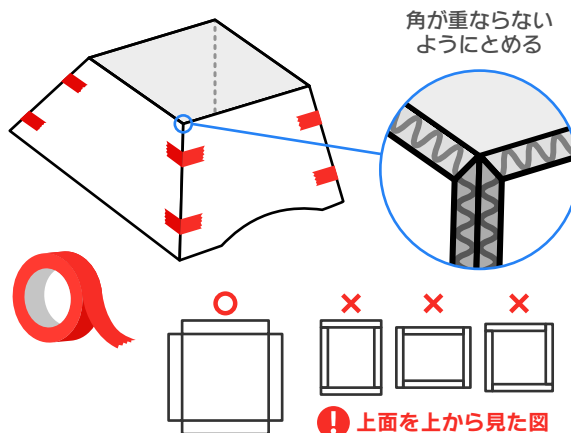

❗ 上面を上から見た図

3 ひっくり返し、
内側をグルーガンで接着する

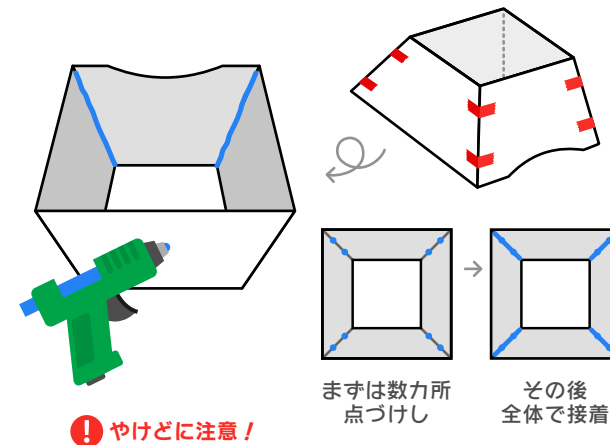

❗ やけどに注意!

4 天面とツバパーツにカーブをつける

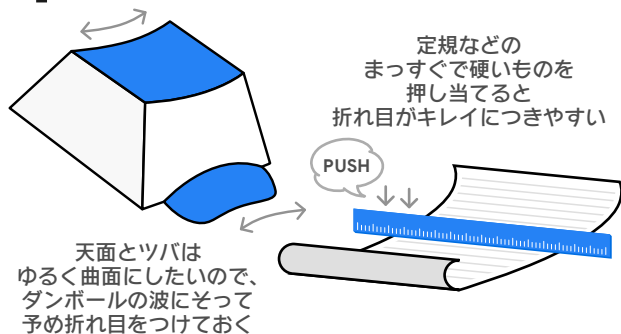

5 天面を本体に接着する

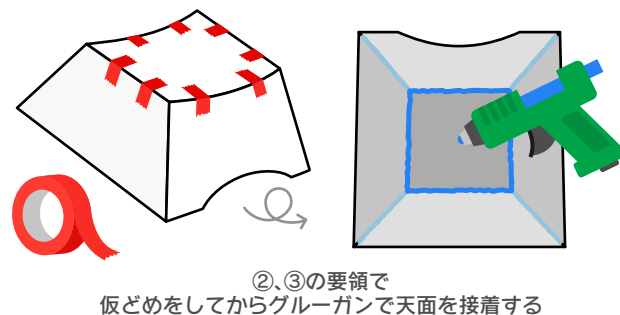

6 ツバを本体に接着する

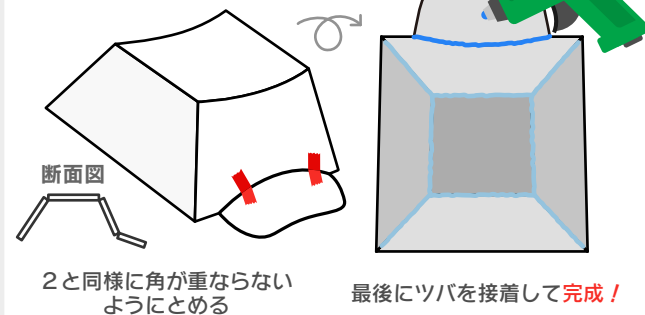

型紙①

背面



型紙②

右側面

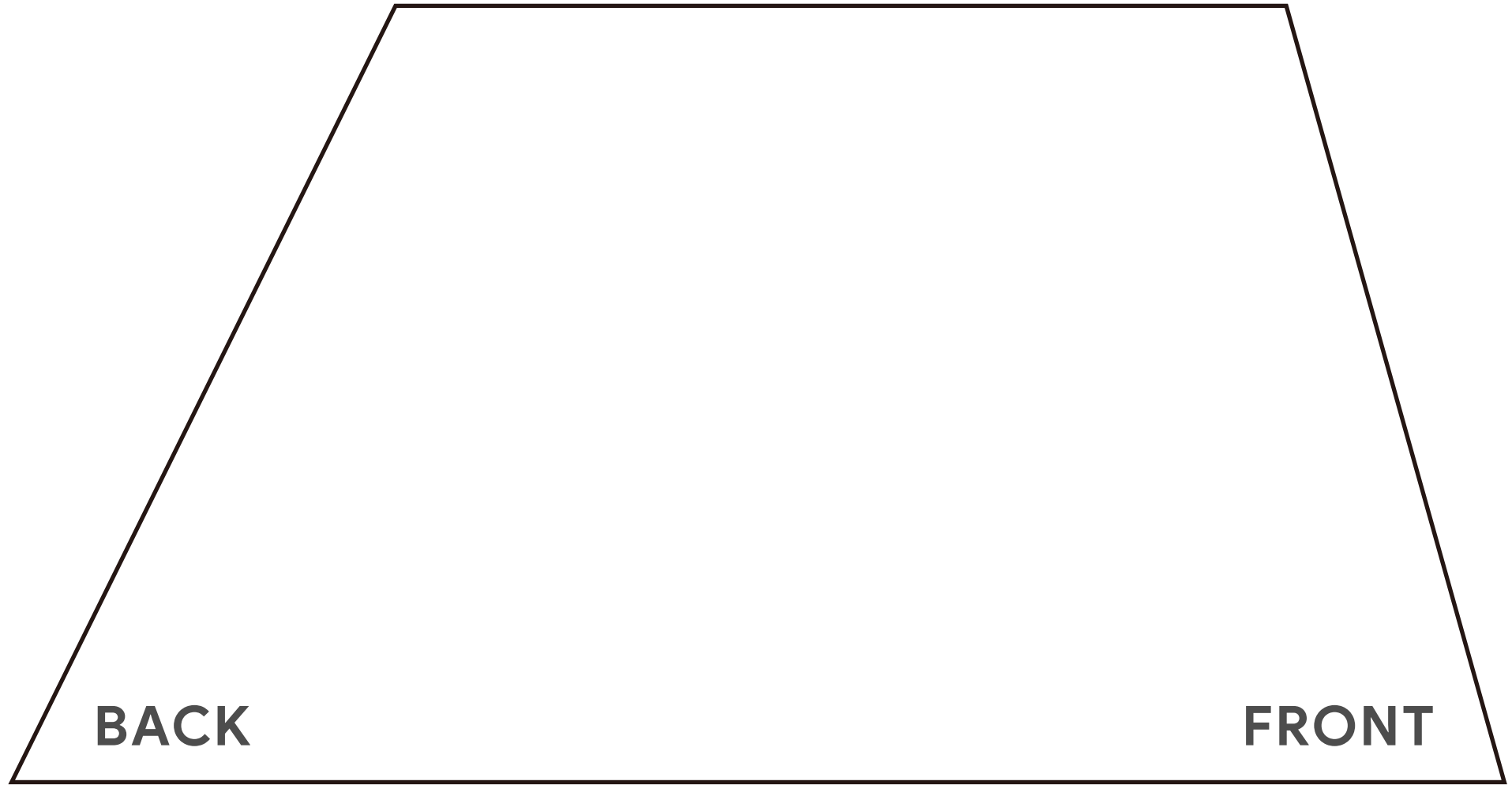

型紙③

天面

FRONT

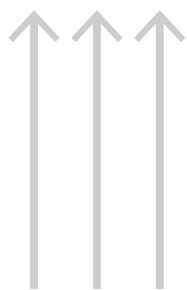
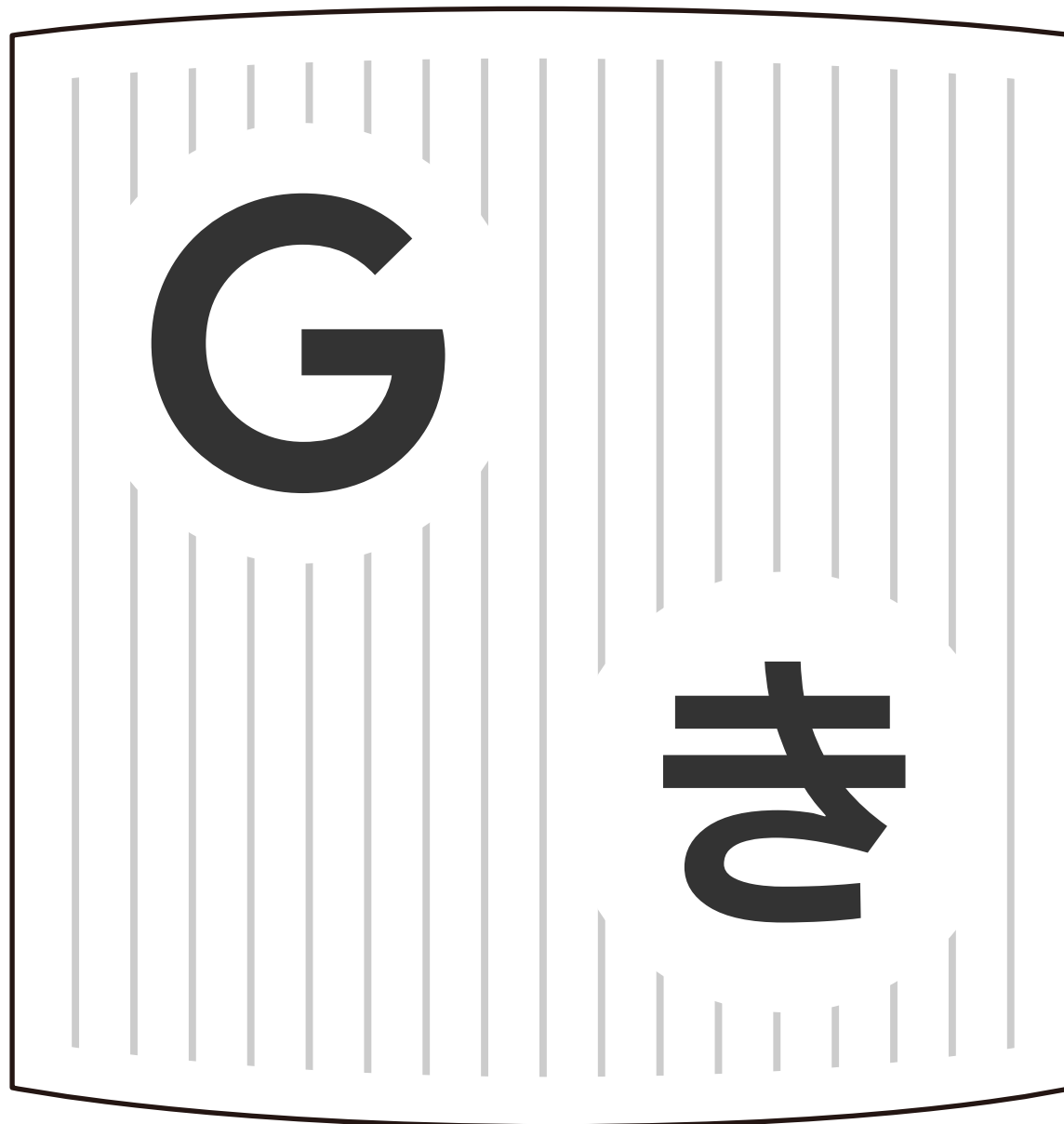

ダンボールの
波の向き

BACK

型紙④

左側面

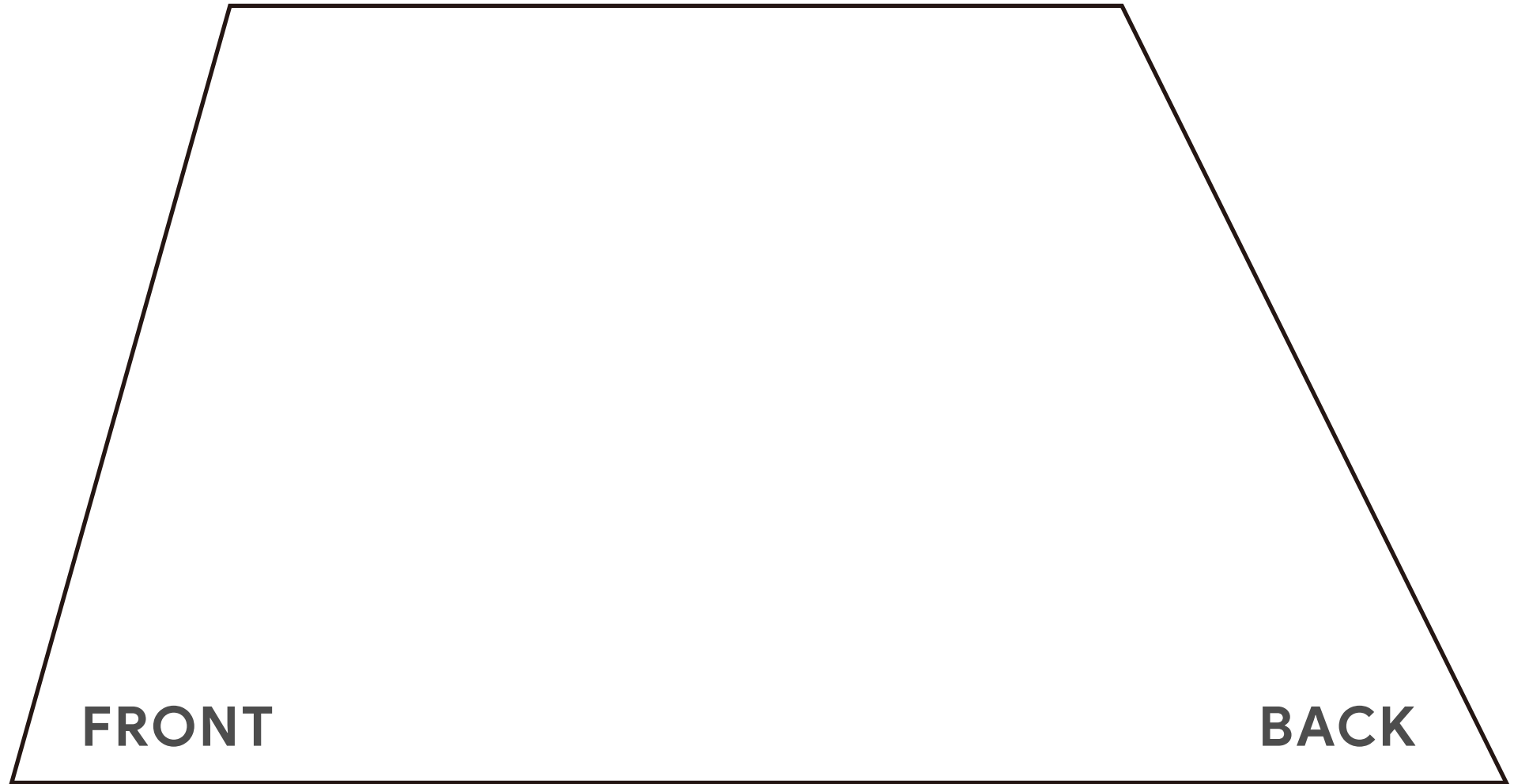

型紙⑤

正面

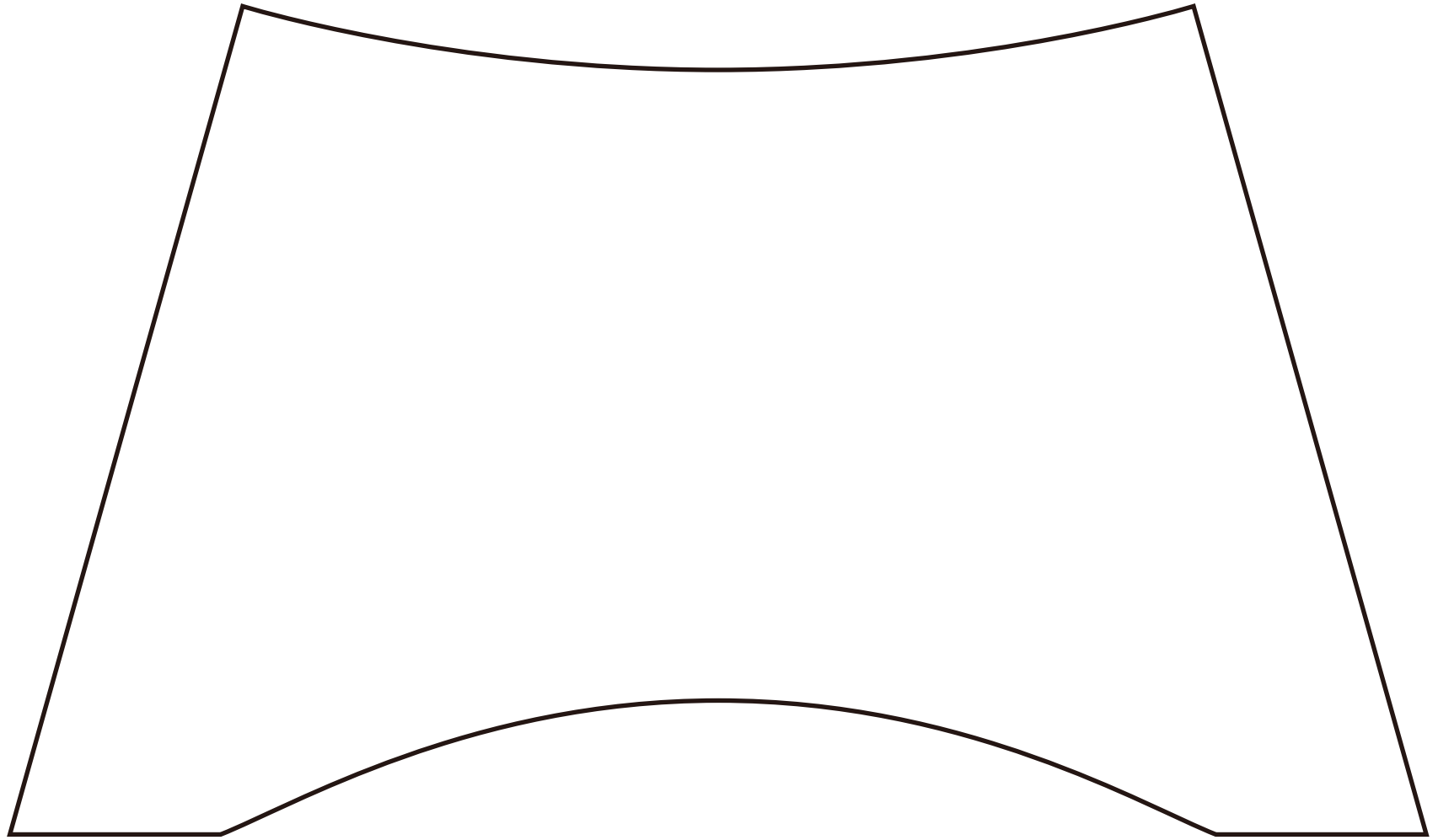

型紙⑥

ツバ

